

## ระเบียบคณะกรรมการการเลือกตั้ง

ว่าด้วยการออกเสียงประชามติ

พ.ศ. ๒๕๖๕

โดยที่เป็นการสมควรปรับปรุงระเบียบคณะกรรมการการเลือกตั้งว่าด้วยการออกเสียงประชามติ เพื่อให้มีความเหมาะสมสามารถรองรับภารกิจตามกฎหมายของคณะกรรมการการเลือกตั้ง และสำนักงานคณะกรรมการการเลือกตั้งอย่างมีประสิทธิภาพ

อาศัยอำนาจตามความในมาตรา ๒๒๔ ของรัฐธรรมนูญแห่งราชอาณาจักรไทย พุทธศักราช ๒๕๖๐ มาตรา ๕ มาตรา ๒๔ มาตรา ๒๗ มาตรา ๒๘ มาตรา ๓๗ และมาตรา ๕๙ แห่งพระราชบัญญัติประกอบรัฐธรรมนูญว่าด้วยคณะกรรมการการเลือกตั้ง พ.ศ. ๒๕๖๐ มาตรา ๕ มาตรา ๖ มาตรา ๙ มาตรา ๑๑ มาตรา ๑๒ มาตรา ๑๗ มาตรา ๒๒ มาตรา ๒๓ มาตรา ๒๙ มาตรา ๓๐ มาตรา ๓๑ มาตรา ๔๐ มาตรา ๔๑ มาตรา ๔๒ มาตรา ๔๓ มาตรา ๔๔ มาตรา ๔๕ มาตรา ๔๖ มาตรา ๕๙ มาตรา ๖๑ มาตรา ๖๒ มาตรา ๖๓ มาตรา ๖๕ และมาตรา ๖๗ แห่งพระราชบัญญัติว่าด้วยการออกเสียงประชามติ พ.ศ. ๒๕๖๔ คณะกรรมการการเลือกตั้งจึงออกระเบียบว่าด้วยการออกเสียงประชามติไว้ ดังต่อไปนี้

ข้อ ๑ ระเบียบนี้เรียกว่า “ระเบียบคณะกรรมการการเลือกตั้งว่าด้วยการออกเสียงประชามติ พ.ศ. ๒๕๖๕”

ข้อ ๒ ระเบียบนี้ให้ใช้บังคับตั้งแต่วันถัดจากวันประกาศในราชกิจจานุเบกษาเป็นต้นไป

ข้อ ๓ ให้ยกเลิกระเบียบคณะกรรมการการเลือกตั้งว่าด้วยการออกเสียงประชามติ พ.ศ. ๒๕๕๖

ข้อ ๔ ในระเบียบนี้

“การออกเสียง” หมายความว่า การออกเสียงประชามติ

“สิทธิออกเสียง” หมายความว่า สิทธิออกเสียงประชามติ

“ผู้มีสิทธิออกเสียง” หมายความว่า ผู้มีสิทธิออกเสียงประชามติ

“วันออกเสียง” หมายความว่า วันที่กำหนดให้เป็นวันออกเสียงประชามติ

“เขตออกเสียง” หมายความว่า ท้องที่ที่กำหนดให้เป็นเขตออกเสียงประชามติ

“หน่วยออกเสียง” หมายความว่า ท้องที่ที่กำหนดให้เป็นหน่วยออกเสียงประชามติ

“ที่ออกเสียง” หมายความว่า สถานที่ที่กำหนดให้ทำการออกเสียงประชามติและให้หมายความรวมถึงบริเวณที่กำหนดขึ้นโดยรอบที่ออกเสียงประชามติ

“ที่ออกเสียงนอกเขตจังหวัด” หมายความว่า สถานที่ที่กำหนดให้ทำการออกเสียงประชามติ สำหรับผู้มีสิทธิออกเสียงที่ลงทะเบียนขอใช้สิทธิออกเสียงนอกเขตจังหวัด และให้หมายความรวมถึงบริเวณที่กำหนดขึ้นโดยรอบที่ออกเสียงนอกเขตจังหวัด

“ที่ออกเสียงสำหรับคนพิการหรือทุพพลภาพ หรือผู้สูงอายุ” หมายความว่า สถานที่ที่กำหนดให้ทำการออกเสียงประชามติ สำหรับผู้มีสิทธิออกเสียงที่ลงทะเบียนขอใช้สิทธิออกเสียง

ณ ที่ออกเสียงสำหรับคนพิการหรือทุพพลภาพ หรือผู้สูงอายุที่คณะกรรมการการเลือกตั้งประกาศกำหนด รวมถึงบริเวณที่กำหนดขึ้นโดยรอบที่ออกเสียงสำหรับคนพิการหรือทุพพลภาพ หรือผู้สูงอายุ

“หีบบัตรออกเสียง” หมายความว่า หีบบัตรออกเสียงประชามติ

“บัตรออกเสียง” หมายความว่า บัตรออกเสียงประชามติ

“คะแนนออกเสียง” หมายความว่า คะแนนออกเสียงประชามติ

“จังหวัด” หมายความว่า รวมถึงกรุงเทพมหานครด้วย

“อำเภอ” หมายความว่า รวมถึงเขตและกิ่งอำเภอด้วย

“ที่ว่าการอำเภอ” หมายความว่า รวมถึงสำนักงานเขต และที่ว่าการกิ่งอำเภอด้วย

“เทศบาล” หมายความว่า รวมถึงเมืองพัทยา และองค์การปกครองส่วนท้องถิ่นอื่นที่มีกฎหมายจัดตั้งขึ้นเป็นองค์การปกครองส่วนท้องถิ่นรูปแบบพิเศษด้วย

“สำนักงานเทศบาล” หมายความว่า รวมถึงศาลาว่าการเมืองพัทยา และที่ทำการองค์การปกครองส่วนท้องถิ่นอื่นที่มีกฎหมายจัดตั้งขึ้นเป็นองค์การปกครองส่วนท้องถิ่นรูปแบบพิเศษด้วย

“คณะกรรมการ” หมายความว่า คณะกรรมการการเลือกตั้งตามกฎหมายประกอบรัฐธรรมนูญว่าด้วยคณะกรรมการการเลือกตั้ง

“กรรมการ” หมายความว่า กรรมการการเลือกตั้งตามกฎหมายประกอบรัฐธรรมนูญว่าด้วยคณะกรรมการการเลือกตั้ง และให้หมายความรวมถึงประธานกรรมการการเลือกตั้งด้วย

“เลขาธิการ” หมายความว่า เลขาธิการคณะกรรมการการเลือกตั้งตามกฎหมายประกอบรัฐธรรมนูญว่าด้วยคณะกรรมการการเลือกตั้ง

“ผู้ตรวจการเลือกตั้ง” หมายความว่า ผู้ตรวจการเลือกตั้งตามกฎหมายประกอบรัฐธรรมนูญว่าด้วยคณะกรรมการการเลือกตั้ง

“ผู้อำนวยการการเลือกตั้งประจำจังหวัด” หมายความว่า ผู้อำนวยการการเลือกตั้งประจำจังหวัดตามกฎหมายประกอบรัฐธรรมนูญว่าด้วยคณะกรรมการการเลือกตั้ง

“นายอำเภอ” หมายความว่า รวมถึงผู้อำนวยการเขตและปลัดอำเภอผู้เป็นหัวหน้าประจำกิ่งอำเภอด้วย

“ผู้อำนวยการทะเบียนกลาง” หมายความว่า ผู้อำนวยการทะเบียนกลางตามกฎหมายว่าด้วยการทะเบียนราษฎร

“นายทะเบียนอำเภอ” หมายความว่า นายทะเบียนอำเภอตามกฎหมายว่าด้วยการทะเบียนราษฎร

“นายทะเบียนท้องถิ่น” หมายความว่า นายทะเบียนท้องถิ่นตามกฎหมายว่าด้วยการทะเบียนราษฎร

“ปลัดเทศบาล” หมายความว่า รวมถึงปลัดเมืองพัทยา และหัวหน้าพนักงานหรือหัวหน้าข้าราชการขององค์การปกครองส่วนท้องถิ่นอื่นที่มีกฎหมายจัดตั้ง

“เจ้าพนักงานผู้ดำเนินการออกเสียง” หมายความว่า ประธานกรรมการและกรรมการออกเสียงประจำเขตออกเสียง ผู้อำนวยการการออกเสียงประจำเขตออกเสียง ประธานกรรมการและ

กรรมการประจำหน่วยออกเสียง เจ้าหน้าที่รักษาความปลอดภัย และผู้ซึ่งได้รับแต่งตั้งให้ช่วยเหลือการปฏิบัติงานในการออกเสียงประชามติ

“คณะกรรมการประจำเขต” หมายความว่า คณะกรรมการการออกเสียงประจำเขตออกเสียง

“กรรมการประจำเขต” หมายความว่า กรรมการการออกเสียงประจำเขตออกเสียง

“คณะกรรมการประจำหน่วย” หมายความว่า คณะกรรมการประจำหน่วยออกเสียง

“กรรมการประจำหน่วย” หมายความว่า กรรมการประจำหน่วยออกเสียง

“ผู้สูงอายุ” หมายความว่า ผู้มีอายุตั้งแต่หกสิบปีขึ้นไป

“สำนักงาน” หมายความว่า สำนักงานคณะกรรมการการเลือกตั้งตามกฎหมายประกอบรัฐธรรมนูญว่าด้วยคณะกรรมการการเลือกตั้ง

“สำนักงานคณะกรรมการการเลือกตั้งประจำจังหวัด” หมายความว่า ความรวมถึงสำนักงานคณะกรรมการการเลือกตั้งประจำกรุงเทพมหานครด้วย

“การจัดกิจกรรม” หมายความว่า การรณรงค์เพื่อการออกเสียงประชามติหรือให้ข้อมูลในการออกเสียงประชามติต่อผู้มีสิทธิออกเสียงประชามติ

“การจัดกิจกรรมโดยวิธีการทางอิเล็กทรอนิกส์” หมายความว่า การจัดกิจกรรมที่กระทำขึ้นโดยผ่านช่องทางอิเล็กทรอนิกส์ทั้งหมดหรือแต่บางส่วน หรือการใช้ระบบคอมพิวเตอร์ หรือข้อมูลคอมพิวเตอร์เพื่อออกเสียงประชามติตามที่กฎหมายกำหนด

“พรรคการเมือง” หมายความว่า พรรคการเมืองตามกฎหมายประกอบรัฐธรรมนูญว่าด้วยพรรคการเมือง

“องค์กรเอกชน” หมายความว่า ชมรม สมาคม มูลนิธิ หรือองค์กรอย่างหนึ่งอย่างใด ทั้งที่เป็นนิติบุคคลและไม่เป็นนิติบุคคล ซึ่งก่อตั้งและดำเนินการโดยเอกชนซึ่งมีสัญชาติไทยเป็นหลัก เพื่อดำเนินกิจการอันมีลักษณะต่อเนื่องร่วมกันโดยมิใช่เป็นการแสวงหากำไร รายได้ หรือผลประโยชน์มาแบ่งปันกัน ความเป็นกลางทางการเมือง

“กลุ่มต่าง ๆ ในสังคม” หมายความว่า กลุ่มบุคคลที่ประสงค์จะจัดทำกรรณรังค์เพื่อการออกเสียงประชามติหรือเพื่อให้ข้อมูลในการออกเสียงประชามติต่อผู้มีสิทธิออกเสียงประชามติ

“เอกสาร” หมายความว่า กระดาษ สติกเกอร์ หรือวัสดุอื่นใดที่มีลักษณะคล้ายคลึงกันที่ได้จัดทำขึ้นเพื่อใช้ในการออกเสียงประชามติ

“วีดิทัศน์” หมายความว่า วัสดุที่มีการบันทึกภาพ หรือภาพและเสียงซึ่งสามารถนำมาฉายให้เห็นเป็นภาพ เพื่อใช้ในการออกเสียงประชามติ

“ที่สาธารณะ” หมายความว่า ที่ดินหรือสิ่งปลูกสร้างอันเป็นทรัพย์สินของแผ่นดินที่ใช้เพื่อสาธารณประโยชน์หรือสงวนไว้เพื่อประโยชน์ร่วมกันหรือที่หน่วยงานของรัฐมิได้เป็นเจ้าของแต่เป็นผู้ครอบครองหรือใช้ประโยชน์บรรดาซึ่งประชาชนมีความชอบธรรมที่จะเข้าไปได้ รวมตลอดทั้งทางหลวงและทางสาธารณะ

“หน่วยงานของรัฐ” หมายความว่า ส่วนราชการ รัฐวิสาหกิจ องค์การของรัฐบาล องค์การมหาชน องค์การปกครองส่วนท้องถิ่น องค์การตามรัฐธรรมนูญ และหน่วยงานอื่นของรัฐ

ข้อ ๕ ให้ประธานกรรมการการเลือกตั้งเป็นผู้รักษาการตามระเบียบนี้

กรณีใดที่มีได้กำหนดไว้หรือมีเหตุจำเป็น คณะกรรมการอาจกำหนด ยกเว้น หรือผ่อนผัน การปฏิบัติตามความในระเบียบนี้ได้

#### หมวด ๑

### เขตออกเสียง หน่วยออกเสียง และที่ออกเสียง

#### ส่วนที่ ๑

#### เขตออกเสียง

ข้อ ๖ การออกเสียงให้ใช้เขตจังหวัดเป็นเขตออกเสียง

#### ส่วนที่ ๒

#### หน่วยออกเสียงและที่ออกเสียง

ข้อ ๗ ให้ถือว่าหน่วยเลือกตั้งและที่เลือกตั้งที่กำหนดตามกฎหมายประกอบรัฐธรรมนูญว่าด้วยการเลือกตั้งสมาชิกสภาผู้แทนราษฎรในการเลือกตั้งทั่วไปครั้งสุดท้ายก่อนวันออกเสียงเป็นหน่วยออกเสียงและที่ออกเสียงตามระเบียบนี้

การกำหนดที่ออกเสียงของแต่ละหน่วยออกเสียง ควรให้ตั้งอยู่ในย่านกลางของหน่วยออกเสียง และในกรณีจำเป็นจะกำหนดให้ที่ออกเสียงของหลายหน่วยออกเสียงอยู่ในบริเวณพื้นที่เดียวกันหรือใกล้เคียงกัน โดยต้องมีระยะห่างระหว่างที่ออกเสียงของแต่ละหน่วยออกเสียงอย่างเหมาะสม และต้องไม่เป็นอุปสรรคต่อการใช้สิทธิลงคะแนนออกเสียงและการนับคะแนนออกเสียง

ข้อ ๘ เมื่อได้มีประกาศกำหนดวันออกเสียง ให้นายทะเบียนอำเภอและนายทะเบียนท้องถิ่นจัดทำร่างประกาศกำหนดหน่วยออกเสียงและที่ออกเสียงให้แก่คณะกรรมการการออกเสียงประจำอำเภอ เพื่อพิจารณา และให้คณะกรรมการการออกเสียงประจำอำเภอประกาศกำหนดหน่วยออกเสียงและที่ออกเสียงที่จะพึงมีในเขตท้องที่อำเภอ นั้นก่อนวันออกเสียงไม่น้อยกว่ายี่สิบห้าวัน ตามแบบ อ.ส. ๑/๑

การปิดประกาศตามวรรคหนึ่งให้ดำเนินการ ดังนี้

(๑) ชุดที่หนึ่ง มอบให้นายอำเภอ หรือปลัดเทศบาล ปิดประกาศไว้ ณ ที่ออกเสียงหรือบริเวณใกล้เคียงกับที่ออกเสียงของแต่ละหน่วยออกเสียง

(๒) ชุดที่สอง มอบให้ผู้อำนวยการการออกเสียงประจำเขตออกเสียงเก็บรักษาไว้ที่สำนักงานคณะกรรมการการเลือกตั้งประจำจังหวัด

(๓) ชุดที่สาม มอบให้คณะกรรมการประจำหน่วยปิดประกาศ ณ ที่ออกเสียง ในวันออกเสียง

(๔) ชุดที่สี่ มอบให้นายทะเบียนอำเภอหรือนายทะเบียนท้องถิ่นเก็บรักษาไว้เป็นชุดสำรอง

เมื่อมีการประกาศกำหนดหน่วยออกเสียงและที่ออกเสียงตามวรรคหนึ่งแล้ว ให้ผู้อำนวยการทะเบียนกลางหรือผู้ที่ผู้อำนวยการทะเบียนกลางมอบหมาย ส่งข้อมูลการประกาศกำหนดหน่วยออกเสียง และที่ออกเสียงในรูปแบบอิเล็กทรอนิกส์ให้กับสำนักงานและสำนักงานคณะกรรมการการเลือกตั้งประจำจังหวัดที่เกี่ยวข้องก่อนวันออกเสียงไม่น้อยกว่ายี่สิบวัน

ข้อ ๙ ในกรณีเพื่อประโยชน์ในการอำนวยความสะดวกหรือเพื่อการรักษาความปลอดภัยแก่ผู้มีสิทธิออกเสียง หรือมีเหตุจำเป็นในการประหยัดงบประมาณ คณะกรรมการประจำเขตอาจประกาศเปลี่ยนแปลงหน่วยออกเสียงหรือที่ออกเสียงได้ โดยประกาศให้ผู้มีสิทธิออกเสียงทราบก่อนวันออกเสียงไม่น้อยกว่าสิบวัน เว้นแต่กรณีเกิดจลาจล อุทกภัย อัคคีภัย เหตุสุดวิสัย หรือเหตุจำเป็นอย่างอื่น จะประกาศเปลี่ยนแปลงก่อนวันออกเสียงน้อยกว่าสิบวันก็ได้ ตามแบบ อ.ส. ๑/๒ และให้นำความในข้อ ๘ มาใช้บังคับโดยอนุโลม

ข้อ ๑๐ คูหาลงคะแนนออกเสียงสำหรับที่ออกเสียงหนึ่งให้มีจำนวนสามคูหาเป็นอย่างน้อย

การจัดวางคูหาลงคะแนนออกเสียงในที่ออกเสียง ให้คำนึงถึงการอำนวยความสะดวกให้กับคนพิการหรือทุพพลภาพ หรือผู้สูงอายุด้วย

ข้อ ๑๑ ก่อนวันออกเสียงให้ผู้อำนวยการการออกเสียงประจำเขตออกเสียงหรือผู้ที่ได้รับมอบหมาย ดำเนินการ ดังนี้

(๑) จัดให้มีการทาวีสตูดอุปกรณ์การออกเสียง ตลอดจนการจัดภายในบริเวณที่ออกเสียงตามตัวอย่างแผนผังที่ออกเสียงท้ายระเบียบนี้เป็นอย่างใดอย่างหนึ่ง หรืออาจปรับแผนผังที่ออกเสียงได้ตามสภาพพื้นที่ของที่ออกเสียงก็ได้

(๒) จัดทำป้ายหรือเครื่องหมายเพื่อแสดงขอบเขตบริเวณโดยรอบที่ออกเสียง เพื่อมอบให้คณะกรรมการประจำหน่วยปิดประกาศ

(๓) จัดทำป้ายบอกที่ออกเสียงเพื่อมอบให้คณะกรรมการประจำหน่วยปิดประกาศ โดยอย่างน้อยต้องมีข้อความ ดังนี้

#### “การออกเสียงประชามติ

ที่ออกเสียงสำหรับหน่วยออกเสียงที่ ..... หมู่ที่ .... ตำบล/แขวง ..... (เทศบาล .....)  
อำเภอ/เขต ..... จังหวัด ..... สถานที่ออกเสียง .....(ระบุสถานที่).....”

ในการดำเนินการตามวรรคหนึ่ง ให้ผู้อำนวยการการออกเสียงประจำเขตออกเสียงหรือผู้ที่ได้รับมอบหมายส่งมอบให้คณะอนุกรรมการการออกเสียงประจำอำเภอดำเนินการตามข้อ ๗๒

ข้อ ๑๒ ในวันออกเสียง ก่อนการลงคะแนนออกเสียง ให้มีการเชิญธงชาติขึ้นบริเวณด้านหน้าของที่ออกเสียงเช่นเดียวกับสถานที่ราชการ และเมื่อเสร็จสิ้นการลงคะแนนออกเสียงแล้วให้เชิญธงชาติลง เว้นแต่ที่ออกเสียงนั้นไม่อยู่ในสถานที่ที่มีลักษณะที่สามารถเชิญธงชาติขึ้นลงบริเวณด้านหน้าของที่ออกเสียงได้

## ส่วนที่ ๓

ที่ออกเสียงนอกเขตจังหวัด และที่ออกเสียงสำหรับคนพิการหรือทุพพลภาพ หรือผู้สูงอายุ

ข้อ ๑๓ ในการออกเสียงนอกเขตจังหวัดให้คณะกรรมการประจำเขตกำหนดที่ออกเสียงนอกเขตจังหวัดอย่างน้อยจังหวัดละหนึ่งแห่งตามแบบ อ.ส. ๑/๓ ก่อนวันออกเสียงไม่น้อยกว่าสามสิบวัน โดยให้คำนึงถึงการคมนาคมและการอำนวยความสะดวกด้านต่าง ๆ

หากมีความจำเป็นจะต้องเปลี่ยนแปลงที่ออกเสียงนอกเขตจังหวัดให้กระทำได้ โดยประกาศตามแบบ อ.ส. ๑/๔ และให้นำความในส่วนที่ ๒ หน่วยออกเสียงและที่ออกเสียง มาใช้บังคับโดยอนุโลม

ข้อ ๑๔ ในกรณีที่คณะกรรมการเห็นควรให้มีที่ออกเสียงสำหรับคนพิการหรือทุพพลภาพ หรือผู้สูงอายุ ในเขตออกเสียงใด ให้คณะกรรมการประจำเขตประกาศกำหนดที่ออกเสียงสำหรับคนพิการหรือทุพพลภาพ หรือผู้สูงอายุ ตามแบบ อ.ส. ๑/๕ ก่อนวันออกเสียงไม่น้อยกว่าสามสิบวัน

หากมีความจำเป็นจะต้องเปลี่ยนแปลงที่ออกเสียงสำหรับคนพิการหรือทุพพลภาพ หรือผู้สูงอายุ ให้กระทำได้โดยประกาศตามแบบ อ.ส. ๑/๖ และให้นำความในส่วนที่ ๒ หน่วยออกเสียง และที่ออกเสียง มาใช้บังคับโดยอนุโลม

## หมวด ๒

ผู้มีสิทธิออกเสียงและบัญชีรายชื่อผู้มีสิทธิออกเสียง

## ส่วนที่ ๑

ผู้มีสิทธิออกเสียง

ข้อ ๑๕ ผู้มีสิทธิออกเสียง ต้องเป็นผู้มีคุณสมบัติและไม่มีลักษณะต้องห้ามตามที่บัญญัติไว้ในกฎหมายว่าด้วยการออกเสียงประชามติ และมีหน้าที่ไปใช้สิทธิออกเสียงอย่างอิสระ

## ส่วนที่ ๒

การแจ้งเหตุที่ไม่อาจไปใช้สิทธิออกเสียง

## ๑. บุคคลที่จะรับแจ้งเหตุ

ข้อ ๑๖ เมื่อมีการประกาศให้มีการออกเสียง ให้นายทะเบียนอำเภอและนายทะเบียนท้องถิ่น ตามกฎหมายว่าด้วยการทะเบียนราษฎร เป็นบุคคลที่จะรับแจ้งเหตุที่ไม่อาจไปใช้สิทธิออกเสียง

กรณีตามวรรคหนึ่ง นายทะเบียนอำเภอและนายทะเบียนท้องถิ่นอาจแต่งตั้งผู้ช่วยเหลือ ในการปฏิบัติงานเพื่อช่วยเหลือในการรับแจ้งเหตุ ณ สำนักทะเบียนอำเภอหรือสำนักทะเบียนท้องถิ่น แล้วส่งคำสั่งแต่งตั้งให้ผู้ว่าราชการจังหวัด นายอำเภอ ปลัดเทศบาล ปลัดองค์การบริหารส่วนตำบล

และผู้ใหญ่บ้าน แล้วแต่กรณี เพื่อนำคำสั่งปิดประกาศไว้ ณ ศาลากลางจังหวัด ที่ว่าการอำเภอ สำนักงานเทศบาล ที่ทำการองค์การบริหารส่วนตำบล ที่ทำการผู้ใหญ่บ้าน และเขตชุมชนหนาแน่น ที่เห็นสมควร ตามแบบ อ.ส. ๒/๑

## ๒. วิธีการแจ้งเหตุที่ไม่อาจไปใช้สิทธิออกเสียง

ข้อ ๑๗ ผู้มีสิทธิออกเสียงผู้ใดที่ไม่อาจไปใช้สิทธิออกเสียงได้เนื่องจากมีเหตุอันสมควร ให้แจ้งเหตุที่ไม่อาจไปใช้สิทธิออกเสียงตามแบบ อ.ส. ๒/๒ หรือทำเป็นหนังสือซึ่งอย่างน้อยต้องระบุหมายเลขประจำตัวประชาชนและที่อยู่ตามหลักฐานทะเบียนบ้านให้ชัดเจน พร้อมทั้งแจ้งด้วยว่าไม่อาจไปใช้สิทธิออกเสียงได้ด้วยเหตุใด โดยยื่นต่อนายทะเบียนอำเภอหรือนายทะเบียนท้องถิ่นที่ตนมีชื่ออยู่ในทะเบียนบ้านในเขตท้องที่ซึ่งอยู่ในเขตออกเสียงเป็นเวลาไม่น้อยกว่าเก้าสิบวันนับถึงวันออกเสียงด้วยตนเองหรือทำเป็นหนังสือมอบหมายให้บุคคลอื่นไปยื่นแทน หรือจัดส่งทางไปรษณีย์ลงทะเบียน โดยให้แจ้งเหตุที่ไม่อาจไปใช้สิทธิออกเสียงก่อนวันออกเสียงหรือภายในเจ็ดวันนับแต่วันออกเสียง ทั้งนี้ การแจ้งเหตุที่ไม่อาจไปใช้สิทธิออกเสียงไม่เป็นการตัดสิทธิที่ผู้นั้นจะไปใช้สิทธิออกเสียง

การแจ้งเหตุที่ไม่อาจไปใช้สิทธิออกเสียงทางอิเล็กทรอนิกส์ ให้เป็นไปตามประกาศของคณะกรรมการ

ข้อ ๑๘ ให้บุคคลต่อไปนี้เป็นผู้แจ้งเหตุที่ไม่อาจไปใช้สิทธิออกเสียงแทนผู้มีสิทธิออกเสียงได้

(๑) ผู้บังคับบัญชาตั้งแต่ชั้นผู้บังคับกองพันหรือเทียบเท่า เป็นผู้แจ้งแทนทหารประจำการ ทหารกองประจำการ ตำรวจ สมาชิกกองอาสารักษาดินแดน หรือข้าราชการ ซึ่งได้รับคำสั่งให้ไปปฏิบัติหน้าที่เกี่ยวกับความสงบเรียบร้อยหรือเกี่ยวกับความมั่นคงปลอดภัยนอกที่ตั้งปกติที่ตนมีภูมิลำเนา

(๒) หัวหน้าสถานพยาบาล เป็นผู้แจ้งแทนผู้เจ็บป่วยและเข้ารับการรักษาตัวอยู่ในสถานพยาบาลแห่งนั้น

(๓) หัวหน้าสถานสงเคราะห์ เป็นผู้แจ้งแทนคนพิการหรือทุพพลภาพ หรือผู้สูงอายุที่อยู่ในความควบคุมดูแลและพักอาศัยในสถานที่แห่งนั้น

(๔) หัวหน้าสถานที่ของหน่วยงานของรัฐที่มีหน้าที่ต้องควบคุมหรือดูแลบุคคลที่ต้องถูกควบคุมหรือดูแลและพักอาศัยในสถานที่แห่งนั้น เป็นผู้แจ้งแทนผู้ที่ถูกควบคุมหรือดูแลดังกล่าว

การแจ้งเหตุตามวรรคหนึ่ง ให้ผู้แจ้งดังกล่าวแจ้งต่อนายทะเบียนอำเภอหรือนายทะเบียนท้องถิ่นที่สถานที่แห่งนั้นตั้งอยู่ภายในเวลาที่กำหนดในข้อ ๑๗

## ๓. การพิจารณาการแจ้งเหตุที่ไม่อาจไปใช้สิทธิออกเสียง

ข้อ ๑๙ ผู้มีสิทธิออกเสียงผู้ใดที่ไม่อาจไปใช้สิทธิออกเสียงได้ ซึ่งได้แจ้งเหตุและนายทะเบียนอำเภอหรือนายทะเบียนท้องถิ่นพิจารณาแล้วเห็นว่าเหตุอันสมควรที่จะไม่ไปใช้สิทธิออกเสียงก็ได้ คือ

(๑) มีกิจธุระจำเป็นเร่งด่วนที่ต้องเดินทางไปพื้นที่ห่างไกล

(๒) เจ็บป่วยและไม่สามารถเดินทางไปใช้สิทธิออกเสียงได้

(๓) เป็นคนพิการหรือทุพพลภาพ หรือผู้สูงอายุและไม่สามารถเดินทางไปใช้สิทธิออกเสียงได้

- (๔) เดินทางออกนอกราชอาณาจักรและมีได้แจ้งความประสงค์ขอใช้สิทธิออกเสียงนอกราชอาณาจักร  
 (๕) มีถิ่นที่อยู่ห่างไกลจากที่ออกเสียงเกินกว่าหนึ่งร้อยกิโลเมตร  
 (๖) เหตุสุดวิสัยหรือเหตุอื่น

เมื่อนายทะเบียนอำเภอหรือนายทะเบียนท้องถิ่นได้รับการแจ้งเหตุแล้วเห็นว่า เหตุที่ผู้มีสิทธิออกเสียงแจ้งนั้นมิใช่เหตุอันสมควร ให้แจ้งให้ผู้มีสิทธิออกเสียงทราบภายในสามวันนับแต่วันที่ได้รับแจ้ง ผู้มีสิทธิออกเสียงที่ได้รับแจ้งตามวรรคสอง มีสิทธิยื่นอุทธรณ์ต่อผู้อำนวยการการเลือกตั้งประจำจังหวัดภายในสามสิบวันนับแต่วันออกเสียง และให้ผู้อำนวยการการเลือกตั้งประจำจังหวัดพิจารณา คำร้องให้แล้วเสร็จภายในสามวันนับแต่วันที่รับคำร้อง

๔. การประกาศรายชื่อผู้ไม่ไปใช้สิทธิออกเสียงและไม่ได้แจ้งเหตุอันสมควร หรือแจ้งเหตุที่ไม่อาจไปใช้สิทธิออกเสียงแล้วแต่เหตุอื่นมิใช่เหตุอันสมควร

ข้อ ๒๐ เมื่อนายทะเบียนอำเภอหรือนายทะเบียนท้องถิ่นได้รับการแจ้งเหตุ และเห็นว่า เป็นเหตุตามข้อ ๑๙ ให้จัดทำรายชื่อผู้แจ้งเหตุดังกล่าวส่งผู้อำนวยการทะเบียนกลางหรือผู้ที่ผู้อำนวยการทะเบียนกลางมอบหมายและผู้อำนวยการการเลือกตั้งประจำจังหวัดภายในสามวันนับแต่สิ้นสุดระยะเวลาการแจ้งเหตุที่ไม่อาจไปใช้สิทธิออกเสียง

ข้อ ๒๑ ภายในสามวันนับแต่วันออกเสียง ให้คณะกรรมการประจำเขตหรือผู้ที่ได้รับมอบหมายมอบบัญชีรายชื่อผู้มีสิทธิออกเสียงดังต่อไปนี้ให้ผู้ว่าราชการจังหวัดหรือผู้ที่ผู้ว่าราชการจังหวัดมอบหมาย

(๑) บัญชีรายชื่อผู้มีสิทธิออกเสียง (อ.ส. ๒/๓) ชุดที่ใช้ตรวจสอบและหมายเหตุการลงคะแนนออกเสียง

(๒) บัญชีรายชื่อผู้มีสิทธิออกเสียง ณ ที่ออกเสียงนอกเขตจังหวัด (อ.ส. ๒/๔) ชุดที่ใช้ตรวจสอบและหมายเหตุการลงคะแนนออกเสียง

(๓) บัญชีรายชื่อผู้มีสิทธิออกเสียง ณ ที่ออกเสียงสำหรับคนพิการหรือทุพพลภาพ หรือผู้สูงอายุ (อ.ส. ๒/๕) ชุดที่ใช้ตรวจสอบและหมายเหตุการลงคะแนนออกเสียง

สำหรับบัญชีรายชื่อผู้มีสิทธิออกเสียง ณ ที่ออกเสียงนอกราชอาณาจักร ให้เป็นไปตามระเบียบคณะกรรมการการเลือกตั้งว่าด้วยการออกเสียงประชามตินอกราชอาณาจักร

ข้อ ๒๒ เมื่อผู้อำนวยการทะเบียนกลางหรือผู้ที่ผู้อำนวยการทะเบียนกลางมอบหมายได้รับเอกสารตามข้อ ๒๐ และข้อ ๒๑ แล้ว ให้ดำเนินการจัดทำบัญชีรายชื่อผู้มีสิทธิออกเสียงที่ไม่ไปใช้สิทธิออกเสียงและไม่ได้แจ้งเหตุที่ไม่อาจไปใช้สิทธิออกเสียงหรือแจ้งเหตุไว้แล้วแต่เหตุอื่นมิใช่เหตุอันสมควรเป็นรายตำบลหรือเทศบาล แล้วแต่กรณี ในแต่ละเขตออกเสียงตามแบบ อ.ส. ๒/๖ จำนวนสี่ชุดเพื่อประกาศรายชื่อเมื่อครบกำหนดหกสิบวันนับแต่วันออกเสียง โดยให้ดำเนินการ ดังนี้

(๑) ชุดที่หนึ่ง สำหรับสำนักงานคณะกรรมการการเลือกตั้งประจำจังหวัดเก็บรักษาไว้เป็นหลักฐาน



(๒) ชุดที่สอง มอบให้นายอำเภอปิดประกาศไว้ ณ ที่ว่าการอำเภอ

(๓) ชุดที่สาม มอบให้ปลัดเทศบาล หรือปลัดองค์การบริหารส่วนตำบล ปิดประกาศไว้ ณ สำนักงานเทศบาล หรือที่ทำการองค์การบริหารส่วนตำบล เฉพาะผู้มีสิทธิออกเสียงที่อยู่ในเขตเทศบาลหรือตำบลนั้น

(๔) ชุดที่สี่ มอบให้ผู้ใหญ่บ้าน ผู้อำนวยการเขต หรือปลัดเทศบาล ปิดประกาศไว้ ณ ที่ทำการผู้ใหญ่บ้านเฉพาะผู้มีสิทธิออกเสียงที่อยู่ในเขตหมู่บ้าน หรือปิดประกาศไว้ ณ เขตชุมชนหนาแน่น ที่เห็นสมควรเฉพาะผู้มีสิทธิออกเสียงที่อยู่ในเขตชุมชนนั้น

ให้ผู้อำนวยความสะดวกทะเบียนกลางหรือผู้ที่ผู้อำนวยความสะดวกทะเบียนกลางมอบหมายส่งบัญชีรายชื่อผู้มีสิทธิออกเสียงที่ไม่ไปใช้สิทธิออกเสียงและไม่แจ้งเหตุที่ไม่อาจไปใช้สิทธิออกเสียงหรือแจ้งเหตุไว้แล้ว แต่เหตุนั้นไม่ใช่เหตุอันสมควรตามวรรคหนึ่ง ในรูปแบบข้อมูลอิเล็กทรอนิกส์ให้สำนักงานเพื่อใช้ตรวจสอบข้อมูล หรือสามารถตรวจสอบข้อมูลทางระบบเทคโนโลยีสารสนเทศ

การจัดทำบัญชีรายชื่อตามวรรคหนึ่ง มิให้ระบุเลขประจำตัวประชาชน ยกเว้นชุดที่มอบให้สำนักงานคณะกรรมการการเลือกตั้งประจำจังหวัดเก็บรักษาไว้เป็นหลักฐาน

ข้อ ๒๓ เมื่อผู้อำนวยความสะดวกทะเบียนกลางหรือผู้ที่ผู้อำนวยความสะดวกทะเบียนกลางมอบหมายได้ดำเนินการจัดทำบัญชีรายชื่อผู้มีสิทธิออกเสียงที่ไม่ไปใช้สิทธิออกเสียงและไม่แจ้งเหตุที่ไม่อาจไปใช้สิทธิออกเสียงหรือแจ้งเหตุไว้แล้วแต่เหตุนั้นไม่ใช่เหตุอันสมควร (อ.ส. ๒/๖) ตามข้อ ๒๒ แล้ว ให้ส่งมอบบัญชีรายชื่อผู้มีสิทธิออกเสียงที่ได้รับไว้ตามข้อ ๒๑ ให้ผู้อำนวยความสะดวกประจำจังหวัดเพื่อเก็บรักษาไว้เป็นหลักฐานต่อไป

ข้อ ๒๔ ในกรณีที่ปรากฏว่าบัญชีรายชื่อผู้มีสิทธิออกเสียงที่ไม่ไปใช้สิทธิออกเสียงและไม่แจ้งเหตุที่ไม่อาจไปใช้สิทธิออกเสียงหรือแจ้งเหตุไว้แล้วแต่เหตุนั้นไม่ใช่เหตุอันสมควรตามข้อ ๒๒ มีความผิดพลาดคลาดเคลื่อนจากข้อเท็จจริง ให้ผู้มีส่วนได้เสียยื่นคำร้องตามแบบ อ.ส. ๒/๗ พร้อมหลักฐานต่อผู้อำนวยความสะดวกประจำจังหวัด

เมื่อผู้อำนวยความสะดวกประจำจังหวัดได้รับคำร้องแล้วให้ตรวจสอบบัญชีรายชื่อผู้มีสิทธิออกเสียงชุดที่ได้รับจากผู้อำนวยความสะดวกทะเบียนกลางหรือผู้ที่ผู้อำนวยความสะดวกทะเบียนกลางมอบหมายตามข้อ ๒๓ และตรวจสอบจากต้นฉบับบัตรออกเสียงที่ใช้ในการลงคะแนนออกเสียงว่าผู้มีสิทธิออกเสียงนั้นได้ไปใช้สิทธิออกเสียงจริงหรือไม่ หรือตรวจสอบหลักฐานที่ผู้ร้องนำมาแสดงว่าผู้มีสิทธิออกเสียงได้ไปใช้สิทธิออกเสียงหรือไม่ได้ไปใช้สิทธิออกเสียงแต่ได้แจ้งเหตุความจำเป็นซึ่งเป็นเหตุอันสมควรตามข้อ ๑๙ โดยให้ผู้อำนวยความสะดวกประจำจังหวัดพิจารณาดำเนินการให้แล้วเสร็จภายในสิบห้าวันนับแต่วันที่ได้รับคำร้อง

ในกรณีที่ผู้อำนวยความสะดวกประจำจังหวัดตรวจสอบแล้วพบว่า ผู้มีสิทธิออกเสียงได้ไปใช้สิทธิออกเสียงจริง ให้ดำเนินการแก้ไขโดยขีดฆ่าชื่อผู้ถูกจำกัดสิทธินั้นออกจากบัญชีรายชื่อผู้มีสิทธิออกเสียงที่ไม่ไปใช้สิทธิออกเสียงและไม่แจ้งเหตุที่ไม่อาจไปใช้สิทธิออกเสียง หรือแจ้งเหตุไว้แล้วแต่เหตุนั้น

ไม่ใช่เหตุอันสมควรชุดที่หนึ่งตามข้อ ๒๒ ซึ่งสำนักงานคณะกรรมการการเลือกตั้งประจำจังหวัด เก็บรักษาไว้ และแจ้งให้ผู้ยื่นคำร้องหรือผู้มีสิทธิออกเสียงนั้นทราบ พร้อมทั้งแจ้งไปยังผู้อำนวยการทะเบียนกลาง หรือผู้ที่ผู้อำนวยการทะเบียนกลางมอบหมาย เพื่อให้ดำเนินการแก้ไขในฐานข้อมูลโดยเร็ว แต่หาก ตรวจสอบแล้วพบว่าผู้มีสิทธิออกเสียงนั้นไม่ได้ไปใช้สิทธิออกเสียงให้แจ้งผู้ยื่นคำร้องทราบโดยเร็ว

กรณีตรวจสอบแล้วพบว่ามิบุคคลไม่ได้ไปใช้สิทธิออกเสียง แต่ไม่ปรากฏชื่อในบัญชีรายชื่อผู้ถูก จำกัดสิทธิให้ดำเนินการแก้ไขให้ถูกต้อง และให้นำความในวรรคสามมาใช้บังคับด้วยโดยอนุโลม

#### ๕. การจำกัดสิทธิ

ข้อ ๒๕ ผู้มีสิทธิออกเสียงผู้ใดไม่ได้ไปใช้สิทธิออกเสียง และไม่ได้แจ้งเหตุที่ไม่อาจไปใช้สิทธิ ออกเสียง หรือแจ้งเหตุที่ไม่อาจไปใช้สิทธิออกเสียงแล้วแต่เหตุนั้นมีใช่เหตุอันสมควร ผู้นั้นถูกจำกัดสิทธิ ตามที่บัญญัติไว้ในกฎหมายว่าด้วยการออกเสียงประชามติ

#### ส่วนที่ ๓

#### บัญชีรายชื่อผู้มีสิทธิออกเสียง

ข้อ ๒๖ เมื่อมีประกาศกำหนดวันออกเสียงแล้ว ให้นายทะเบียนอำเภอหรือนายทะเบียน ท้องถิ่นจัดทำร่างประกาศบัญชีรายชื่อผู้มีสิทธิออกเสียงตามแบบ อ.ส. ๒/๓ จำนวนสี่ชุด ให้แก่ คณะอนุกรรมการการออกเสียงประจำอำเภอพิจารณาและให้คณะอนุกรรมการการออกเสียงประจำ อำเภอประกาศบัญชีรายชื่อผู้มีสิทธิออกเสียง (อ.ส. ๒/๓) ให้แล้วเสร็จก่อนวันออกเสียงไม่น้อยกว่า ยี่สิบห้าวัน

ประกาศบัญชีรายชื่อผู้มีสิทธิออกเสียง (อ.ส. ๒/๓) ตามวรรคหนึ่ง ให้จัดทำเป็นรายหน่วย ออกเสียงโดยเรียงตามลำดับเลขประจำบ้านในแต่ละหน่วยออกเสียง สำหรับหน่วยออกเสียงซึ่งอยู่ใน เขตเทศบาล ในเขตกรุงเทพมหานคร หรือในเขตชุมชนหนาแน่น อาจแยกออกตามชื่อ ถนน ตรอก ซอย แยก คลอง หรือแม่น้ำ โดยเรียงลำดับตามตัวอักษรและตามลำดับเลขประจำบ้าน

ข้อ ๒๗ บัญชีรายชื่อผู้มีสิทธิออกเสียงอย่างน้อยต้องมีรายการ ดังนี้

- (๑) เลขประจำบ้าน
- (๒) เลขประจำตัวประชาชน
- (๓) ชื่อตัว - ชื่อสกุล
- (๔) เพศ
- (๕) หมายเหตุ

ในการจัดทำบัญชีรายชื่อผู้มีสิทธิออกเสียงเพื่อปิดประกาศ ณ ที่ออกเสียง ห้ามมิให้ระบุ เลขประจำตัวประชาชนของผู้มีสิทธิออกเสียงตาม (๒) เว้นแต่บัญชีรายชื่อผู้มีสิทธิออกเสียงชุดที่หนึ่งและ ชุดที่สอง ตามข้อ ๒๘ (๑) และ (๒) ให้ระบุเลขประจำตัวประชาชนผู้มีสิทธิออกเสียงด้วย ทั้งนี้ เพื่อประโยชน์ของเจ้าหน้าที่ในการตรวจสอบความถูกต้องผู้มาใช้สิทธิออกเสียง ณ ที่ออกเสียง

บัญชีรายชื่อผู้มีสิทธิออกเสียง (อ.ส. ๒/๓) ให้มีชื่อตัว ชื่อสกุล ของผู้พิมพ์และผู้ทานที่สามารถตรวจสอบได้

ข้อ ๒๘ ให้ประธานอนุกรรมการการออกเสียงประจำอำเภอ หรืออนุกรรมการการออกเสียงประจำอำเภอที่คณะอนุกรรมการการออกเสียงประจำอำเภอมอบหมายลงลายมือชื่อแทนคณะอนุกรรมการการออกเสียงประจำอำเภอในประกาศบัญชีรายชื่อผู้มีสิทธิออกเสียง

ข้อ ๒๙ บัญชีรายชื่อผู้มีสิทธิออกเสียง (อ.ส. ๒/๓) แต่ละชุด ให้คณะอนุกรรมการการออกเสียงประจำอำเภอดำเนินการ ดังนี้

(๑) ชุดที่หนึ่ง สำหรับนายทะเบียนอำเภอและนายทะเบียนท้องถิ่นใช้แก้ไขปรับปรุงให้ถูกต้องไม่ว่าจะเป็นการเพิ่มชื่อ ถอนชื่อ หรือย้ายที่อยู่ และให้เก็บไว้เป็นหลักฐาน

(๒) ชุดที่สองและชุดที่สาม มอบให้นายทะเบียนอำเภอและนายทะเบียนท้องถิ่นปรับปรุงให้ตรงกับชุดที่หนึ่ง และส่งมอบให้คณะอนุกรรมการการออกเสียงประจำอำเภอเมื่อสิ้นสุดระยะเวลาการเพิ่มชื่อ ถอนชื่อ เพื่อมอบให้คณะกรรมการประจำหน่วยไว้ใช้สำหรับการตรวจสอบและหมายเหตุการลงคะแนนออกเสียงในวันออกเสียงหนึ่งชุด (ชุดที่สอง) และสำรองในวันออกเสียงอีกหนึ่งชุด (ชุดที่สาม) สำหรับปิดหน้าทีออกเสียงแทนชุดที่สี่ และให้เก็บกลับคืนเมื่อเสร็จสิ้นการลงคะแนนออกเสียง

(๓) ชุดที่สี่ มอบให้นายอำเภอ หรือปลัดเทศบาล ปิดประกาศไว้ ณ ที่ออกเสียง หรือบริเวณใกล้เคียงกับที่ออกเสียงเฉพาะหน่วยออกเสียงที่อยู่ในเขตอำเภอ หรือหน่วยออกเสียงที่อยู่ในเขตการปกครองท้องถิ่นนั้น แล้วแต่กรณี

ในกรณีที่มีการออกเสียงใหม่ ให้คณะอนุกรรมการการออกเสียงประจำอำเภอสำเนาบัญชีรายชื่อผู้มีสิทธิออกเสียงชุดที่หนึ่ง เพื่อมอบให้คณะกรรมการประจำหน่วยใช้ในการตรวจสอบและหมายเหตุการลงคะแนนออกเสียง

ข้อ ๓๐ กรณีมีผู้ใดต้องการบัญชีรายชื่อผู้มีสิทธิออกเสียงที่คณะอนุกรรมการการออกเสียงประจำอำเภอประกาศไว้ ให้ผู้นั้นขอคัดสำเนาจากนายทะเบียนอำเภอและนายทะเบียนท้องถิ่นโดยเสียค่าใช้จ่ายเองตามวิธีการที่ผู้อำนวยการทะเบียนกลางกำหนด

กรณีตามวรรคหนึ่งให้นายทะเบียนอำเภอหรือนายทะเบียนท้องถิ่นคัดสำเนาบัญชีรายชื่อชุดที่สาม

ข้อ ๓๑ ให้นายทะเบียนอำเภอหรือนายทะเบียนท้องถิ่นทำการแทนคณะอนุกรรมการการออกเสียงประจำอำเภอแจ้งรายชื่อผู้มีสิทธิออกเสียงตามบัญชีรายชื่อผู้มีสิทธิออกเสียง (อ.ส. ๒/๓) ไปยังเจ้าบ้านก่อนวันออกเสียงไม่น้อยกว่ายี่สิบวันตามแบบ อ.ส. ๒/๘

ข้อ ๓๒ กรณีนายทะเบียนอำเภอหรือนายทะเบียนท้องถิ่นพบว่าการจัดทำบัญชีรายชื่อผู้มีสิทธิออกเสียงมีความผิดพลาด ไม่ว่าจะพบเหตุดังกล่าวก่อนหรือหลังการประกาศบัญชีรายชื่อผู้มีสิทธิออกเสียง ให้รายงานต่อคณะอนุกรรมการการออกเสียงประจำอำเภอโดยเร็ว

เมื่อคณะอนุกรรมการการออกเสียงประจำอำเภอได้รับรายงานตามวรรคหนึ่งแล้วให้รีบพิจารณาโดยเร็ว หากเห็นว่าบัญชีรายชื่อผู้มีสิทธิออกเสียงของหน่วยออกเสียงใดมีความผิดพลาดหรือมีชื่อตกหล่น

หรือปรากฏรายชื่อผู้ไม่มีสิทธิออกเสียง ให้คณะอนุกรรมการการออกเสียงประจำอำเภอมีคำสั่งให้แก้ไข หรือเพิ่มชื่อผู้ไม่มีสิทธิออกเสียงที่มีชื่อตกหล่นในบัญชีรายชื่อผู้ไม่มีสิทธิออกเสียง หรือถอนชื่อออกจากบัญชีรายชื่อผู้ไม่มีสิทธิออกเสียง แล้วแต่กรณี และแจ้งคำสั่งไปยังนายทะเบียนอำเภอหรือนายทะเบียนท้องถิ่น พร้อมด้วยเหตุผลภายในสามวันนับแต่วันที่ได้รับรายงาน ในการนี้ให้นายทะเบียนอำเภอหรือนายทะเบียนท้องถิ่นปฏิบัติตามคำสั่งของคณะอนุกรรมการการออกเสียงประจำอำเภอด้วยวิธีพิมพ์ชื่อ และรายการเพิ่มเติมต่อไปสุดท้ายของบัญชีรายชื่อผู้ไม่มีสิทธิออกเสียง (อ.ส. ๒/๓) ของหน่วยออกเสียงนั้น หรือขีดฆ่าชื่อออก แล้วแต่กรณี พร้อมทั้งบันทึกสาเหตุของการเพิ่มชื่อหรือถอนชื่อไว้ในช่องหมายเหตุ และลงลายมือชื่อ วัน เดือน ปีกำกับไว้ และแจ้งให้เจ้าบ้านทราบ พร้อมด้วยเหตุผลภายในสามวัน นับแต่วันที่คณะอนุกรรมการการออกเสียงประจำอำเภอมีคำสั่ง

#### ส่วนที่ ๔

##### การเพิ่มชื่อหรือถอนชื่อผู้ไม่มีสิทธิออกเสียง

ข้อ ๓๓ กรณีผู้ไม่มีสิทธิออกเสียงหรือเจ้าบ้านผู้ใดเห็นว่าตนหรือผู้มีชื่ออยู่ในทะเบียนบ้านของตน ไม่มีรายชื่ออยู่ในบัญชีรายชื่อผู้ไม่มีสิทธิออกเสียง (อ.ส. ๒/๓) แห่งหน่วยออกเสียงที่ตนหรือผู้นั้นสมควร มีชื่อเป็นผู้มีสิทธิออกเสียงในหน่วยออกเสียงนั้น ให้นำสำเนาทะเบียนบ้านและบัตรประจำตัวประชาชน หรือบัตรประจำตัวอื่นใดที่ทางราชการออกให้มายื่นคำร้องตามแบบ อ.ส. ๒/๔ ต่อนายทะเบียนอำเภอ หรือนายทะเบียนท้องถิ่น ที่หน่วยออกเสียงนั้นตั้งอยู่ในเขตรับผิดชอบก่อนวันออกเสียงไม่น้อยกว่าสิบวัน

เมื่อนายทะเบียนอำเภอหรือนายทะเบียนท้องถิ่นได้รับคำร้องและหลักฐานแล้ว หากพิจารณา เห็นว่าผู้ยื่นคำร้องหรือผู้มีชื่ออยู่ในทะเบียนบ้านเป็นผู้มีสิทธิออกเสียง ให้สั่งเพิ่มชื่อผู้ยื่นคำร้องหรือผู้มีชื่อ อยู่ในทะเบียนบ้านลงในบัญชีรายชื่อผู้ไม่มีสิทธิออกเสียง (อ.ส. ๒/๓) ด้วยวิธีพิมพ์ชื่อเพิ่มเติมต่อไปสุดท้าย ของบัญชีรายชื่อผู้ไม่มีสิทธิออกเสียง (อ.ส. ๒/๓) ของหน่วยออกเสียงนั้น พร้อมทั้งบันทึกสาเหตุของการเพิ่ม ชื่อไว้ในช่องหมายเหตุและลงลายมือชื่อ วัน เดือน ปีกำกับไว้ แล้วแจ้งให้ผู้ยื่นคำร้องหรือเจ้าบ้านทราบ พร้อมด้วยเหตุผลภายในสามวันนับแต่วันที่รับคำร้อง

ในกรณีนายทะเบียนอำเภอหรือนายทะเบียนท้องถิ่นพิจารณาแล้วเห็นว่าผู้ยื่นคำร้องหรือผู้มีชื่อ อยู่ในทะเบียนบ้านที่ขอเพิ่มชื่อเป็นผู้ไม่มีสิทธิออกเสียง ให้มีคำสั่งยกคำร้องเป็นลายลักษณ์อักษรพร้อมทั้ง แสดงเหตุผลและแจ้งให้ผู้ยื่นคำร้องหรือเจ้าบ้านทราบภายในสามวันนับแต่วันที่รับคำร้อง

ข้อ ๓๔ ในกรณีผู้ยื่นคำร้องหรือเจ้าบ้านที่ได้รับแจ้งจากนายทะเบียนอำเภอหรือนายทะเบียน ท้องถิ่น ตามข้อ ๓๓ วรรคสาม แล้วไม่เห็นชอบด้วย ผู้ยื่นคำร้องหรือเจ้าบ้านมีสิทธิยื่นคำร้องต่อ ศาลจังหวัดที่ตนมีภูมิลำเนาอยู่ หรือต่อศาลแพ่งสำหรับผู้ที่มิมีภูมิลำเนาอยู่ในกรุงเทพมหานคร ก่อนวันออกเสียง ไม่น้อยกว่าห้าวัน เพื่อขอให้ศาลวินิจฉัยว่าจะให้เพิ่มชื่อในบัญชีรายชื่อผู้ไม่มีสิทธิออกเสียง (อ.ส. ๒/๓) ตามที่ได้รับคำร้องหรือไม่ โดยไม่ต้องเสียค่าธรรมเนียมศาลในการดำเนินกระบวนการพิจารณา

ข้อ ๓๕ ในกรณีที่คณะกรรมการประจำเขตได้รับคำสั่งของศาลให้เพิ่มชื่อบุคคลใดในบัญชีรายชื่อผู้มีสิทธิออกเสียงให้แก่นายทะเบียนอำเภอหรือนายทะเบียนท้องถิ่นเพื่อดำเนินการด้วยวิธีพิมพ์ชื่อเพิ่มเติมเช่นเดียวกับข้อ ๓๓ วรรคสอง

ในกรณีที่มีการประกาศบัญชีรายชื่อผู้มีสิทธิออกเสียงไปก่อนได้รับคำสั่งศาลให้นายทะเบียนอำเภอหรือนายทะเบียนท้องถิ่นดำเนินการแก้ไขบัญชีรายชื่อผู้มีสิทธิออกเสียงทุกฉบับให้ถูกต้องด้วย

การใดที่ได้ปฏิบัติไปตามคำสั่งของนายทะเบียนอำเภอหรือนายทะเบียนท้องถิ่นก่อนได้รับคำสั่งศาลให้เป็นอันสมบูรณ์ตามกฎหมาย

ข้อ ๓๖ กรณีที่ผู้ยื่นคำร้องขอเพิ่มชื่อได้รับแจ้งจากนายทะเบียนอำเภอหรือนายทะเบียนท้องถิ่นให้เพิ่มชื่อในบัญชีรายชื่อผู้มีสิทธิออกเสียงตามข้อ ๓๓ วรรคสอง ตามแบบ อ.ส. ๒/๙ แล้วแต่ไม่ปรากฏรายชื่อของบุคคลดังกล่าวในบัญชีรายชื่อผู้มีสิทธิออกเสียง ผู้มีสิทธิออกเสียงนั้นสามารถขอเพิ่มชื่อต่อคณะกรรมการประจำหน่วยในวันออกเสียงได้ โดยใช้แบบ อ.ส. ๒/๙ ที่นายทะเบียนอำเภอหรือนายทะเบียนท้องถิ่นออกให้เป็นหลักฐานในการขอเพิ่มชื่อ

เมื่อคณะกรรมการประจำหน่วยได้รับหนังสือแจ้งผลการพิจารณาให้เพิ่มชื่อ ตามแบบ อ.ส. ๒/๙ ให้เพิ่มชื่อที่นายทะเบียนอำเภอหรือนายทะเบียนท้องถิ่นออกให้ ให้รีบตรวจสอบโดยเร็ว หากเห็นว่า เป็นเอกสารที่ต้องให้เพิ่มชื่อลงในบัญชีรายชื่อผู้มีสิทธิออกเสียงชุดที่ใช้สำหรับการตรวจสอบและหมายเหตุ การลงคะแนนออกเสียงด้วยวิธีการเขียนชื่อและรายการเพิ่มเติมต่อบุคคลท้ายของบัญชีรายชื่อผู้มีสิทธิออกเสียงลงลายมือชื่อ วัน เดือน ปีกำกับไว้ และเก็บหนังสือรับรองการอนุมัติให้เพิ่มชื่อไว้เป็นหลักฐานพร้อมทั้งบันทึกการให้เพิ่มชื่อไว้ในรายงานเหตุการณ์ประจำที่ออกเสียง (อ.ส. ๔/๒) ด้วย

ข้อ ๓๗ กรณีผู้มีสิทธิออกเสียงผู้ใดเห็นว่าในบัญชีรายชื่อผู้มีสิทธิออกเสียง (อ.ส. ๒/๓) ของหน่วยออกเสียงมีชื่อผู้ซึ่งไม่มีสิทธิออกเสียงปรากฏอยู่ หรือเจ้าบ้านผู้ใดเห็นว่าในบัญชีรายชื่อผู้มีสิทธิออกเสียงปรากฏชื่อบุคคลอื่นอยู่ในทะเบียนบ้านของตน ให้ผู้มีสิทธิออกเสียงหรือเจ้าบ้านผู้นั้นยื่นคำร้องขอถอนชื่อผู้ไม่มีสิทธิออกเสียงดังกล่าวออกจากบัญชีรายชื่อผู้มีสิทธิออกเสียง (อ.ส. ๒/๓) ตามแบบ อ.ส. ๒/๙ ต่อนายทะเบียนอำเภอหรือนายทะเบียนท้องถิ่นที่หน่วยออกเสียงนั้นตั้งอยู่ในเขตรับผิดชอบ ก่อนวันออกเสียงไม่น้อยกว่าสิบวัน

เมื่อนายทะเบียนอำเภอหรือนายทะเบียนท้องถิ่นได้พิจารณาคำร้องแล้วเห็นว่า มีหลักฐานเชื่อได้ว่า บุคคลดังกล่าวเป็นผู้ไม่มีสิทธิออกเสียง ให้มีคำสั่งถอนชื่อผู้นั้นออกจากบัญชีรายชื่อผู้มีสิทธิออกเสียง โดยให้ดำเนินการขีดฆ่าชื่อออกจากบัญชีรายชื่อผู้มีสิทธิออกเสียง พร้อมบันทึกสาเหตุของการถอนชื่อไว้ในช่องหมายเหตุและลงลายมือชื่อ วัน เดือน ปีกำกับไว้ แล้วให้แจ้งให้ผู้ยื่นคำร้อง ผู้ถูกถอนชื่อ และเจ้าบ้านทราบภายในสามวันนับแต่วันที่ได้รับคำร้อง

ในกรณีนายทะเบียนอำเภอหรือนายทะเบียนท้องถิ่นพิจารณาแล้วเห็นว่าผู้มีชื่ออยู่ในบัญชีรายชื่อผู้มีสิทธิออกเสียงที่ถูกขอถอนชื่อเป็นผู้มีสิทธิออกเสียง ให้มีคำสั่งยกคำร้องพร้อมทั้งแสดงผล เป็นลายลักษณ์อักษรและแจ้งคำสั่งให้ผู้ยื่นคำร้องและเจ้าบ้านทราบภายในสามวันนับแต่วันที่ได้รับคำร้อง

ข้อ ๓๘ กรณีผู้ยื่นคำร้องที่ได้รับแจ้งจากนายทะเบียนอำเภอหรือนายทะเบียนท้องถิ่น ตามข้อ ๓๗ วรรคสาม แล้วไม่เห็นชอบด้วย ผู้ยื่นคำร้องหรือเจ้าบ้านมีสิทธิยื่นคำร้องต่อศาลจังหวัดที่ตน มีภูมิลำเนาอยู่ หรือต่อศาลแพ่งสำหรับผู้มีภูมิลำเนาอยู่ในกรุงเทพมหานครก่อนวันออกเสียงไม่น้อยกว่า ห้าวัน เพื่อขอให้ศาลวินิจฉัยว่าจะให้ถอนชื่อออกจากบัญชีรายชื่อผู้มีสิทธิออกเสียง (อ.ส. ๒/๓) ตามที่ ยื่นคำร้องหรือไม่ โดยไม่ต้องเสียค่าธรรมเนียมศาลในการดำเนินกระบวนการพิจารณา

ในกรณีที่คณะกรรมการประจำเขตได้รับคำสั่งศาลให้ถอนชื่อบุคคลใดออกจากบัญชีรายชื่อผู้มี สิทธิออกเสียง ให้แจ้งนายทะเบียนอำเภอหรือนายทะเบียนท้องถิ่นเพื่อดำเนินการด้วยวิธีขีดฆ่าชื่อออก เช่นเดียวกับข้อ ๓๗ วรรคสอง และให้นำความในข้อ ๓๕ วรรคสอง และวรรคสาม มาใช้บังคับ โดยอนุโลม

#### ส่วนที่ ๕ การเพิกถอนสิทธิเลือกตั้ง

ข้อ ๓๙ ในช่วงระหว่างการประกาศบัญชีรายชื่อผู้มีสิทธิออกเสียงถึงสิบวันก่อนวันออกเสียง ให้สำนักงานแจ้งรายชื่อบุคคลที่ถูกเพิกถอนสิทธิเลือกตั้งตามคำพิพากษาซึ่งอยู่ในเขตออกเสียงใดแก่ คณะกรรมการประจำเขต เพื่อตรวจสอบว่ามีชื่อของบุคคลที่ถูกเพิกถอนสิทธิเลือกตั้งในประกาศบัญชี รายชื่อผู้มีสิทธิออกเสียง (อ.ส. ๒/๓) หรือไม่ หากมีชื่อของบุคคลที่ถูกเพิกถอนสิทธิเลือกตั้งและไม่มี บันทึกระบุเหตุการถูกเพิกถอนสิทธิเลือกตั้งให้แจ้งนายทะเบียนอำเภอหรือนายทะเบียนท้องถิ่นถอนชื่อ ผู้ซึ่งศาลสั่งเพิกถอนสิทธิเลือกตั้งโดยการขีดฆ่าชื่อบุคคลดังกล่าวออกจากประกาศบัญชีรายชื่อผู้มีสิทธิ ออกเสียง (อ.ส. ๒/๓) ชุดที่หนึ่ง ชุดที่สอง และชุดที่สาม โดยให้ระบุข้อความในช่องหมายเหตุว่า “ถูกเพิกถอนสิทธิเลือกตั้งตามคำสั่งศาล” และลงลายมือชื่อ วัน เดือน ปีกำกับไว้

หมวด ๓  
เจ้าพนักงานผู้ดำเนินการออกเสียง

#### ส่วนที่ ๑ คณะกรรมการประจำเขต และผู้อำนวยการการออกเสียงประจำเขตออกเสียง

ข้อ ๔๐ ในการออกเสียงแต่ละครั้ง ให้คณะกรรมการหรือผู้ซึ่งคณะกรรมการมอบหมาย แต่งตั้งบุคคลเป็นคณะกรรมการประจำเขตไม่เกินห้าคน จากผู้มีคุณสมบัติตามข้อ ๔๑ และไม่มีลักษณะ ต้องห้ามตามข้อ ๔๒

ให้ผู้อำนวยการการเลือกตั้งประจำจังหวัดจัดให้มีการประชุมผู้ได้รับการแต่งตั้งตามวรรคหนึ่ง เพื่อเลือกกันเองให้คนหนึ่งเป็นประธานกรรมการการออกเสียงประจำเขตออกเสียงและให้ผู้อำนวยการเลือกตั้งประจำจังหวัดแจ้งผลให้คณะกรรมการทราบ

ข้อ ๔๑ กรรมการประจำเขตต้องมีคุณสมบัติ ดังต่อไปนี้

- (๑) มีสัญชาติไทยโดยการเกิด
- (๒) มีอายุไม่ต่ำกว่าสามสิบห้าปีบริบูรณ์ในวันสมัครหรือวันที่ได้รับการทาบทาม
- (๓) มีภูมิลำเนาอยู่ในเขตจังหวัดนั้น
- (๔) มีความเป็นกลางทางการเมืองและมีความซื่อสัตย์สุจริต

ข้อ ๔๒ กรรมการประจำเขตต้องไม่มีลักษณะต้องห้าม ดังต่อไปนี้

- (๑) ตัดยาเสพติดให้โทษ
- (๒) เป็นบุคคลล้มละลายหรือเคยเป็นบุคคลล้มละลายทุจริต
- (๓) เป็นภิกษุ สามเณร นักพรต หรือนักบวช
- (๔) อยู่ระหว่างถูกเพิกถอนสิทธิเลือกตั้งไม่ว่าคดีนั้นจะถึงที่สุดแล้วหรือไม่
- (๕) วิกลจริตหรือจิตฟั่นเฟือนไม่สมประกอบ
- (๖) อยู่ระหว่างถูกระงับการใช้สิทธิสมัครรับเลือกตั้งเป็นการชั่วคราวหรือถูกเพิกถอนสิทธิสมัครรับเลือกตั้ง

(๗) ต้องคำพิพากษาให้จำคุกและถูกคุมขังอยู่โดยหมายของศาล

(๘) เคยได้รับโทษจำคุกโดยได้พ้นโทษมาแล้วไม่ถึงสิบปีนับถึงวันสมัครหรือวันที่ได้รับการทาบทาม เว้นแต่ในความผิดอันได้กระทำโดยประมาทหรือความผิดลหุโทษ

(๙) เคยถูกสั่งให้พ้นจากราชการ หน่วยงานของรัฐ หรือรัฐวิสาหกิจเพราะทุจริตต่อหน้าที่ หรือถือว่ากระทำการทุจริต หรือประพฤติมิชอบในวงราชการ

(๑๐) เคยต้องคำพิพากษาหรือคำสั่งของศาลอันถึงที่สุดให้ทรัพย์สินตกเป็นของแผ่นดิน เพราะร่ำรวยผิดปกติ หรือเคยต้องคำพิพากษาอันถึงที่สุดให้ลงโทษจำคุกเพราะกระทำความผิด ตามพระราชบัญญัติว่าด้วยการป้องกันและปราบปรามการทุจริต

(๑๑) เคยต้องคำพิพากษาอันถึงที่สุดว่ากระทำการอันเป็นการทุจริตในการเลือกตั้ง

(๑๒) เป็นสมาชิกสภาผู้แทนราษฎร สมาชิกวุฒิสภา ข้าราชการการเมือง สมาชิกสภาท้องถิ่น หรือผู้บริหารท้องถิ่น

(๑๓) อยู่ในระหว่างต้องห้ามมิให้ดำรงตำแหน่งทางการเมือง

(๑๔) เป็นสมาชิกหรือผู้ดำรงตำแหน่งใดในพรรคการเมือง

ข้อ ๔๓ ให้ผู้อำนวยการการเลือกตั้งประจำจังหวัดประกาศรับสมัครบุคคลที่มีคุณสมบัติและไม่มีลักษณะต้องห้ามเป็นกรรมการประจำเขต โดยกำหนดวันรับสมัครไม่น้อยกว่าห้าวัน และผู้สมัคร

ต้องยื่นใบสมัครตามแบบ อ.ส. ๓/๑ ต่อผู้อำนวยการการเลือกตั้งประจำจังหวัดภายในระยะเวลาการรับสมัคร

เมื่อสิ้นสุดระยะเวลาการรับสมัครตามวรรคหนึ่งและมีผู้สมัครไม่ครบจำนวนตามข้อ ๔๕ ให้ผู้อำนวยการการเลือกตั้งประจำจังหวัดทาบถามบุคคลที่มีคุณสมบัติตามข้อ ๔๑ และไม่มีลักษณะต้องห้ามตามข้อ ๔๒ เป็นกรรมการประจำเขตให้ครบจำนวนตามข้อ ๔๕ ภายในสามวันนับแต่วันสิ้นสุดการรับสมัคร ตามแบบ อ.ส. ๓/๒

ข้อ ๔๔ ให้ผู้อำนวยการการเลือกตั้งประจำจังหวัดตรวจสอบคุณสมบัติและลักษณะต้องห้ามของผู้สมัครตามข้อ ๔๓ วรรคหนึ่ง หรือผู้ได้รับการทาบถามตามข้อ ๔๓ วรรคสอง และจัดทำบัญชีรายชื่อของผู้สมัครหรือผู้ได้รับการทาบถามเป็นกรรมการประจำเขต พร้อมทั้งปิดประกาศบัญชีรายชื่อดังกล่าว ณ สำนักงานคณะกรรมการการเลือกตั้งประจำจังหวัด ที่ว่าการอำเภอ เพื่อเผยแพร่ประชาสัมพันธ์รายชื่อผู้สมัครให้ประชาชนในเขตออกเสียงทราบและมีส่วนร่วมในการตรวจสอบคุณสมบัติและลักษณะต้องห้ามและประวัติพฤติกรรมของผู้สมัครดังกล่าว และส่งข้อมูลให้ผู้อำนวยการการเลือกตั้งประจำจังหวัดภายในสิบวันนับแต่วันที่ประกาศ

ข้อ ๔๕ ภายในสามวันนับแต่วันพ้นระยะเวลาตามข้อ ๔๔ ให้ผู้อำนวยการการเลือกตั้งประจำจังหวัดพิจารณาคัดเลือกบุคคลจากบัญชีรายชื่อตามข้อ ๔๔ ให้เหลือจำนวนสองเท่าของจำนวนที่จะต้องแต่งตั้งกรรมการประจำเขตและจัดทำบัญชีรายชื่อของผู้ได้รับการคัดเลือกดังกล่าว โดยเรียงลำดับตามความเหมาะสมพร้อมทั้งประวัติและเหตุผลในการคัดเลือกส่งให้สำนักงานเพื่อเสนอต่อคณะกรรมการ

ข้อ ๔๖ ในการพิจารณาคัดเลือกบุคคลที่มีสิทธิได้รับการแต่งตั้งให้เป็นกรรมการประจำเขตตามข้อ ๔๕ ให้ผู้อำนวยการการเลือกตั้งประจำจังหวัดพิจารณาคัดเลือกบุคคลที่มีความรู้ความสามารถอันเป็นประโยชน์ต่อการอำนวยความเรียบร้อยและการจัดการออกเสียงในเขตออกเสียงโดยคำนึงถึงความหลากหลายของอาชีพการมีส่วนร่วมของสตรีและความพร้อมในการปฏิบัติหน้าที่

ข้อ ๔๗ ภายในสิบห้าวันนับแต่วันที่สำนักงานได้รับบัญชีรายชื่อและประวัติของบุคคลตามข้อ ๔๕ ของทุกจังหวัดแล้ว ให้เสนอคณะกรรมการพิจารณาคัดเลือกเพื่อแต่งตั้งเป็นกรรมการประจำเขต

ในกรณีที่คณะกรรมการไม่เห็นชอบด้วยกับบุคคลที่ผู้อำนวยการการเลือกตั้งประจำจังหวัดได้คัดเลือกไว้หรือเห็นว่าบุคคลใดหรือทั้งหมดที่ได้รับการคัดเลือกมาไม่เหมาะสมเพียงพอให้คณะกรรมการทาบถามบุคคลเพื่อแต่งตั้งเป็นกรรมการประจำเขตให้ครบจำนวน

ข้อ ๔๘ ให้คณะกรรมการประจำเขตมีหน้าที่และอำนาจควบคุมดูแลและดำเนินการจัดการออกเสียงตามประกาศ ระเบียบ คำสั่ง มติคณะกรรมการและตามที่ได้รับมอบหมาย เพื่อให้การออกเสียงเป็นไปโดยสุจริตและเที่ยงธรรม และให้มีอำนาจเข้าไปในที่ออกเสียง ที่ออกเสียงนอกเขตจังหวัด และที่ออกเสียงสำหรับคนพิการหรือทุพพลภาพ หรือผู้สูงอายุ

เพื่อประโยชน์ในการดำเนินการออกเสียง ให้คณะกรรมการประจำเขตมีอำนาจแต่งตั้งคณะอนุกรรมการ หรือคณะบุคคล หรือบุคคลใดเป็นผู้ช่วยเหลือการปฏิบัติงาน หรือมอบหมายให้



คณะกรรมการ หรือคณะบุคคล หรือบุคคลใดตั้งกล่าวปฏิบัติหน้าที่เกี่ยวกับการออกเสียงในเขตจังหวัดได้ภายในกรอบเงินงบประมาณหรือตามหลักเกณฑ์ที่คณะกรรมการกำหนดจนกว่าภารกิจ การออกเสียงจะเสร็จสิ้น

ข้อ ๔๙ การประชุมของคณะกรรมการประจำเขตต้องมีกรรมการประจำเขตมาประชุม ไม่น้อยกว่ากึ่งหนึ่งของจำนวนกรรมการประจำเขตทั้งหมด จึงจะเป็นองค์ประชุม

ให้ประธานกรรมการการออกเสียงประจำเขตออกเสียงเป็นประธานในที่ประชุม ถ้าประธาน กรรมการการออกเสียงประจำเขตออกเสียงไม่มาประชุมหรือไม่อาจปฏิบัติหน้าที่ได้ ให้กรรมการประจำเขต ที่มาประชุมเลือกกรรมการประจำเขตคนหนึ่งเป็นประธานในที่ประชุม

มติของที่ประชุมให้ถือเสียงข้างมาก กรรมการประจำเขตคนหนึ่งย่อมมีเสียงหนึ่งในการออกเสียงลงคะแนน ถ้ามีคะแนนเสียงเท่ากันให้ประธานในที่ประชุมออกเสียงเพิ่มขึ้นอีกเสียงหนึ่ง เป็นเสียงชี้ขาด

ในการปฏิบัติหน้าที่ตามระเบียบนี้ หากมีความจำเป็นไม่อาจจัดให้มีการประชุมร่วมกัน ของคณะกรรมการประจำเขตได้ ประธานกรรมการการออกเสียงประจำเขตออกเสียงอาจกำหนดให้มีการประชุมผ่านสื่ออิเล็กทรอนิกส์ โดยต้องจัดประชุมให้เป็นไปตามกฎหมายว่าด้วยการประชุมผ่าน สื่ออิเล็กทรอนิกส์และประกาศกระทรวงดิจิทัลเพื่อเศรษฐกิจและสังคม เรื่อง มาตรฐานรักษาความมั่นคง ปลอดภัยของการประชุมผ่านสื่ออิเล็กทรอนิกส์

ข้อ ๕๐ ให้คณะกรรมการประจำเขตพ้นจากตำแหน่งเมื่อมีการส่งมอบเอกสารหลักฐาน ตามข้อ ๑๕๓ ครบทุกอำเภอ

ข้อ ๕๑ นอกจากการพ้นจากตำแหน่งตามข้อ ๕๐ กรรมการประจำเขตพ้นจากตำแหน่งเมื่อ

(๑) ตาย

(๒) ลาออก

(๓) ขาดคุณสมบัติตามข้อ ๔๑ หรือมีลักษณะต้องห้ามตามข้อ ๔๒

(๔) คณะกรรมการมีมติให้พ้นจากตำแหน่งโดยเห็นว่าขาดความเป็นกลางทางการเมือง มีความประพฤติ ส่อไปในทางทุจริตต่อหน้าที่ ส่อว่ากระทำผิดต่อตำแหน่งหน้าที่หรือส่อว่าจงใจใช้อำนาจหน้าที่ขัดต่อประ ศาษา ระเบียบของคณะกรรมการ ละเลยต่อหน้าที่หรือไม่อาจปฏิบัติหน้าที่ได้

การพ้นจากตำแหน่งตาม (๓) และ (๔) ย่อมไม่กระทบการใดที่กรรมการประจำเขตกระทำไป ในหน้าที่ รวมทั้งการได้รับค่าตอบแทนก่อนวันที่คณะกรรมการมีมติและให้ถือว่ามติการให้พ้นจาก ตำแหน่งของคณะกรรมการให้เป็นที่สุด

ข้อ ๕๒ ในกรณีที่ไม่มีกรรมการประจำเขตหรือมีแต่ไม่สามารถปฏิบัติหน้าที่ได้ ให้ผู้อำนวยการ การเลือกตั้งประจำจังหวัดหรือพนักงานของสำนักงานคณะกรรมการการเลือกตั้งประจำจังหวัด ที่ผู้อำนวยการการเลือกตั้งประจำจังหวัดมอบหมายปฏิบัติหน้าที่แทนไปพลางก่อนจนกว่าจะมีการแต่งตั้ง กรรมการประจำเขตคนใหม่แทน และแจ้งให้คณะกรรมการทราบนับแต่วันที่มติดังกล่าวโดยเร็ว

เมื่อมีกรณีตามวรรคหนึ่ง คณะกรรมการอาจแต่งตั้งกรรมการประจำเขตแทนตำแหน่งที่ว่างจนครบห้าคน โดยพิจารณาจากบัญชีรายชื่อผู้ที่ได้รับการคัดเลือกที่เหลืออยู่ เว้นแต่คณะกรรมการเห็นว่าเพื่อความเหมาะสมอาจแต่งตั้งจากบุคคลอื่นก็ได้ ทั้งนี้ คณะกรรมการจะไม่แต่งตั้งกรรมการประจำเขตคนใหม่แทนก็ได้

ข้อ ๕๓ ภายใต้บังคับข้อ ๕๒ กรณีที่กรรมการประจำเขตพ้นจากตำแหน่งเพราะเหตุอื่นนอกจากเสร็จสิ้นภารกิจและกรณีดังกล่าวเกิดขึ้นก่อนวันออกเสียงหรือในวันออกเสียง ให้กรรมการประจำเขตปฏิบัติหน้าที่เท่าที่มีอยู่ เว้นแต่การพ้นจากตำแหน่งดังกล่าวทำให้มีจำนวนกรรมการประจำเขตเหลือน้อยกว่ากึ่งหนึ่ง ให้ผู้อำนวยการการเลือกตั้งประจำจังหวัดแต่งตั้งกรรมการประจำเขตเพิ่มจนครบห้าคนโดยพิจารณาจากบัญชีรายชื่อตามข้อ ๔๔ หรือผู้ที่มีคุณสมบัติตามข้อ ๔๑ และไม่มีลักษณะต้องห้ามตามข้อ ๔๒

ข้อ ๕๔ ให้ผู้อำนวยการการเลือกตั้งประจำจังหวัดเป็นผู้ดำเนินการออกเสียงประจำเขตออกเสียงในวันที่มีการประกาศให้มีการออกเสียง

ในการประชุมคณะกรรมการประจำเขต ให้ผู้อำนวยการการออกเสียงประจำเขตออกเสียงเป็นเลขานุการคณะกรรมการประจำเขต

ข้อ ๕๕ ให้ผู้อำนวยการการออกเสียงประจำเขตออกเสียงมีหน้าที่และอำนาจในการสนับสนุนการปฏิบัติการออกเสียงในเขตจังหวัด ประสานงานกับหน่วยงานที่เกี่ยวข้อง เตรียมการอื่น ๆ ที่เกี่ยวข้องกับการออกเสียงและปฏิบัติตามประกาศ ระเบียบ คำสั่ง มติคณะกรรมการ และมติคณะกรรมการประจำเขต

ข้อ ๕๖ การใดในกฎหมายว่าด้วยการออกเสียงประชามติกำหนดให้เป็นหน้าที่ของคณะกรรมการประจำเขต หรือผู้อำนวยการการออกเสียงประจำเขตออกเสียง ซึ่งในระเบียบนี้กำหนดให้บุคคล หรือคณะบุคคลเป็นผู้ดำเนินการแทน ให้ถือว่าคณะกรรมการประจำเขต หรือผู้อำนวยการการออกเสียงประจำเขตออกเสียงได้มอบหมายให้บุคคล หรือคณะบุคคลดังกล่าวเป็นผู้ดำเนินการแทน แล้วแต่กรณี และให้คณะกรรมการประจำเขต หรือผู้อำนวยการการออกเสียงประจำเขตออกเสียง กำกับดูแลการปฏิบัติหน้าที่ และติดตามการดำเนินงานให้เป็นไปตามระเบียบ

## ส่วนที่ ๒

### คณะอนุกรรมการการออกเสียงประจำอำเภอ

ข้อ ๕๗ ในการออกเสียงให้คณะกรรมการประจำเขตแต่งตั้งข้าราชการ พนักงาน หรือเจ้าหน้าที่อื่นของรัฐ หรือบุคคลที่เหมาะสมในเขตพื้นที่เป็นคณะอนุกรรมการการออกเสียงประจำอำเภอ ภายในเจ็ดวันนับแต่คณะกรรมการประจำเขตได้รับการแต่งตั้ง ตามแบบ อ.ส. ๓/๓ อำเภอละหนึ่งคณะ โดยให้มีจำนวนไม่น้อยกว่าสามคน ส่วนจะเป็นจำนวนเท่าใด ให้คณะกรรมการประจำเขตพิจารณาแต่งตั้งตามความเหมาะสม โดยอยู่ภายใต้กรอบวงเงินงบประมาณเฉลี่ยอำเภอละห้าคน

ข้อ ๕๘ ให้คณะกรรมการการออกเสียงประจำอำเภอมีหน้าที่และอำนาจ ดังต่อไปนี้

(๑) อำนาจการและรับผิดชอบการออกเสียงในเขตท้องที่อำเภอ

(๒) ประกาศหน่วยออกเสียง และที่ออกเสียง หรือประกาศเปลี่ยนแปลงหน่วยออกเสียง หรือที่ออกเสียง

(๓) จัดทำบัญชีรายชื่อผู้มีสิทธิออกเสียงและแจ้งรายชื่อผู้มีสิทธิออกเสียงไปยังเจ้าบ้าน

(๔) แต่งตั้งและจัดการอบรมคณะกรรมการประจำหน่วยและเจ้าหน้าที่รักษาความปลอดภัย

(๕) แต่งตั้งบุคคล หรือคณะบุคคลเพื่อช่วยเหลือในการปฏิบัติหน้าที่

(๖) กำกับดูแลการลงคะแนนออกเสียง การนับคะแนนออกเสียง และการรายงานผลการนับคะแนนออกเสียง

(๗) ปฏิบัติหน้าที่อื่นตามที่คณะกรรมการหรือคณะกรรมการประจำเขตมอบหมาย

การประชุมของคณะกรรมการการออกเสียงประจำอำเภอ ให้นำความในข้อ ๔๙ มาใช้บังคับโดยอนุโลม

ข้อ ๕๙ ให้คณะกรรมการการออกเสียงประจำอำเภอพ้นจากหน้าที่เมื่อได้ดำเนินการส่งมอบเอกสารหลักฐาน ตามข้อ ๑๕๓

### ส่วนที่ ๓

คณะกรรมการประจำหน่วย คณะกรรมการประจำที่ออกเสียงนอกเขตจังหวัด  
และคณะกรรมการประจำที่ออกเสียงสำหรับคนพิการหรือทุพพลภาพ หรือผู้สูงอายุ

ข้อ ๖๐ การแต่งตั้งคณะกรรมการประจำหน่วย คณะกรรมการประจำที่ออกเสียงนอกเขตจังหวัด และคณะกรรมการประจำที่ออกเสียงสำหรับคนพิการหรือทุพพลภาพ หรือผู้สูงอายุ ให้ดำเนินการ ดังนี้

(๑) ให้คณะกรรมการการออกเสียงประจำอำเภอแต่งตั้งผู้มีสิทธิออกเสียงเป็นคณะกรรมการประจำหน่วยก่อนวันออกเสียงไม่น้อยกว่ายี่สิบวัน ตามแบบ อ.ส. ๓/๔ หน่วยออกเสียงละไม่น้อยกว่าห้าคน ประกอบด้วย ประธานกรรมการประจำหน่วยออกเสียงหนึ่งคน และกรรมการประจำหน่วยอีกไม่น้อยกว่าสี่คนแล้วให้ปิดประกาศ ณ ที่ว่าการอำเภอ และที่ออกเสียงในวันออกเสียง พร้อมทั้งแจ้งให้ผู้ได้รับการแต่งตั้งทราบโดยเร็ว ตามแบบ อ.ส. ๓/๗

(๒) ให้คณะกรรมการประจำเขตแต่งตั้งคณะกรรมการประจำที่ออกเสียงนอกเขตจังหวัด ก่อนวันออกเสียงไม่น้อยกว่ายี่สิบวัน ตามแบบ อ.ส. ๓/๕ ชุดละไม่น้อยกว่าห้าคน ต่อผู้ลงทะเบียนทุกแปดร้อยคน กรณีมีเศษเกินสี่ร้อยคนให้เพิ่มคณะกรรมการประจำที่ออกเสียงนอกเขตจังหวัดได้อีกหนึ่งชุด และแจ้งให้ผู้ได้รับการแต่งตั้งทราบโดยเร็ว ตามแบบ อ.ส. ๓/๘

(๓) ในกรณีที่คณะกรรมการเห็นควรมีที่ออกเสียงสำหรับคนพิการหรือทุพพลภาพ หรือผู้สูงอายุ ในเขตออกเสียงใด ให้คณะกรรมการประจำเขตแต่งตั้งคณะกรรมการประจำที่ออกเสียงสำหรับคนพิการหรือทุพพลภาพ หรือผู้สูงอายุ ตามแบบ อ.ส. ๓/๖ โดยหลักเกณฑ์ วิธีการ และจำนวนของ

คณะกรรมการประจำที่ออกเสียงสำหรับคนพิการหรือทุพพลภาพ หรือผู้สูงอายุ ให้เป็นไปตามประกาศคณะกรรมการ และแจ้งให้ผู้ได้รับการแต่งตั้งทราบโดยเร็ว ตามแบบ อ.ส. ๓/๘

ก่อนวันออกเสียงถ้ากรรมการประจำหน่วย กรรมการประจำที่ออกเสียงนอกเขตจังหวัด หรือกรรมการประจำที่ออกเสียงสำหรับคนพิการหรือทุพพลภาพ หรือผู้สูงอายุ มีไม่ครบจำนวน ให้คณะอนุกรรมการการออกเสียงประจำอำเภอ หรือคณะกรรมการประจำเขต แล้วแต่กรณี แต่งตั้งผู้มีสิทธิออกเสียงเป็นกรรมการประจำหน่วย กรรมการประจำที่ออกเสียงนอกเขตจังหวัด หรือกรรมการประจำที่ออกเสียงสำหรับคนพิการหรือทุพพลภาพ หรือผู้สูงอายุ จนครบตามจำนวนที่กำหนด

ในวันออกเสียง ถ้าถึงเวลาเปิดการลงคะแนนออกเสียงแล้วมีกรรมการประจำหน่วย กรรมการประจำที่ออกเสียงนอกเขตจังหวัด หรือกรรมการประจำที่ออกเสียงสำหรับคนพิการหรือทุพพลภาพ หรือผู้สูงอายุ มาปฏิบัติหน้าที่ไม่น้อยกว่ากึ่งหนึ่งก็ให้ปฏิบัติหน้าที่ได้ และให้คณะอนุกรรมการการออกเสียงประจำอำเภอ หรือคณะกรรมการประจำเขต แล้วแต่กรณี แต่งตั้งเพิ่มเติมให้ครบจำนวนก่อนการนับคะแนนออกเสียง หากมีจำนวนไม่ถึงกึ่งหนึ่งให้กรรมการประจำหน่วย หรือกรรมการประจำที่ออกเสียงนอกเขตจังหวัด หรือกรรมการประจำที่ออกเสียงสำหรับคนพิการหรือทุพพลภาพ หรือผู้สูงอายุ แล้วแต่กรณี ที่อยู่ในขณะนั้นแต่งตั้งผู้มีสิทธิออกเสียงให้มีจำนวนไม่น้อยกว่ากึ่งหนึ่ง และแต่งตั้งเพิ่มเติมให้ครบจำนวนก่อนการนับคะแนนออกเสียง

ในวันออกเสียงถ้าไม่มีกรรมการประจำหน่วย กรรมการประจำที่ออกเสียงนอกเขตจังหวัด หรือกรรมการประจำที่ออกเสียงสำหรับคนพิการหรือทุพพลภาพ หรือผู้สูงอายุ มาปฏิบัติหน้าที่เลย ให้คณะอนุกรรมการการออกเสียงประจำอำเภอ หรือคณะกรรมการประจำเขต แล้วแต่กรณี แต่งตั้งบุคคลอื่นเป็นกรรมการเพื่อปฏิบัติหน้าที่ในหน่วยออกเสียงหรือที่ออกเสียงนอกเขตจังหวัด หรือที่ออกเสียงสำหรับคนพิการหรือทุพพลภาพ หรือผู้สูงอายุ โดยให้มีจำนวนไม่น้อยกว่ากึ่งหนึ่งและแต่งตั้งเพิ่มเติมให้ครบจำนวนก่อนการนับคะแนนออกเสียง

ในการแต่งตั้งคณะกรรมการประจำหน่วย คณะกรรมการประจำที่ออกเสียงนอกเขตจังหวัด หรือคณะกรรมการประจำที่ออกเสียงสำหรับคนพิการหรือทุพพลภาพ หรือผู้สูงอายุ ให้คำนึงถึงนิสิตนักศึกษาที่มีคุณสมบัติและไม่มีลักษณะต้องห้ามในการออกเสียงเป็นกรรมการประจำหน่วย กรรมการประจำที่ออกเสียงนอกเขตจังหวัด หรือกรรมการประจำที่ออกเสียงสำหรับคนพิการหรือทุพพลภาพ หรือผู้สูงอายุด้วย

คณะกรรมการประจำหน่วย คณะกรรมการประจำที่ออกเสียงนอกเขตจังหวัด และคณะกรรมการประจำที่ออกเสียงสำหรับคนพิการหรือทุพพลภาพ หรือผู้สูงอายุ พ้นจากหน้าที่เมื่อเสร็จสิ้นการนับคะแนนออกเสียง และนำส่งผลการนับคะแนนออกเสียงพร้อมส่งมอบบัตรออกเสียง ทิปบัตรออกเสียง และวัสดุอุปกรณ์ในการออกเสียงให้แก่คณะอนุกรรมการการออกเสียงประจำอำเภอ หรือคณะกรรมการประจำเขต แล้วแต่กรณี

ข้อ ๖๑ กรณีที่ต้องวินิจฉัยการขอใช้สิทธิออกเสียงหรือการทักท้วงเกี่ยวกับการดำเนินการออกเสียงของคณะกรรมการประจำหน่วย คณะกรรมการประจำที่ออกเสียงนอกเขตจังหวัด หรือคณะกรรมการประจำที่ออกเสียงสำหรับคนพิการหรือทุพพลภาพ หรือผู้สูงอายุ ให้ประธานกรรมการประจำหน่วยออกเสียงและกรรมการประจำหน่วยอีกไม่น้อยกว่าสองคน หรือประธานกรรมการประจำที่ออกเสียงนอกเขตจังหวัดและกรรมการประจำที่ออกเสียงนอกเขตจังหวัดอีกไม่น้อยกว่าสองคน หรือประธานกรรมการประจำที่ออกเสียงสำหรับคนพิการหรือทุพพลภาพ หรือผู้สูงอายุ และกรรมการประจำที่ออกเสียงสำหรับคนพิการหรือทุพพลภาพ หรือผู้สูงอายุ อีกไม่น้อยกว่าสองคน แล้วแต่กรณี จึงจะเป็นองค์ประชุม ถ้าประธานกรรมการประจำหน่วยออกเสียง หรือประธานกรรมการประจำที่ออกเสียงนอกเขตจังหวัด หรือประธานกรรมการประจำที่ออกเสียงสำหรับคนพิการหรือทุพพลภาพ หรือผู้สูงอายุ ไม่มาปฏิบัติหน้าที่หรือมาแต่ไม่อาจปฏิบัติหน้าที่ได้ให้กรรมการประจำหน่วย กรรมการประจำที่ออกเสียงนอกเขตจังหวัด หรือกรรมการประจำที่ออกเสียงสำหรับคนพิการหรือทุพพลภาพ หรือผู้สูงอายุ แล้วแต่กรณี ที่เหลืออยู่เลือกกรรมการประจำหน่วย กรรมการประจำที่ออกเสียงนอกเขตจังหวัด หรือกรรมการประจำที่ออกเสียงสำหรับคนพิการหรือทุพพลภาพ หรือผู้สูงอายุ แล้วแต่กรณี คนหนึ่งดำเนินการแทน

การวินิจฉัยตามวรรคหนึ่ง ให้เป็นไปตามเสียงข้างมาก โดยกรรมการประจำหน่วย หรือกรรมการประจำที่ออกเสียงนอกเขตจังหวัด หรือกรรมการประจำที่ออกเสียงสำหรับคนพิการหรือทุพพลภาพ หรือผู้สูงอายุ แล้วแต่กรณี ทุกคนที่อยู่ในที่ประชุมต้องลงคะแนนเสียงและให้กรรมการประจำหน่วย หรือกรรมการประจำที่ออกเสียงนอกเขตจังหวัด หรือกรรมการประจำที่ออกเสียงสำหรับคนพิการหรือทุพพลภาพ หรือผู้สูงอายุ แล้วแต่กรณี คนหนึ่งมีเสียงหนึ่งในการลงคะแนน ถ้าคะแนนเท่ากันให้ประธานในที่ประชุมมีสิทธิออกเสียงเพิ่มขึ้นอีกเสียงหนึ่งเป็นเสียงชี้ขาด

#### ส่วนที่ ๔

#### เจ้าหน้าที่รักษาความปลอดภัย

ข้อ ๖๒ ให้ผู้บัญชาการตำรวจแห่งชาติหรือผู้ที่ได้รับมอบหมายจัดให้มีเจ้าหน้าที่รักษาความปลอดภัยประจำสถานที่ ดังต่อไปนี้

- (๑) ที่ออกเสียง อย่างน้อยแห่งละหนึ่งคน
- (๒) ที่ออกเสียงนอกเขตจังหวัด อย่างน้อยชุดละหนึ่งคน
- (๓) ที่ออกเสียงสำหรับคนพิการหรือทุพพลภาพ หรือผู้สูงอายุ อย่างน้อยชุดละหนึ่งคน

กรณีที่มีเจ้าหน้าที่ตำรวจไม่เพียงพอให้ผู้บัญชาการตำรวจแห่งชาติหรือผู้ที่ได้รับมอบหมายประสานกับอธิบดีกรมการปกครอง ผู้ว่าราชการจังหวัด นายอำเภอ หรือผู้บังคับหน่วยทหารในพื้นที่ จัดให้มีเจ้าหน้าที่รักษาความปลอดภัยตามวรรคหนึ่ง โดยคัดเลือกจากสมาชิกกองอาสารักษาดินแดน กำนัน ผู้ใหญ่บ้าน สารวัตรกำนัน ผู้ช่วยผู้ใหญ่บ้าน หรือกำลังทหารในพื้นที่

ในกรณีที่ไม่สามารถดำเนินการตามวรรคสองได้ ให้อนุกรรมการการออกเสียงประจำอำเภอ หรือคณะกรรมการประจำเขต แล้วแต่กรณี ประสานไปยังหน่วยงานของรัฐในพื้นที่เพื่อแต่งตั้งเจ้าหน้าที่ของรัฐเป็นเจ้าหน้าที่รักษาความปลอดภัย

ข้อ ๖๓ เมื่อผู้บัญชาการตำรวจแห่งชาติหรือผู้ที่ได้รับมอบหมายได้ดำเนินการตามข้อ ๖๒ แล้ว ให้แจ้งรายชื่อเจ้าหน้าที่รักษาความปลอดภัยแก่คณะกรรมการการออกเสียงประจำอำเภอ หรือคณะกรรมการประจำเขต แล้วแต่กรณี เพื่อพิจารณาประกาศแต่งตั้งก่อนวันออกเสียงไม่น้อยกว่ายี่สิบวัน ตามแบบ อ.ส. ๓/๔ แบบ อ.ส. ๓/๕ หรือแบบ อ.ส. ๓/๖

ในกรณีจำเป็นตามสภาพที่อาจมีผลต่อความปลอดภัย คณะอนุกรรมการการออกเสียงประจำอำเภอ หรือคณะกรรมการประจำเขต อาจแต่งตั้งเจ้าหน้าที่ของรัฐเป็นเจ้าหน้าที่รักษาความปลอดภัยประจำ สถานที่ตามข้อ ๖๒ วรรคหนึ่ง (๑) (๒) และ (๓) ได้ตามความเหมาะสม

ก่อนหรือในวันออกเสียง หากเจ้าหน้าที่รักษาความปลอดภัยที่ได้รับการแต่งตั้งตามวรรคหนึ่ง หรือวรรคสอง ไม่สามารถปฏิบัติหน้าที่ได้ ให้คณะอนุกรรมการการออกเสียงประจำอำเภอ หรือคณะกรรมการประจำเขต พิจารณาแต่งตั้งข้าราชการตำรวจหรือเจ้าหน้าที่ของรัฐแทนให้ครบจำนวน

ข้อ ๖๔ ให้เจ้าหน้าที่รักษาความปลอดภัยมีหน้าที่ ดังนี้

(๑) รักษาความปลอดภัยและความสงบเรียบร้อยบริเวณที่ออกเสียง บริเวณที่ออกเสียง นอกเขตจังหวัด หรือบริเวณที่ออกเสียงสำหรับคนพิการหรือทุพพลภาพ หรือผู้สูงอายุ แล้วแต่กรณี

(๒) สนับสนุนและช่วยเหลือการปฏิบัติหน้าที่ของคณะกรรมการประจำหน่วย คณะกรรมการประจำที่ออกเสียงนอกเขตจังหวัด คณะกรรมการประจำที่ออกเสียงสำหรับคนพิการหรือทุพพลภาพ หรือผู้สูงอายุ แล้วแต่กรณี

(๓) รักษาความปลอดภัยบัตรออกเสียง หีบบัตรออกเสียง เอกสารและอุปกรณ์ที่เกี่ยวข้อง ตลอดระยะเวลาจนเสร็จสิ้นภารกิจ

ให้เจ้าหน้าที่รักษาความปลอดภัยประจำที่ออกเสียง เจ้าหน้าที่รักษาความปลอดภัยประจำที่ออกเสียงนอกเขตจังหวัด และเจ้าหน้าที่รักษาความปลอดภัยประจำที่ออกเสียงสำหรับคนพิการหรือทุพพลภาพ หรือผู้สูงอายุ พ้นจากหน้าที่พร้อมกับคณะกรรมการประจำหน่วย คณะกรรมการประจำที่ออกเสียงนอกเขตจังหวัด หรือคณะกรรมการประจำที่ออกเสียงสำหรับคนพิการหรือทุพพลภาพ หรือผู้สูงอายุ

#### ส่วนที่ ๕

#### การอบรมเจ้าพนักงานผู้ดำเนินการออกเสียง

ข้อ ๖๕ ก่อนวันออกเสียง ให้มีการอบรมเจ้าพนักงานผู้ดำเนินการออกเสียงให้เข้าใจบทบาท และหน้าที่ตามประกาศ ระเบียบ และคำสั่งของคณะกรรมการ ดังนี้

(๑) คณะกรรมการประจำเขตจัดให้มีการอบรมคณะกรรมการการออกเสียงประจำอำเภอ คณะกรรมการประจำที่ออกเสียงนอกเขตจังหวัด คณะกรรมการประจำที่ออกเสียงสำหรับคนพิการหรือทุพพลภาพ หรือผู้สูงอายุ เจ้าหน้าที่รักษาความปลอดภัยประจำที่ออกเสียงนอกเขตจังหวัด และเจ้าหน้าที่รักษาความปลอดภัยประจำที่ออกเสียงสำหรับคนพิการหรือทุพพลภาพ หรือผู้สูงอายุ

(๒) คณะอนุกรรมการการออกเสียงประจำอำเภอจัดให้มีการอบรมคณะกรรมการประจำหน่วย และเจ้าหน้าที่รักษาความปลอดภัยประจำที่ออกเสียง

การดำเนินการอบรมเจ้าพนักงานผู้ดำเนินการออกเสียงตามวรรคหนึ่ง อาจกำหนดให้มีการอบรมผ่านสื่ออิเล็กทรอนิกส์ได้

## ส่วนที่ ๖

### ค่าตอบแทนการปฏิบัติหน้าที่

ข้อ ๖๖ ให้เจ้าพนักงานผู้ดำเนินการออกเสียงและผู้ได้รับการแต่งตั้งให้ช่วยเหลือการปฏิบัติงานในการออกเสียงได้รับค่าตอบแทนตามบัญชีอัตราค่าตอบแทนแนบท้ายระเบียบนี้

## หมวด ๔

### การดำเนินการออกเสียง

## ส่วนที่ ๑

### หีบบัตรออกเสียง

ข้อ ๖๗ หีบบัตรออกเสียงให้มีลักษณะและขนาดเช่นเดียวกับหีบบัตรเลือกตั้งที่คณะกรรมการกำหนดในการเลือกตั้งทั่วไปครั้งสุดท้ายก่อนวันออกเสียง

ที่ออกเสียงหนึ่งแห่งให้มีหีบบัตรออกเสียงอย่างน้อยหนึ่งใบ และต้องมีป้ายหรือข้อความระบุหมายเลขของหน่วยออกเสียงด้วย

## ส่วนที่ ๒

### บัตรออกเสียง

ข้อ ๖๘ บัตรออกเสียงให้ใช้กระดาษ มีขนาดกว้างยาวตามความจำเป็น และมีช่องทำเครื่องหมายกากบาท “เห็นชอบ” “ไม่เห็นชอบ” และ “ไม่แสดงความคิดเห็น”

ในกรณีที่การออกเสียงมีหลายประเด็น ให้มีการออกเสียงทุกประเด็นในบัตรออกเสียงเดียวกัน โดยให้สีของแต่ละประเด็นแตกต่างกัน

คณะกรรมการอาจกำหนดให้มีรหัส หรือเครื่องหมาย หรือข้อความอื่นใดเพิ่มเติมเป็นกรณีพิเศษในบัตรออกเสียงโดยไม่ต้องแจ้งล่วงหน้า เพื่อป้องกันการปลอมแปลงบัตรออกเสียง

ข้อ ๖๙ บัตรออกเสียงและต้นขั้วบัตรออกเสียงให้เย็บเป็นเล่ม เล่มละไม่เกินยี่สิบบัตร มีรอยปรุเพื่อให้ฉีกบัตรออกเสียงออกจากต้นขั้วบัตรออกเสียงได้ และให้มีปกหน้าและปกหลัง

ข้อ ๗๐ ต้นขั้วบัตรออกเสียงอย่างน้อยให้มีข้อความว่า “เล่มที่ .... เลขที่ .... ลำดับที่ ....” อยู่ด้านบนของต้นขั้วบัตรออกเสียง และมีที่ลงลายมือชื่อกรรมการประจำหน่วย หรือกรรมการประจำที่ออกเสียงนอกเขตจังหวัด หรือกรรมการประจำที่ออกเสียงสำหรับคนพิการหรือทุพพลภาพ หรือผู้สูงอายุ ที่จ่ายบัตรออกเสียงและมีที่สำหรับให้ผู้มีสิทธิออกเสียงลงลายมือชื่อหรือพิมพ์ลายนิ้วมือ เพื่อเป็นหลักฐานการรับบัตรออกเสียง

ข้อ ๗๑ บัตรออกเสียงอย่างน้อยมีลักษณะ ดังนี้

(๑) บัตรออกเสียงเมื่อพับแล้วด้านหน้ามีแถบสีอยู่บริเวณขอบขวา ถัดไปทางซ้ายมีตราครุฑ และถัดลงไปมีข้อความว่า “บัตรออกเสียงประชามติ”

(๒) ด้านในของบัตรออกเสียงให้มีข้อความว่า “บัตรออกเสียงประชามติ ประเด็น.....” คำอธิบายเกี่ยวกับการทำเครื่องหมาย ช่องทำเครื่องหมาย “เห็นชอบ” “ไม่เห็นชอบ” และ “ไม่แสดงความคิดเห็น” ในกรณีที่มีการออกเสียงมีหลายประเด็น ให้คณะกรรมการกำหนดทุกประเด็นไว้ในบัตรออกเสียงเดียวกัน โดยให้สีของแต่ละประเด็นแตกต่างกัน

### ส่วนที่ ๓

#### การดำเนินงานก่อนวันออกเสียง

ข้อ ๗๒ ให้ผู้อำนวยการการออกเสียงประจำเขตออกเสียงหรือผู้ที่ได้รับมอบหมายจัดเตรียม หีบบัตรออกเสียง บัตรออกเสียง บัญชีรายชื่อผู้มีสิทธิออกเสียง (อ.ส. ๒/๓) แบบพิมพ์ที่ใช้ในการออกเสียง และวัสดุอุปกรณ์การออกเสียง ซึ่งจะใช้ในการลงคะแนนออกเสียงและนับคะแนนออกเสียงของแต่ละหน่วยออกเสียง เพื่อมอบให้คณะกรรมการการออกเสียงประจำอำเภอดำเนินการตามข้อ ๗๓

ข้อ ๗๓ ก่อนวันออกเสียง ให้คณะกรรมการการออกเสียงประจำอำเภอแต่งตั้งคณะบุคคล หรือบุคคลในการเตรียมการออกเสียงและดำเนินการมอบสิ่งของสำหรับหน่วยออกเสียงให้แก่คณะกรรมการประจำหน่วย ดังต่อไปนี้

(๑) หีบบัตรออกเสียง

(๒) บัตรออกเสียง

(๓) บัญชีรายชื่อผู้มีสิทธิออกเสียง (อ.ส. ๒/๓)

(๔) แบบขีดคะแนน (อ.ส. ๔/๕ หรือ อ.ส. ๔/๖)

(๕) วัสดุอุปกรณ์สำหรับการออกเสียง

(๖) สมุดแบบพิมพ์ประจำหน่วยออกเสียง ดังนี้

(ก) ประกาศรายการเกี่ยวกับจำนวนบัตรออกเสียงก่อนการลงคะแนนออกเสียง (อ.ส. ๔/๑)

(ข) รายงานเหตุการณ์ประจำที่ออกเสียง (อ.ส. ๔/๒)



(ค) ประกาศรายการเกี่ยวกับจำนวนบัตรออกเสียง เมื่อเสร็จสิ้นการลงคะแนนออกเสียง (อ.ส. ๔/๓)

(ง) รายงานผลการนับคะแนนออกเสียง (อ.ส. ๔/๗)

(จ) ประกาศงดการลงคะแนนออกเสียง (อ.ส. ๔/๘)

(ฉ) แบบทักท้วงการปฏิบัติหน้าที่ของคณะกรรมการประจำหน่วย (อ.ส. ๔/๔)

ข้อ ๗๔ ให้กรรมการประจำหน่วยไม่น้อยกว่าสามคนและเจ้าหน้าที่รักษาความปลอดภัยเป็นผู้รับหีบบัตรออกเสียง บัตรออกเสียง บัญชีรายชื่อผู้มีสิทธิออกเสียง (อ.ส. ๒/๓) แบบพิมพ์ และวัสดุอุปกรณ์ต่าง ๆ ที่ต้องใช้ในการลงคะแนนออกเสียงและนับคะแนนออกเสียงจากคณะอนุกรรมการการออกเสียงประจำอำเภอหรือผู้ที่ได้รับการแต่งตั้งตามข้อ ๗๓

ในการมอบบัตรออกเสียง ให้คณะอนุกรรมการการออกเสียงประจำอำเภอหรือผู้ที่ได้รับการแต่งตั้งตามข้อ ๗๓ เป็นผู้ลงลายมือชื่อผู้มอบบัตรออกเสียง และให้กรรมการประจำหน่วยและเจ้าหน้าที่รักษาความปลอดภัยเป็นผู้ลงลายมือชื่อผู้รับมอบบัตรออกเสียงที่ปกหน้าของบัตรออกเสียง

ข้อ ๗๕ เมื่อกรรมการประจำหน่วยและเจ้าหน้าที่รักษาความปลอดภัยได้ตรวจสอบและนับจำนวนบัตรออกเสียง บัญชีรายชื่อผู้มีสิทธิออกเสียง แบบพิมพ์ และวัสดุอุปกรณ์ต่าง ๆ ที่ใช้ในการลงคะแนนออกเสียงและการนับคะแนนออกเสียงถูกต้องครบถ้วนแล้ว ให้ลงลายมือชื่อผู้มอบและผู้รับมอบไว้เป็นหลักฐาน และให้นำบัตรออกเสียงทั้งหมดบรรจุลงในหีบบัตรออกเสียง แล้วให้ปิดหีบบัตรออกเสียง ปิดเทปกาวรอยต่อรอบหีบบัตรออกเสียง ใส่สายรัดหรืออุปกรณ์อื่นแทนสายรัด และลงลายมือชื่อคร่อมรอยต่อระหว่างเทปกาวและหีบบัตรออกเสียง และให้ปิดช่องใส่บัตรออกเสียง (อ.ส. ๔/๑๐) สำหรับบัญชีรายชื่อผู้มีสิทธิออกเสียง (อ.ส. ๒/๓) แบบพิมพ์ และวัสดุอุปกรณ์ต่าง ๆ ให้รวมเก็บไว้ในถุงวัสดุใส กรณีใช้หีบบัตรออกเสียงพลาสติก ไม่ต้องปิดเทปกาวรอยต่อรอบหีบบัตรออกเสียงแล้วนำไปเก็บรักษาไว้ในที่ปลอดภัย

#### ส่วนที่ ๔

##### การดำเนินงานในวันออกเสียง

ข้อ ๗๖ ในวันออกเสียง ให้คณะกรรมการประจำหน่วยและเจ้าหน้าที่รักษาความปลอดภัยนำสิ่งของ และวัสดุอุปกรณ์ต่าง ๆ ที่ใช้ในการลงคะแนนออกเสียงและนับคะแนนออกเสียงตามข้อ ๗๓ และผู้ที่ได้รับคำสั่งให้ปฏิบัติหน้าที่ในที่ออกเสียงไปถึงที่ออกเสียงเวลาประมาณ ๐๖.๐๐ นาฬิกา เพื่อเตรียมสถานที่ให้พร้อมสำหรับการลงคะแนนออกเสียง

ข้อ ๗๗ เมื่อถึงเวลา ๐๗.๓๐ นาฬิกา ให้คณะกรรมการประจำหน่วยเปิดหีบบัตรออกเสียงเพื่อตรวจสอบและนับจำนวนบัตรออกเสียงทั้งหมดของหน่วยออกเสียงนั้น และจัดทำประกาศรายการเกี่ยวกับจำนวนบัตรออกเสียงก่อนการลงคะแนนออกเสียง (อ.ส. ๔/๑) จำนวนสามชุด แล้วดำเนินการดังนี้

(๑) ปิดประกาศ ณ ที่ออกเสียง ก่อนเวลา ๐๘.๐๐ นาฬิกา จำนวนหนึ่งชุด

(๒) ส่งให้คณะกรรมการการออกเสียงประจำอำเภอ จำนวนหนึ่งชุด

(๓) เก็บไว้เป็นหลักฐาน จำนวนหนึ่งชุด

ข้อ ๗๘ คณะกรรมการประจำหน่วยต้องจัดแบ่งหน้าที่กัน ดังต่อไปนี้

(๑) หน้าที่อำนวยความสะดวกบริเวณที่ออกเสียง ได้แก่ การประชาสัมพันธ์เกี่ยวกับลำดับที่ของผู้มีสิทธิออกเสียงในบัญชีรายชื่อผู้มีสิทธิออกเสียง (อ.ส. ๒/๓) การจัดระเบียบและควบคุมดูแลให้ความสะดวกแก่ผู้มีสิทธิออกเสียง โดยเฉพาะอย่างยิ่ง คนพิการหรือทุพพลภาพ หรือผู้สูงอายุที่มาแสดงตนใช้สิทธิลงคะแนนออกเสียง เพื่อให้การออกเสียงเป็นไปด้วยความเรียบร้อยและเป็นระเบียบ

(๒) หน้าที่ตรวจบัญชีรายชื่อผู้มีสิทธิออกเสียง ได้แก่ ตรวจสอบบัญชีรายชื่อผู้มีสิทธิออกเสียง ให้ผู้มีสิทธิออกเสียงลงลายมือชื่อในบัญชีรายชื่อผู้มีสิทธิออกเสียง หากลงลายมือชื่อไม่ได้ให้พิมพ์ลายนิ้วหัวแม่มือขวาในบัญชีรายชื่อผู้มีสิทธิออกเสียง แล้วส่งหลักฐานแสดงตนให้กรรมการประจำหน่วยผู้ทำหน้าที่มอบบัตรออกเสียง

(๓) หน้าที่มอบบัตรออกเสียง ได้แก่ การบันทึกหมายเลขลำดับที่ไว้ที่ต้นฉบับบัตรออกเสียง การจัดทำผู้มีสิทธิออกเสียงลงลายมือชื่อในต้นฉบับบัตรออกเสียง หากลงลายมือชื่อไม่ได้ให้พิมพ์ลายนิ้วหัวแม่มือขวาไว้ที่ต้นฉบับบัตรออกเสียง การมอบบัตรออกเสียงพร้อมหลักฐานแสดงตนให้ผู้มีสิทธิออกเสียงนั้นไปลงคะแนนออกเสียง

(๔) หน้าที่ควบคุมดูแลลงคะแนนออกเสียง ได้แก่ ปิดประกาศคำเตือนในการกระทำอันเป็นความผิดเกี่ยวกับบัตรออกเสียงที่ด้านในคูหาลงคะแนนออกเสียงทุกคูหา รวมทั้งจัดระเบียบในการเข้าไปลงคะแนนออกเสียงในคูหาลงคะแนนออกเสียงให้เป็นไปด้วยความเรียบร้อย

(๕) หน้าที่ควบคุมหีบบัตรออกเสียง ได้แก่ การควบคุมดูแลหีบบัตรออกเสียงและอำนวยความสะดวกในการใส่บัตรออกเสียงของผู้มีสิทธิออกเสียง ควบคุมดูแลไม่ให้ผู้มีสิทธิออกเสียงนำบัตรออกเสียงออกไปจากที่ออกเสียง

กรณีมีกรรมการประจำหน่วยเหลืออยู่ ให้คอยสับเปลี่ยนช่วยเหลือกรรมการประจำหน่วยที่ปฏิบัติหน้าที่อยู่

ข้อ ๗๙ เพื่อเป็นการอำนวยความสะดวกแก่ผู้มาใช้สิทธิออกเสียง คณะกรรมการประจำหน่วยอาจแบ่งบัญชีรายชื่อผู้มีสิทธิออกเสียงชุดที่ใช้ตรวจสอบและหมายเหตุการลงคะแนนออกเสียงเพื่อดำเนินการตามข้อ ๗๘ (๒) และเมื่อปิดลงคะแนนออกเสียงแล้วให้รวมบัญชีรายชื่อผู้มีสิทธิออกเสียงดังกล่าวให้เป็นชุดเดียวดังเดิม

ข้อ ๘๐ ให้เปิดการลงคะแนนออกเสียง ตั้งแต่เวลา ๐๘.๐๐ นาฬิกา ถึงเวลา ๑๗.๐๐ นาฬิกา

ข้อ ๘๑ เมื่อถึงเวลา ๐๘.๐๐ นาฬิกา ให้คณะกรรมการประจำหน่วยนำหีบบัตรออกเสียงมาแสดงให้ผู้มีสิทธิออกเสียงซึ่งอยู่ ณ ที่ออกเสียงเห็นว่า เป็นหีบเปล่า เสร็จแล้วให้ปิดหีบบัตรออกเสียง พร้อมกับปิดเทปการรอตอรอบหีบบัตรออกเสียงและใส่สายรัดหรืออุปกรณ์อื่นแทนสายรัด เสร็จแล้ว

เปิดช่องใส่บัตรออกเสียงและบันทึกการดำเนินการดังกล่าวในรายงานเหตุการณ์ประจำที่ออกเสียง (อ.ส. ๔/๒) โดยให้กรรมการประจำหน่วยไม่น้อยกว่าสามคน และผู้มีสิทธิออกเสียงไม่น้อยกว่าสองคน ซึ่งอยู่ในที่ออกเสียงในขณะนั้นลงลายมือชื่อในรายงานเหตุการณ์ประจำที่ออกเสียง เว้นแต่ไม่มีผู้มีสิทธิออกเสียงอยู่ ณ ที่ออกเสียงนั้น ให้หมายเหตุไว้ในรายงานเหตุการณ์ประจำที่ออกเสียงด้วย กรณีใช้หีบบัตรออกเสียงพลาสติกไม่ต้องปิดเทปกาวรอยต่อรอบหีบบัตรออกเสียง

ข้อ ๘๒ เมื่อได้ดำเนินการตามข้อ ๘๑ แล้ว ให้ประธานกรรมการประจำหน่วยกล่าวเปิดการลงคะแนนออกเสียง เช่น กล่าวว่ “บัดนี้ถึงเวลาลงคะแนนออกเสียงแล้ว ขอเปิดการลงคะแนนออกเสียง” แล้วจึงเริ่มดำเนินการลงคะแนนออกเสียงต่อไป

### ส่วนที่ ๕

#### การลงคะแนนออกเสียง

ข้อ ๘๓ หลักฐานในการแสดงตนเพื่อขอใช้สิทธิออกเสียง ได้แก่ บัตรประจำตัวประชาชน หรือบัตรประจำตัวประชาชนที่หมดอายุ หรือบัตรหรือหลักฐานอื่นใดที่ทางราชการ หรือหน่วยงานของรัฐออกให้ที่มีรูปถ่ายและมีหมายเลขประจำตัวประชาชนของผู้ถือบัตร

ข้อ ๘๔ การตรวจสอบการขอใช้สิทธิออกเสียง ให้กรรมการประจำหน่วยผู้ทำหน้าที่ตรวจสอบบัญชีรายชื่อผู้มีสิทธิออกเสียง ตรวจสอบหลักฐานตามข้อ ๘๓ ของผู้มาแสดงตนเพื่อขอใช้สิทธิออกเสียงกับบัญชีรายชื่อผู้มีสิทธิออกเสียง (อ.ส. ๒/๓) เมื่อพบชื่อและตรวจสอบถูกต้องแล้ว ให้ผู้มีสิทธิออกเสียงลงลายมือชื่อในบัญชีรายชื่อผู้มีสิทธิออกเสียง (อ.ส. ๒/๓) แล้วส่งหลักฐานแสดงตนพร้อมแจ้งลำดับที่ในบัญชีรายชื่อผู้มีสิทธิออกเสียงของผู้มาแสดงตนใช้สิทธิออกเสียงให้กรรมการประจำหน่วยผู้ทำหน้าที่มอบบัตรออกเสียง

ให้กรรมการประจำหน่วยผู้ทำหน้าที่มอบบัตรออกเสียง จดลำดับที่ในบัญชีรายชื่อผู้มีสิทธิออกเสียงของผู้มีสิทธิออกเสียงไว้ที่ต้นขั้วบัตรออกเสียง พร้อมทั้งให้ผู้มีสิทธิออกเสียงลงลายมือชื่อไว้ที่ต้นขั้วบัตรออกเสียง แล้วให้กรรมการประจำหน่วยลงลายมือชื่อในต้นขั้วบัตรออกเสียงแล้วมอบบัตรออกเสียงพร้อมหลักฐานแสดงตนให้แก่ผู้นั้นเพื่อไปลงคะแนนออกเสียง

กรณีการดำเนินการตามวรรคหนึ่งและวรรคสอง หากผู้มีสิทธิออกเสียงลงลายมือชื่อไม่ได้ ให้พิมพ์ลายนิ้วหัวแม่มือขวา และหากไม่มีนิ้วหัวแม่มือขวาให้พิมพ์ลายนิ้วหัวแม่มือซ้าย ถ้าไม่มีนิ้วหัวแม่มือทั้งสองข้างให้พิมพ์ลายนิ้วมือใดนิ้วมือหนึ่งแทนและให้กรรมการประจำหน่วยหมายเหตุว่าพิมพ์ลายนิ้วมือใดไว้ด้วย หากไม่มีนิ้วมืออยู่เลยให้ได้รับการยกเว้นและให้กรรมการประจำหน่วยหมายเหตุว่าไม่มีนิ้วมือในบัญชีรายชื่อผู้มีสิทธิออกเสียงและต้นขั้วบัตรออกเสียง

ข้อ ๘๕ ในกรณีมีผู้ทักท้วงหรือกรรมการประจำหน่วยสงสัยว่าผู้มาแสดงตนไม่ใช่ผู้มีชื่อในบัญชีรายชื่อผู้มีสิทธิออกเสียง (อ.ส. ๒/๓) ให้คณะกรรมการประจำหน่วยประชุมและวินิจฉัยชี้ขาดว่าผู้ถูกทักท้วงหรือผู้ถูกสงสัยเป็นผู้มีชื่อในบัญชีรายชื่อผู้มีสิทธิออกเสียงหรือไม่ และในกรณีที่

คณะกรรมการประจำหน่วยวินิจฉัยว่าผู้ถูกทักท้วงหรือผู้ถูกสงสัยเป็นผู้ไม่มีสิทธิออกเสียงในหน่วยออกเสียงนั้น ให้คณะกรรมการประจำหน่วยบันทึกคำวินิจฉัยลงในรายงานเหตุการณ์ประจำที่ออกเสียง (อ.ส. ๔/๒) แต่ถ้าผู้ถูกทักท้วงหรือผู้ถูกสงสัยรู้อยู่แล้วว่าตนเป็นผู้ไม่มีสิทธิออกเสียงในหน่วยออกเสียงนั้น พยายามลงคะแนนออกเสียงหรือลงคะแนนออกเสียงโดยแสดงบัตรประจำตัวประชาชนหรือหลักฐานอื่น ที่มีได้มีไว้สำหรับตนหรือที่ปลอมแปลงขึ้นต่อกรรมการประจำหน่วย ให้คณะกรรมการประจำหน่วยเป็นผู้กระทำการแทนคณะกรรมการในฐานะผู้เสียหาย แจ้งต่อเจ้าพนักงานตำรวจดำเนินคดีแก่ผู้กระทำความผิดดังกล่าว

ถ้าคณะกรรมการประจำหน่วยประชุมและวินิจฉัยชี้ขาดว่าผู้ถูกทักท้วงหรือผู้ถูกสงสัยเป็นผู้มีชื่อในบัญชีรายชื่อผู้มีสิทธิออกเสียง ก็ให้มอบบัตรออกเสียงให้ผู้นั้นเพื่อไปลงคะแนนออกเสียงและให้บันทึกคำวินิจฉัยลงในรายงานเหตุการณ์ประจำที่ออกเสียง (อ.ส. ๔/๒) ด้วย

ข้อ ๘๖ การลงคะแนนออกเสียงให้ทำเครื่องหมายกากบาทลงในช่องทำเครื่องหมาย “เห็นชอบ” หรือ “ไม่เห็นชอบ” หรือ “ไม่แสดงความคิดเห็น”

ข้อ ๘๗ ในการลงคะแนนออกเสียง เมื่อผู้มีสิทธิออกเสียงได้รับบัตรออกเสียงแล้วให้ไปยังคูหาลงคะแนนออกเสียง เพื่อทำการลงคะแนนออกเสียงตามข้อ ๘๖ และพับบัตรออกเสียงเพื่อไม่ให้ผู้อื่นทราบ แล้วให้นำบัตรออกเสียงนั้นใส่ลงในหีบบัตรออกเสียงด้วยตนเองต่อหน้ากรรมการประจำหน่วยผู้ทำหน้าที่ควบคุมหีบบัตรออกเสียง

ข้อ ๘๘ ผู้มีสิทธิออกเสียงซึ่งมีชื่ออยู่ในบัญชีรายชื่อผู้มีสิทธิออกเสียงของหน่วยออกเสียงใด ให้ลงคะแนนออกเสียงได้ ณ ที่ออกเสียงของหน่วยออกเสียงนั้น กรณีที่ผู้ใดมีชื่อเป็นผู้มีสิทธิออกเสียงในหลายหน่วยออกเสียงให้มีสิทธิลงคะแนนออกเสียงได้เพียงแห่งเดียว

ข้อ ๘๙ ผู้มีสิทธิออกเสียงซึ่งได้รับการแต่งตั้งให้ปฏิบัติหน้าที่ในหน่วยออกเสียงอื่นที่มีใช้หน่วยออกเสียงที่ตนมีสิทธิออกเสียง ให้ลงคะแนนออกเสียงในหน่วยออกเสียงที่ตนต้องปฏิบัติหน้าที่ได้ โดยให้แสดงหลักฐานคำสั่งแต่งตั้งต่อคณะกรรมการประจำหน่วยก่อนลงคะแนนออกเสียง เมื่อตรวจสอบถูกต้องแล้วให้คณะกรรมการประจำหน่วยเพิ่มชื่อต่อท้ายในบัญชีรายชื่อผู้มีสิทธิออกเสียง (อ.ส. ๒/๓) และไม่ให้นับรวมกับจำนวนผู้มีสิทธิออกเสียงในหน่วยออกเสียงนั้น แต่ให้นับเป็นจำนวนผู้มาแสดงตนขอใช้สิทธิออกเสียงในหน่วยออกเสียงนั้นแล้วบันทึกลงในรายงานเหตุการณ์ประจำที่ออกเสียง (อ.ส. ๔/๒)

ข้อ ๙๐ ให้คณะกรรมการประจำหน่วยจัดให้มีการอำนวยความสะดวกในการลงคะแนนออกเสียงของผู้มีสิทธิออกเสียงซึ่งเป็นคนพิการหรือทุพพลภาพ หรือผู้สูงอายุไว้เป็นพิเศษ หรือจัดให้มีการช่วยเหลือในการลงคะแนนออกเสียงภายใต้การกำกับดูแลของกรรมการประจำหน่วย โดยการให้ความช่วยเหลือดังกล่าวต้องให้บุคคลนั้นได้ลงคะแนนออกเสียงด้วยตนเอง เว้นแต่ลักษณะทางกายภาพทำให้คนพิการหรือทุพพลภาพ หรือผู้สูงอายุ ไม่สามารถทำเครื่องหมายลงในบัตรออกเสียงได้ ให้บุคคลอื่นเป็นผู้ทำเครื่องหมายลงในบัตรออกเสียงแทนโดยความยินยอมและเป็นไปตามเจตนาของคนพิการหรือทุพพลภาพ

หรือผู้สูงอายุ นั้น และให้กรรมการประจำหน่วยบันทึกการกระทำดังกล่าวลงในรายงานเหตุการณ์ประจำที่ออกเสียง (อ.ส. ๔/๒) ทั้งนี้ ให้ถือเป็นการลงคะแนนออกเสียงโดยตรงและลับ

ในกรณีที่คณะกรรมการเห็นควรอาจกำหนดให้มีการใช้อุปกรณ์ออกเสียงสำหรับคนพิการหรือทุพพลภาพ หรือผู้สูงอายุ โดยหลักเกณฑ์และวิธีการให้เป็นไปตามประกาศคณะกรรมการ

ข้อ ๙๑ ผู้ใดแสดงตนว่าเป็นผู้มีสิทธิออกเสียง แต่กรรมการประจำหน่วยไม่พบชื่อผู้นั้น ในบัญชีรายชื่อผู้มีสิทธิออกเสียง (อ.ส. ๒/๓) ให้แจ้งแก่ผู้นั้นว่า “ไม่มีสิทธิลงคะแนนออกเสียง” และห้ามมิให้กรรมการประจำหน่วยเพิ่มชื่อผู้นั้นลงไปโดยพลการ แม้จะทราบว่าผู้นั้นมีคุณสมบัติเป็นผู้มีสิทธิออกเสียงก็ตาม แต่ถ้าผู้นั้นยืนยันว่าตนมีสิทธิที่จะลงคะแนนออกเสียงได้ โดยอ้างว่าได้ยื่นคำร้องต่อนายทะเบียนอำเภอหรือนายทะเบียนท้องถิ่น และนายทะเบียนอำเภอหรือนายทะเบียนท้องถิ่นได้ส่งเพิ่มชื่อในบัญชีรายชื่อผู้มีสิทธิออกเสียง (อ.ส. ๒/๓) แล้ว ให้คณะกรรมการประจำหน่วยตรวจสอบหลักฐาน และวินิจฉัยชี้ขาดว่าจะให้ผู้นั้นลงคะแนนออกเสียงหรือไม่ พร้อมทั้งบันทึกคำวินิจฉัยและบันทึกถ้อยคำของผู้แสดงตนนั้นลงในรายงานเหตุการณ์ประจำที่ออกเสียง (อ.ส. ๔/๒) หากวินิจฉัยว่าให้ผู้นั้นลงคะแนนออกเสียงให้กรรมการประจำหน่วยดำเนินการตามข้อ ๓๖ โดยอนุโลม

ข้อ ๙๒ ผู้ใดแสดงตนว่าเป็นผู้มีสิทธิออกเสียงและมีชื่ออยู่ในบัญชีรายชื่อผู้มีสิทธิออกเสียง (อ.ส. ๒/๓) แต่ปรากฏว่าในบัญชีรายชื่อผู้มีสิทธิออกเสียง (อ.ส. ๒/๓) ระบุค่านำหน้าชื่อ หรือรายการแสดงเพศผิดไปจากข้อเท็จจริง หรือการสะกดชื่อตัวชื่อสกุลผิดในเรื่องตัวอักษร สระ หรือวรรณยุกต์ ให้คณะกรรมการประจำหน่วยมีอำนาจสอบสวนและวินิจฉัยชี้ขาดว่าสมควรจะมอบบัตรออกเสียงให้แก่ผู้นั้นไปลงคะแนนออกเสียงหรือไม่ แล้วให้บันทึกคำวินิจฉัยลงในรายงานเหตุการณ์ประจำที่ออกเสียง (อ.ส. ๔/๒)

ข้อ ๙๓ ในระหว่างเวลาเปิดการลงคะแนนออกเสียง กรรมการประจำหน่วยจะออกไปจากที่ออกเสียงได้เพียงคราวละหนึ่งคน โดยให้แจ้งประธานกรรมการประจำหน่วยออกเสียงอนุญาตเป็นกรณีไป และบันทึกไว้ในรายงานเหตุการณ์ประจำที่ออกเสียง (อ.ส. ๔/๒)

ข้อ ๙๔ ก่อนวันออกเสียง ถ้าการลงคะแนนออกเสียงในหน่วยออกเสียงใดไม่สามารถกระทำได้นี้ เนื่องจากเกิดจลาจล อุทกภัย อัคคีภัย เหตุสุดวิสัย หรือเหตุจำเป็นอย่างอื่น ให้คณะอนุกรรมการออกเสียงประจำอำเภอกำหนดที่ออกเสียงใหม่ที่ผู้มีสิทธิออกเสียงสามารถไปลงคะแนนออกเสียงได้โดยสะดวก แต่ถ้าไม่อาจกำหนดที่ออกเสียงใหม่ได้ ให้ดำเนินการ ดังนี้

(๑) ประกาศงดการลงคะแนนออกเสียงในหน่วยออกเสียงนั้น ตามแบบ อ.ส. ๔/๘ จำนวนสามชุด แล้วดำเนินการ ดังนี้

- (ก) ปิดประกาศไว้ ณ ที่ออกเสียง จำนวนหนึ่งชุด
- (ข) ส่งให้คณะกรรมการประจำเขต จำนวนหนึ่งชุด
- (ค) เก็บไว้เป็นหลักฐาน จำนวนหนึ่งชุด

(๒) แจ้งคณะกรรมการประจำเขตเพื่อรายงานคณะกรรมการทราบโดยเร็ว

(๓) จัดเก็บรักษาบัตรออกเสียง หีบบัตรออกเสียง และเอกสารเกี่ยวกับการออกเสียงไว้ในสถานที่ปลอดภัยตามที่คณะกรรมการการออกเสียงประจำอำเภอกำหนด

กรณีเหตุดังกล่าวเกิดขึ้นในวันออกเสียงและยังมิได้เปิดให้มีการลงคะแนนออกเสียงให้คณะกรรมการการออกเสียงประจำอำเภอหรือคณะกรรมการประจำหน่วยประกาศผลการลงคะแนนออกเสียงในหน่วยออกเสียงนั้น และให้ดำเนินการตามวรรคหนึ่ง

ข้อ ๙๕ กรณีมีเหตุตามข้อ ๙๔ วรรคหนึ่ง ภายหลังจากเปิดให้มีการลงคะแนนออกเสียงและมีการลงคะแนนออกเสียงแล้ว ให้คณะกรรมการประจำหน่วยดำเนินการ ดังนี้

(๑) ประกาศผลการลงคะแนนออกเสียงในหน่วยออกเสียงนั้น (อ.ส. ๔/๘) จำนวนสามชุด โดยให้นำความในข้อ ๙๔ (๑) มาใช้บังคับโดยอนุโลม

(๒) ระวังการมอบบัตรออกเสียงและลงลายมือชื่อในป้ายสำหรับปิดช่องใส่บัตรออกเสียงตามแบบ อ.ส. ๔/๑๐ แล้วนำป้ายดังกล่าวปิดทับช่องใส่บัตรออกเสียงบนหีบบัตรออกเสียงและปิดทับลายมือชื่อทั้งหมดด้วยเทปกาวใส เพื่อป้องกันการเปลี่ยนหีบบัตรออกเสียง

(๓) รายงานคณะกรรมการการออกเสียงประจำอำเภอ เพื่อแจ้งให้คณะกรรมการประจำเขตรายงานคณะกรรมการทราบโดยเร็ว

(๔) นับบัตรออกเสียงที่เหลือให้ทราบจำนวน และใช้โลหะหรือวัตถุอื่นเจาะทะลุบัตรออกเสียงในส่วนที่เป็นตัวบัตรทุกฉบับพร้อมปกหน้าและปกหลังใช้เชือกร้อยผูกกรวมให้เป็นปึกเดียวกัน หรือกระทำด้วยวิธีการอื่นใดที่สามารถป้องกันมิให้ใช้บัตรออกเสียงที่เหลืออยู่ลงคะแนนออกเสียงได้

(๕) นับจำนวนผู้มาแสดงตนและรับบัตรออกเสียงจากบัญชีรายชื่อผู้มีสิทธิออกเสียง (อ.ส. ๒/๓) ชุดที่ใช้ตรวจสอบและหมายเหตุการลงคะแนนออกเสียง

(๖) จัดทำรายงานการส่งหีบบัตรออกเสียงและวัสดุอุปกรณ์ (อ.ส. ๔/๑๒)

(๗) บันทึกเหตุของการงดการลงคะแนนออกเสียง จำนวนบัตรออกเสียงตาม (๔) และจำนวนผู้มาแสดงตนและรับบัตรออกเสียงตาม (๕) ไว้ในรายงานเหตุการณ์ประจำที่ออกเสียง (อ.ส. ๔/๒)

(๘) นำสิ่งของต่อไปนี้ (ถ้ามี) ไปจัดเก็บรักษาไว้ในสถานที่ปลอดภัยตามที่คณะกรรมการการออกเสียงประจำอำเภอกำหนด ได้แก่

(ก) หีบบัตรออกเสียง (บรรจุบัตรออกเสียงที่ได้ลงคะแนนแล้วบางส่วน)

(ข) บัตรออกเสียงที่เหลือทั้งหมดและต้นขั้วบัตรออกเสียง

(ค) บัญชีรายชื่อผู้มีสิทธิออกเสียง (อ.ส. ๒/๓) ชุดที่ใช้ตรวจสอบและหมายเหตุการลงคะแนนออกเสียง

(ง) ประกาศรายการเกี่ยวกับจำนวนบัตรออกเสียงก่อนการลงคะแนนออกเสียง (อ.ส. ๔/๑)

(จ) รายงานเหตุการณ์ประจำที่ออกเสียง (อ.ส. ๔/๒)

(ฉ) คูหาลงคะแนนออกเสียงทั้งหมดและวัสดุอุปกรณ์ที่เหลือ

ข้อ ๙๖ เมื่อได้ประกาศงดการลงคะแนนออกเสียงในหน่วยออกเสียงใดตามข้อ ๙๔ หรือข้อ ๙๕ ให้คณะกรรมการพิจารณากำหนดวันลงคะแนนออกเสียงใหม่สำหรับหน่วยออกเสียงนั้นโดยเร็ว เว้นแต่คณะกรรมการเห็นว่าจำนวนผู้มีสิทธิออกเสียงของหน่วยออกเสียงนั้นไม่เปลี่ยนแปลงผลการออกเสียง คณะกรรมการจะไม่จัดให้มีการลงคะแนนออกเสียงใหม่ในหน่วยออกเสียงนั้นก็ได้ ทั้งนี้ ในกรณีที่ ไม่มีการจัดให้มีการลงคะแนนออกเสียงใหม่ มิให้ถือว่าผู้มีสิทธิออกเสียงเป็นผู้ไม่ไปใช้สิทธิออกเสียง

ในการลงคะแนนออกเสียงใหม่ตามวรรคหนึ่ง ให้ผู้อำนวยการการออกเสียงประจำเขตออกเสียง หรือผู้ที่ได้รับมอบหมายจัดหาวัสดุอุปกรณ์ในการออกเสียงชุดใหม่สำหรับหน่วยออกเสียงนั้น

ข้อ ๙๗ ในระหว่างเวลาเปิดการลงคะแนนออกเสียง จะให้ผู้ใดเข้าไปในที่ออกเสียงไม่ได้ เว้นแต่ ผู้มีหน้าที่ในการออกเสียงและผู้ที่เกี่ยวข้องเพื่อใช้สิทธิออกเสียง โดยเฉพาะบริเวณคูหาลงคะแนนออกเสียง นอกจากผู้มีสิทธิออกเสียงซึ่งเข้าไปใช้สิทธิลงคะแนนออกเสียงแล้วผู้ใดจะเข้าไปไม่ได้ เว้นแต่ในกรณี จำเป็นและให้กรรมการประจำหน่วยบันทึกเหตุผลความจำเป็นไว้ในรายงานเหตุการณ์ประจำที่ออกเสียง (อ.ส. ๔/๒)

กรรมการ เลขาธิการ ประธานกรรมการประจำเขต กรรมการประจำเขต ผู้อำนวยการ การออกเสียงประจำเขตออกเสียง คณะอนุกรรมการการออกเสียงประจำอำเภอ และผู้ที่ได้รับ การแต่งตั้งเป็นลายลักษณ์อักษรจากคณะกรรมการ มีสิทธิเข้าไปในที่ออกเสียงเพื่อทำการสอดส่องดูแล หรือแนะนำให้การปฏิบัติการออกเสียงเป็นไปโดยสุจริต เทียบธรรม และชอบด้วยกฎหมาย

กรณีผู้ตรวจการเลือกตั้งจะเข้าไปที่ออกเสียง ให้เป็นไปตามระเบียบคณะกรรมการการเลือกตั้ง ว่าด้วยผู้ตรวจการเลือกตั้ง

ให้กรรมการประจำหน่วยบันทึกการเข้าไปในที่ออกเสียงของบุคคลตามวรรคสองและวรรคสาม ไว้ในรายงานเหตุการณ์ประจำที่ออกเสียง (อ.ส. ๔/๒)

ข้อ ๙๘ ในระหว่างการลงคะแนนออกเสียง ถ้าผู้มีสิทธิออกเสียงเห็นว่ากรรมการลงคะแนนออกเสียง ในหน่วยออกเสียงนั้นไม่ถูกต้องตามกฎหมายหรือระเบียบที่กำหนดไว้ ให้ทำการทักท้วงโดยยื่นคำทักท้วง ตามแบบ อ.ส. ๔/๔

ให้คณะกรรมการประจำหน่วยตรวจสอบคำทักท้วงและวินิจฉัยลงในรายงานเหตุการณ์ประจำ ที่ออกเสียง (อ.ส. ๔/๒) และให้ผู้ทักท้วงและกรรมการประจำหน่วยไม่น้อยกว่าสามคนลงลายมือชื่อไว้ เป็นหลักฐานต่อหน้าพยานไม่น้อยกว่าสองคน ในกรณีที่ไม่มีบุคคลเป็นพยานให้หมายเหตุไว้ในรายงาน เหตุการณ์ประจำที่ออกเสียงด้วย

## ส่วนที่ ๖

### การดำเนินงานหลังปิดการลงคะแนนออกเสียง

ข้อ ๙๙ เมื่อถึงเวลา ๑๗.๐๐ นาฬิกา ให้ประธานกรรมการประจำหน่วยออกเสียงประกาศปิดการลงคะแนนออกเสียง เช่น กล่าวว่่า “บัดนี้ถึงเวลาปิดการลงคะแนนออกเสียงแล้วให้ปิดการลงคะแนนออกเสียง” และงดจ่ายบัตรออกเสียง

กรณีตามวรรคหนึ่ง ถ้ายังมีผู้มีสิทธิออกเสียงซึ่งประสงค์จะลงคะแนนออกเสียงได้มาปรากฏตัวอยู่ในที่ออกเสียงเพื่อใช้สิทธิออกเสียงแล้วก่อนเวลาปิดการลงคะแนนออกเสียง แต่ยังไม่ได้แสดงตนหรือรับบัตรออกเสียง ให้คณะกรรมการประจำหน่วยอนุญาตให้บุคคลเหล่านั้นแสดงตนและมอบบัตรออกเสียงให้แก่ผู้แสดงตนนั้นเพื่อใช้สิทธิออกเสียงแล้วบันทึกไว้ในรายงานเหตุการณ์ประจำที่ออกเสียง (อ.ส. ๔/๒) และเมื่อผู้มีสิทธิออกเสียงลงคะแนนออกเสียงเสร็จสิ้นแล้ว ให้ประกาศปิดการลงคะแนนออกเสียงตามวรรคหนึ่งและให้คณะกรรมการประจำหน่วยลงลายมือชื่อในป้ายสำหรับปิดช่องใส่บัตรออกเสียงตามแบบ อ.ส. ๔/๑๐ แล้วนำป้ายดังกล่าวปิดทับช่องใส่บัตรออกเสียงบนหีบบัตรออกเสียง

ข้อ ๑๐๐ ให้คณะกรรมการประจำหน่วยนำบัตรออกเสียงที่เหลือนำนับให้ทราบจำนวน และบันทึกจำนวนลงในปกบัตรด้านหลัง และใช้เป็นข้อมูลเกี่ยวกับการจัดทำประกาศรายการเกี่ยวกับจำนวนบัตรออกเสียงเมื่อเสร็จสิ้นการลงคะแนนออกเสียงตามแบบ อ.ส. ๔/๓

ให้กรรมการประจำหน่วยทำเครื่องหมายโดยใช้โลหะหรือวัตถุอื่นเจาะทะลุบัตรออกเสียงทุกฉบับพร้อมปกหน้าและปกหลัง ใช้เชือกร้อยรูผูกรวมให้เป็นปึกเดียวกัน หรือกระทำด้วยวิธีการอื่นใดที่สามารถป้องกันมิให้ใช้บัตรออกเสียงที่เหลือนับลงคะแนนออกเสียงได้ และให้จัดเก็บต้นขั้วบัตรออกเสียงที่ใช้ลงคะแนนออกเสียงแล้วในถุงวัสดุใสพร้อมเขียนลำดับที่ของหน่วยออกเสียง ตำบล/แขวง..... (เทศบาล .....) อำเภอ/เขต ..... และจำนวนเล่มของต้นขั้วบัตรออกเสียง

ให้คณะกรรมการประจำหน่วยจัดทำประกาศรายการเกี่ยวกับจำนวนบัตรออกเสียงเมื่อเสร็จสิ้นการลงคะแนนออกเสียงตามแบบ อ.ส. ๔/๓ จำนวนสามชุด แล้วดำเนินการ ดังนี้

- (๑) ปิดประกาศไว้ ณ ที่ออกเสียง จำนวนหนึ่งชุด
- (๒) ส่งให้คณะกรรมการการออกเสียงประจำอำเภอ จำนวนหนึ่งชุด
- (๓) เก็บไว้เป็นหลักฐาน จำนวนหนึ่งชุด

#### ส่วนที่ ๗

#### การนับคะแนนออกเสียง

ข้อ ๑๐๑ เมื่อได้ดำเนินการตามข้อ ๙๙ และข้อ ๑๐๐ แล้ว ให้คณะกรรมการประจำหน่วยเปิดหีบบัตรออกเสียงต่อหน้าประชาชนที่อยู่ ณ ที่ออกเสียง แล้วดำเนินการนับคะแนนออกเสียง

การนับคะแนนออกเสียงให้กระทำ ณ ที่ออกเสียง โดยเปิดเผยติดต่อกันจนเสร็จสิ้น และห้ามมิให้เลื่อนหรือประวิงการนับคะแนนออกเสียง

ในการนับคะแนนออกเสียงต้องกำหนดให้มีการนับคะแนนบัตรออกเสียงที่มีสิทธิออกเสียงทำเครื่องหมายในช่องทำเครื่องหมาย “ไม่แสดงความคิดเห็น” ด้วย



ข้อ ๑๐๒ ให้คณะกรรมการประจำหน่วยแบ่งหน้าที่ในการนับคะแนนออกเสียง ดังนี้

(๑) กรรมการประจำหน่วยคนที่หนึ่ง มีหน้าที่หยิบบัตรออกเสียงที่ละฉบับ และคลี่บัตรส่งให้กรรมการประจำหน่วยคนที่สอง

(๒) กรรมการประจำหน่วยคนที่สอง มีหน้าที่วินิจฉัยบัตรออกเสียงและอ่าน

(๓) กรรมการประจำหน่วยคนที่สาม มีหน้าที่ขานทวนคะแนนและขีดคะแนนในแบบขีดคะแนน (อ.ส. ๔/๕ หรือ อ.ส. ๔/๖)

(๔) กรรมการประจำหน่วยคนที่สี่ มีหน้าที่เจาะบัตรออกเสียงที่ได้วินิจฉัยและอ่านจากกรรมการประจำหน่วยออกเสียงคนที่สอง แล้วใส่ลงในภาชนะที่เตรียมไว้

หากมีกรรมการประจำหน่วยที่เหลือให้มีหน้าที่ช่วยเหลืออำนวยความสะดวกและคอยสับเปลี่ยนในการปฏิบัติหน้าที่กับกรรมการประจำหน่วยที่ปฏิบัติหน้าที่อยู่

ข้อ ๑๐๓ บัตรออกเสียงที่มีลักษณะดังต่อไปนี้ ให้ถือว่าเป็นบัตรเสียและไม่ให้นับเป็นคะแนน

(๑) บัตรปลอม

(๒) บัตรที่มีใช้บัตรซึ่งกรรมการประจำหน่วยมอบให้

(๓) บัตรที่ทำเครื่องหมายเพื่อเป็นที่สังเกต หรือเขียนข้อความใด ๆ ลงในบัตรออกเสียง นอกจากเครื่องหมายในการลงคะแนนออกเสียง เว้นแต่เป็นการกระทำโดยชอบด้วยกฎหมายของเจ้าพนักงานผู้ดำเนินการออกเสียง

(๔) บัตรที่มีได้ทำเครื่องหมายลงคะแนนออกเสียง

(๕) บัตรที่ทำเครื่องหมายลงคะแนนออกเสียงนอกช่อง “ทำเครื่องหมาย”

(๖) บัตรที่ทำเครื่องหมายลงคะแนนออกเสียงในช่อง “ทำเครื่องหมาย” เกินหนึ่งเครื่องหมาย

(๗) บัตรที่ทำเครื่องหมายอื่นนอกจากเครื่องหมายกากบาท

(๘) บัตรที่ไม่อาจทราบได้ว่าลงคะแนนออกเสียงไปในทางใด

ข้อ ๑๐๔ ถ้าการออกเสียงมีมากกว่าหนึ่งประเด็นในบัตรออกเสียงเดียวกัน ให้บัตรออกเสียงที่มีลักษณะตามข้อ ๑๐๓ (๑) (๒) หรือ (๓) เป็นบัตรเสียทั้งฉบับและมีให้นับเป็นคะแนนออกเสียง

ในกรณีตามวรรคหนึ่ง บัตรออกเสียงที่มีลักษณะตามข้อ ๑๐๓ (๔) (๕) (๖) (๗) หรือ (๘) ให้มีผล ดังต่อไปนี้

(๑) บัตรออกเสียงที่มีลักษณะตามข้อ ๑๐๓ (๔) ถ้ามิได้ทำเครื่องหมายในทุกประเด็น ให้เป็นบัตรเสียทั้งฉบับและมีให้นับเป็นคะแนนออกเสียง แต่ถ้าได้ทำเครื่องหมายประเด็นใดประเด็นหนึ่ง ให้ถือเป็นบัตรดีและนับคะแนนออกเสียงสำหรับประเด็นที่ทำเครื่องหมายไว้

(๒) บัตรออกเสียงที่มีลักษณะตามข้อ ๑๐๓ (๕) (๖) (๗) หรือ (๘) ถ้าทำเครื่องหมายลงคะแนนออกเสียงตามลักษณะที่กำหนดตามข้อ ๑๐๓ (๕) (๖) (๗) หรือ (๘) ในทุกประเด็น ให้เป็นบัตรเสียทั้งฉบับและมีให้นับเป็นคะแนนออกเสียง แต่ถ้าได้ทำเครื่องหมายตามลักษณะดังกล่าว ประเด็นใดประเด็นหนึ่ง มีให้นับประเด็นนั้นเป็นคะแนนออกเสียง

ข้อ ๑๐๕ กรณีที่มีการออกเสียงเพียงประเด็นเดียวในบัตรออกเสียง เมื่อคณะกรรมการประจำหน่วยได้ดำเนินการตามข้อ ๑๐๑ และข้อ ๑๐๒ เสร็จเรียบร้อยแล้วให้ดำเนินการนับคะแนนออกเสียง โดยกรรมการประจำหน่วยคนที่หนึ่งหยิบบัตรออกเสียงทีละฉบับและคลีป์ตรส่งให้กรรมการประจำหน่วยคนที่สอง เพื่อดำเนินการวินิจฉัยบัตรออกเสียงและอ่าน ดังนี้

(๑) ถ้าเป็นบัตรดีให้อ่านว่า “ดี” และอ่านผลการแสดงความคิดเห็นว่า “เห็นชอบ” หรือ “ไม่เห็นชอบ” หรือ “ไม่แสดงความคิดเห็น” พร้อมทั้งชูบัตรออกเสียงโดยเปิดเผยให้ผู้ที่อยู่ในบริเวณที่ออกเสียงได้เห็นด้วย แล้วส่งให้กรรมการประจำหน่วยคนที่สี่

(๒) ถ้าเป็นบัตรเสียให้อ่านว่า “เสีย” พร้อมทั้งชูบัตรออกเสียงโดยเปิดเผยให้ผู้ที่อยู่ในบริเวณที่ออกเสียงได้เห็นด้วย และให้กรรมการประจำหน่วยไม่น้อยกว่าสองคนสลักหลังบัตรว่า “เสีย” พร้อมทั้งระบุเหตุผลว่าเป็นบัตรเสียเพราะเหตุใด แล้วส่งให้กรรมการประจำหน่วยคนที่สี่

ข้อ ๑๐๖ กรณีที่มีการออกเสียงมากกว่าหนึ่งประเด็นในบัตรออกเสียงเดียวกัน ให้ดำเนินการวินิจฉัยบัตรออกเสียงและอ่าน ดังต่อไปนี้



(๑) ถ้าเป็นบัตรเสียทั้งฉบับให้อ่านว่า “เสียทั้งฉบับ” พร้อมทั้งชูบัตรออกเสียงโดยเปิดเผยให้ผู้ที่อยู่ในบริเวณที่ออกเสียงได้เห็นด้วย และให้กรรมการประจำหน่วยไม่น้อยกว่าสองคน สลักหลังบัตรว่า “เสียทั้งฉบับ” พร้อมทั้งระบุเหตุผลว่าเป็นบัตรเสียเพราะเหตุใด แล้วส่งให้กรรมการประจำหน่วยคนที่สี่

(๒) กรณีเป็นบัตรดี

(ก) ถ้าเป็นบัตรดีทั้งฉบับให้อ่านว่า “ดี” แล้ววินิจฉัยทีละประเด็น และให้อ่านผลการแสดงความคิดเห็นว่า “ประเด็นที่ ..... “เห็นชอบ” หรือ “ไม่เห็นชอบ” หรือ “ไม่แสดงความคิดเห็น”” พร้อมทั้งชูบัตรออกเสียงโดยเปิดเผยให้ผู้ที่อยู่ในบริเวณที่ออกเสียงได้เห็นด้วย แล้วส่งให้กรรมการประจำหน่วยคนที่สี่

(ข) ถ้าเป็นบัตรดีบางประเด็นให้อ่านว่า “ดีบางประเด็น” แล้ววินิจฉัยทีละประเด็น และให้อ่านผลการแสดงความคิดเห็นว่า “ประเด็นที่ ..... “เห็นชอบ” หรือ “ไม่เห็นชอบ” หรือ “ไม่แสดงความคิดเห็น” หรือ “เสีย”” พร้อมทั้งชูบัตรออกเสียงโดยเปิดเผยให้ผู้ที่อยู่ในบริเวณที่ออกเสียงได้เห็นด้วย แล้วส่งให้กรรมการประจำหน่วยคนที่สี่

ข้อ ๑๐๗ ให้กรรมการประจำหน่วยคนที่สามชานทวนและขีดคะแนนในแบบขีดคะแนน เมื่อกรรมการประจำหน่วยคนที่สองได้วินิจฉัยบัตรออกเสียงและอ่านตามข้อ ๑๐๕ หรือข้อ ๑๐๖ โดยให้บุคคลทั่วไปที่อยู่บริเวณที่ออกเสียงเห็นการขีดคะแนนได้อย่างชัดเจน

สำหรับการขีดคะแนนในแบบขีดคะแนน ให้ใช้วิธีขีดหนึ่งต่อหนึ่งคะแนน แต่เมื่อถึงขีดที่ทำให้ขีดขวางทับเส้นสี่ขีดแรก และวงกลมหรือวงรีล้อมรอบ เช่น ดังรูป  หรือ  หรือ  เป็นต้น เพื่อสะดวกแก่การนับคะแนนออกเสียงและให้ทำเช่นนี้เรื่อยไปทุกห้าขีด

ข้อ ๑๐๘ เมื่อกรรมการประจำหน่วยคนที่ได้รับบัตรออกเสียงจากกรรมการประจำหน่วยคนที่สองแล้ว ให้เจาะมุมบัตรออกเสียงที่วินิจฉัยและอ่านคะแนน และพับบัตรออกเสียงแยกเก็บใส่ในภาชนะที่เตรียมไว้ ดังนี้

(๑) กรณีที่มีการออกเสียงเพียงประเด็นเดียวในบัตรออกเสียงให้แยกภาชนะใส่บัตรดีหนึ่งใบ และใส่บัตรเสียหนึ่งใบ

(๒) กรณีที่มีการออกเสียงมากกว่าหนึ่งประเด็นในบัตรออกเสียงเดียวกัน ให้แยกภาชนะใส่ ดังนี้

(ก) บัตรตามข้อ ๑๐๖ (๒) ให้ใส่ลงในภาชนะบัตรดี

(ข) บัตรเสียทั้งฉบับ ให้ใส่ลงในภาชนะบัตรเสีย

ข้อ ๑๐๙ ในระหว่างการนับคะแนนออกเสียง ถ้าผู้มีสิทธิออกเสียงเห็นว่าการนับคะแนนออกเสียงในหน่วยออกเสียงนั้นไม่ถูกต้องตามกฎหมายหรือระเบียบที่กำหนดไว้ ให้ทำการทักท้วงโดยยื่นคำทักท้วงตามแบบ อ.ส. ๔/๔ และให้นำความในข้อ ๙๘ มาใช้บังคับโดยอนุโลม

ข้อ ๑๑๐ เมื่อเสร็จสิ้นการนับคะแนนออกเสียง ให้กรรมการประจำหน่วยตรวจสอบความถูกต้องของการนับคะแนนออกเสียง โดยให้นับจำนวนผู้มาใช้สิทธิออกเสียงว่าตรงกับจำนวนบัตรออกเสียงที่ใช้ลงคะแนนออกเสียงหรือตรงกับคะแนนออกเสียงที่นับได้หรือไม่

ในกรณีปรากฏผลคะแนนตรงกันกับจำนวนผู้มาใช้สิทธิออกเสียง ให้ดำเนินการนำบัตรที่นับเป็นคะแนน และบัตรเสียแยกใส่ถุงวัสดุใส (ถุงชั้นใน) พร้อมเขียนจำนวนบัตรออกเสียงที่บรรจุอยู่ในถุงวัสดุใสสำหรับแบบขีดคะแนนให้กรรมการประจำหน่วยลงลายมือชื่อไว้เป็นหลักฐาน

ในกรณีจำนวนผู้มาใช้สิทธิออกเสียงไม่ตรงกับจำนวนบัตรออกเสียงที่ใช้ลงคะแนนออกเสียงหรือไม่ตรงกับคะแนนออกเสียงที่นับได้ ให้คณะกรรมการประจำหน่วยดำเนินการตรวจสอบ ถ้าผลการตรวจสอบยังไม่ตรงกันอีกหรือไม่สามารถตรวจสอบได้ ให้รายงานคณะกรรมการประจำเขตพร้อมเหตุผลและนำส่งหีบบัตรออกเสียงพร้อมวัสดุอุปกรณ์ที่ใช้ในการออกเสียงแก่คณะกรรมการประจำเขตหรือผู้ที่ได้รับมอบหมาย

เมื่อคณะกรรมการประจำเขตได้รับรายงานตามวรรคสาม ให้รายงานคณะกรรมการเพื่อพิจารณาสั่งให้มีการนับคะแนนออกเสียงใหม่หรือสั่งให้มีการออกเสียงใหม่ในหน่วยออกเสียงนั้น แต่ถ้าคณะกรรมการเห็นว่าจำนวนผู้มาแสดงตนของหน่วยออกเสียงนั้นไม่เปลี่ยนแปลงผลการออกเสียง คณะกรรมการจะไม่สั่งให้มีการนับคะแนนออกเสียงใหม่ หรือไม่สั่งให้มีการออกเสียงใหม่ในหน่วยออกเสียงนั้นก็ได้

ข้อ ๑๑๑ ให้คณะกรรมการประจำหน่วยจัดทำรายงานผลการนับคะแนนออกเสียง (อ.ส. ๔/๗) จำนวนสามชุด แล้วดำเนินการ ดังนี้

(๑) ปิดไว้ ณ ที่ออกเสียง จำนวนหนึ่งชุด

(๒) ใส่ในถุงวัสดุใส (ถุงชั้นนอก) ซึ่งบรรจุถุงบัตรออกเสียงที่ผ่านการนับคะแนนออกเสียงแล้ว จำนวนหนึ่งชุด

(๓) ส่งให้คณะกรรมการการออกเสียงประจำอำเภอหรือผู้ที่ได้รับมอบหมาย จำนวนหนึ่งชุด หน่วยออกเสียงใดที่ผลการนับคะแนนออกเสียงปรากฏกรณีตามข้อ ๑๑๐ วรรคสาม ให้ระบุเหตุดังกล่าวไว้ในรายงานผลการนับคะแนนออกเสียง (อ.ส. ๔/๗) ด้วย

ข้อ ๑๑๒ ให้คณะกรรมการประจำหน่วยบันทึกข้อมูลจำนวนบัตรที่นับเป็นคะแนน และบัตรเสีย ลำดับที่ของหน่วยออกเสียง ลงในแบบบันทึกข้อมูลจำนวนบัตรออกเสียง (อ.ส. ๔/๑๑)

เมื่อได้ดำเนินการตามวรรคหนึ่งแล้ว ให้คณะกรรมการประจำหน่วยจัดเก็บเอกสารและสิ่งของต่าง ๆ ไว้ในถุงวัสดุใส (ถุงชั้นนอก) ดังนี้

(๑) ถุงวัสดุใส (ถุงชั้นใน) ซึ่งบรรจุบัตรออกเสียงที่ผ่านการนับคะแนนออกเสียงแล้ว

(๒) แบบขีดคะแนนที่ได้ใช้ในการขีดคะแนนทั้งหมด (อ.ส. ๔/๕ หรือ อ.ส. ๔/๖)

(๓) รายงานผลการนับคะแนนออกเสียง (อ.ส. ๔/๗)

(๔) แบบข้อมูลจำนวนบัตรออกเสียง (อ.ส. ๔/๑๑) ใส่ในถุงวัสดุใส (ถุงชั้นนอก) ในลักษณะที่มองเห็นได้ว่าเป็นถุงวัสดุใสของหน่วยออกเสียงใด

ข้อ ๑๑๓ เมื่อได้ดำเนินการตามข้อ ๑๑๒ แล้ว ให้คณะกรรมการประจำหน่วยดำเนินการ ดังนี้

(๑) ทำการปิดถุงวัสดุใส (ถุงชั้นนอก) ด้วยสายรัดเพื่อป้องกันการเปิดถุงวัสดุใส แล้วนำใส่ในหีบบัตรออกเสียง

(๒) ปิดหีบบัตรออกเสียง และปิดเทปกาวรอยต่อรอบหีบบัตรออกเสียงพร้อมใส่สายรัดหรืออุปกรณ์อื่นแทนสายรัด หากใช้หีบบัตรพลาสติกไม่ต้องปิดเทปกาวรอยต่อรอบหีบบัตรออกเสียง

(๓) ลงลายมือชื่อบนสายรัด

ข้อ ๑๑๔ ให้กรรมการประจำหน่วยออกเสียงไม่น้อยกว่าสามคน และเจ้าหน้าที่รักษาความปลอดภัยดำเนินการนำส่งสิ่งของคืนให้แก่คณะกรรมการการออกเสียงประจำอำเภอหรือผู้ที่ได้รับมอบหมาย ดังนี้

(๑) หีบบัตรออกเสียงตามข้อ ๑๑๓

(๒) เอกสารสำคัญ ประกอบด้วย

(ก) บัตรออกเสียงที่เหลือทั้งหมดที่ได้ดำเนินการตามข้อ ๑๐๐ วรรคสอง และถุงใส่ต้นข้าวบัตรออกเสียง

(ข) บัญชีรายชื่อผู้มีสิทธิออกเสียง (อ.ส. ๒/๓) ชุดที่ใช้ตรวจสอบและหมายเหตุ การลงคะแนนออกเสียง

(ค) ประกาศรายการเกี่ยวกับจำนวนบัตรออกเสียงก่อนการลงคะแนนออกเสียง (อ.ส. ๔/๑) และเมื่อเสร็จสิ้นการลงคะแนนออกเสียง (อ.ส. ๔/๓)

(ง) รายงานเหตุการณ์ประจำที่ออกเสียง (อ.ส. ๔/๒)

(จ) รายงานผลการนับคะแนนออกเสียง (อ.ส. ๔/๗)

(ฉ) รายงานการส่งหีบบัตรออกเสียง วัสดุอุปกรณ์ (อ.ส. ๔/๑๒) และเอกสารหลักฐานเกี่ยวกับการออกเสียง

(๓) คูหาลงคะแนนออกเสียงทั้งหมดและสิ่งของอื่น ๆ เช่น บัญชีรายชื่อผู้มีสิทธิออกเสียง (อ.ส. ๒/๓) ชุดที่ปิดประกาศ ธงชาติ ป้าย และวัสดุอุปกรณ์เกี่ยวกับการออกเสียง เป็นต้น

ข้อ ๑๑๕ เมื่อคณะกรรมการการออกเสียงประจำอำเภอหรือผู้ที่ได้รับมอบหมายได้รับสิ่งของจากคณะกรรมการประจำหน่วยตามข้อ ๑๑๔ แล้ว ให้ดำเนินการ ดังนี้

(๑) ตรวจสอบหีบบัตรออกเสียง คูหาลงคะแนนออกเสียงทั้งหมด สิ่งของและวัสดุอุปกรณ์ที่เกี่ยวกับการออกเสียง แล้วนำไปเก็บรักษาไว้ในที่ปลอดภัยตามที่คณะกรรมการการออกเสียงประจำอำเภอกำหนด

(๒) ดำเนินการรวมผลคะแนนออกเสียงของหน่วยออกเสียงทุกหน่วยที่อยู่ในความรับผิดชอบตามแบบ อ.ส. ๘/๑

ข้อ ๑๑๖ เมื่อดำเนินการตามข้อ ๑๑๕ แล้วให้คณะกรรมการการออกเสียงประจำอำเภอหรือผู้ที่ได้รับมอบหมายรายงานผลการนับคะแนนออกเสียงผ่านระบบเทคโนโลยีสารสนเทศตามที่คณะกรรมการกำหนด

ข้อ ๑๑๗ ให้คณะกรรมการการออกเสียงประจำอำเภอหรือผู้ที่ได้รับมอบหมายดำเนินการยุบรวมหีบบัตรออกเสียง ดังนี้

(๑) เปิดหีบบัตรออกเสียงแล้วบรรจุลงในใส่บัตรออกเสียงรวมไว้ในหีบบัตรออกเสียงหีบใดหีบหนึ่งจนเต็มแล้วทำการปิดหีบบัตรออกเสียง ใส่สายรัดหรืออุปกรณ์อื่นแทนสายรัดแล้ว ให้คณะกรรมการการออกเสียงประจำอำเภอหรือผู้ที่ได้รับมอบหมายลงลายมือชื่อบนสายรัด ทั้งนี้ ให้ดำเนินการบรรจุลงในใส่บัตรออกเสียงดังกล่าวไว้ในหีบบัตรออกเสียงใบอื่นจนครบทุกถุง

(๒) ให้จัดทำบันทึกข้อมูลของหน่วยออกเสียงสำหรับบัตรออกเสียงที่อยู่ในหีบบัตรออกเสียงตามแบบ อ.ส. ๔/๑๓ จำนวนสามชุด โดยชุดที่หนึ่งปิดไว้ที่หีบบัตรออกเสียง ชุดที่สองเก็บไว้เป็นหลักฐานชุดที่สามส่งให้คณะกรรมการประจำเขต

(๓) นำหีบบัตรออกเสียงที่ยุบรวมลงในใส่บัตรออกเสียงแล้วไปเก็บรักษา ณ สถานที่ที่คณะกรรมการการออกเสียงประจำอำเภอกำหนด

ข้อ ๑๑๘ ให้คณะกรรมการการออกเสียงประจำอำเภอหรือผู้ที่ได้รับมอบหมายดำเนินการยุบรวมลงในใส่ต้นขั้วบัตรออกเสียงไปบรรจุรวมไว้ในหีบบัตรออกเสียง โดยให้นำความในข้อ ๑๑๗ มาใช้บังคับโดยอนุโลม

ข้อ ๑๑๙ ในกรณีการนับคะแนนออกเสียง ณ ที่ออกเสียงใดไม่สามารถกระทำได้หรือไม่สามารถนับคะแนนออกเสียงได้จนเสร็จสิ้น อันเนื่องมาจากเกิดเหตุกลางจล อุทกภัย อัคคีภัย เหตุสุดวิสัย หรือเหตุอย่างอื่นที่อาจมีผลต่อความปลอดภัยหรือเป็นอุปสรรคต่อการนับคะแนนออกเสียง หากยังไม่ได้นับคะแนนออกเสียง ให้คณะกรรมการประจำหน่วยดำเนินการ ดังนี้

(๑) ประกาศงดการนับคะแนนออกเสียงสำหรับหน่วยออกเสียงนั้น ตามแบบ อ.ส. ๔/๙ จำนวนสามชุด เพื่อปิดประกาศไว้ ณ ที่ออกเสียงหนึ่งชุด ส่งให้คณะกรรมการการออกเสียงประจำอำเภอหนึ่งชุด และเก็บไว้เป็นหลักฐานหนึ่งชุด

(๒) จัดเก็บรักษาบัตรออกเสียง หีบบัตรออกเสียง และเอกสารเกี่ยวกับการออกเสียงไว้ในที่ปลอดภัยตามที่คณะกรรมการการออกเสียงประจำอำเภอกำหนด

(๓) บันทึกสาเหตุและการดำเนินการไว้ในรายงานเหตุการณ์ประจำที่ออกเสียง ตามแบบ อ.ส. ๔/๒

(๔) รายงานคณะกรรมการประจำเขต เพื่อให้รายงานคณะกรรมการทราบโดยเร็ว

กรณีนับคะแนนออกเสียงไปแล้วบางส่วนและเกิดเหตุตามวรรคหนึ่ง ให้คณะกรรมการประจำหน่วยดำเนินการ ดังนี้

(๑) ประกาศงดการนับคะแนนสำหรับหน่วยออกเสียงนั้น ตามแบบ อ.ส. ๔/๙ จำนวนสามชุด เพื่อปิดประกาศไว้ ณ ที่ออกเสียงหนึ่งชุด ส่งให้คณะกรรมการการออกเสียงประจำอำเภอหนึ่งชุด และเก็บไว้เป็นหลักฐานหนึ่งชุด

(๒) จัดเก็บบัตรออกเสียงที่ผ่านการวินิจฉัยแล้ว และบัตรออกเสียงที่ยังไม่ได้ผ่านการวินิจฉัยไว้ในถุงวัสดุใสอย่างละหนึ่งใบ แล้วนำไปจัดเก็บไว้ในหีบบัตรออกเสียง

(๓) ปิดหีบบัตรออกเสียงใส่สายรัดหรืออุปกรณ์อื่นแทนสายรัดหรือกระทำการด้วยวิธีการอื่นใดที่สามารถป้องกันมิให้เปิดหีบบัตรออกเสียงได้

(๔) จัดเก็บรักษาหีบบัตรออกเสียงตาม (๓) และเอกสารเกี่ยวกับการออกเสียงไว้ในที่ปลอดภัยตามที่คณะกรรมการการออกเสียงประจำอำเภอกำหนด

(๕) บันทึกสาเหตุและการดำเนินการไว้ในรายงานเหตุการณ์ประจำที่ออกเสียงตามแบบ อ.ส. ๔/๒

(๖) รายงานคณะกรรมการประจำเขต เพื่อให้รายงานคณะกรรมการทราบโดยเร็ว

ข้อ ๑๒๐ เมื่อคณะกรรมการได้รับรายงานตามข้อ ๑๑๙ แล้ว ให้คณะกรรมการกำหนดวัน เวลา และนับคะแนนออกเสียงต่อไปโดยเร็ว สำหรับสถานที่นับคะแนนออกเสียงใหม่ คณะกรรมการจะกำหนดให้นับ ณ สถานที่อื่นใดที่เห็นสมควรที่มีไซท์ออกเสียงเดิมก็ได้ เว้นแต่จำนวนบัตรออกเสียงหรือจำนวนผู้มาแสดงตนใช้สิทธิออกเสียงของหน่วยออกเสียงที่ไม่สามารถนับคะแนนออกเสียงได้ ไม่เปลี่ยนแปลงผลการออกเสียง คณะกรรมการอาจไม่สั่งนับคะแนนออกเสียงใหม่ในหน่วยออกเสียงนั้นก็ได้

ในกรณีตามวรรคหนึ่ง ถ้าความปรากฏต่อคณะกรรมการว่ามีบัตรออกเสียงที่ได้มีการลงคะแนนออกเสียงแล้วชำรุดหรือสูญหาย ให้คณะกรรมการสั่งให้มีการออกเสียงใหม่สำหรับหน่วยออกเสียงนั้นตามวัน เวลา และสถานที่ที่คณะกรรมการกำหนด เว้นแต่จำนวนผู้มีสิทธิออกเสียงในหน่วยออกเสียงนั้นไม่เปลี่ยนแปลงผลการออกเสียง คณะกรรมการจะไม่สั่งให้มีการออกเสียงใหม่ก็ได้

#### หมวด ๕

#### การใช้สิทธิออกเสียงนอกเขตจังหวัด

ข้อ ๑๒๑ ภายใต้บังคับมาตรา ๔๑ แห่งพระราชบัญญัติว่าด้วยการออกเสียงประชามติ พ.ศ. ๒๕๖๔ ให้คณะกรรมการประกาศกำหนดวันลงทะเบียนขอใช้สิทธิออกเสียงนอกเขตจังหวัด โดยวันสุดท้ายของการลงทะเบียนต้องก่อนวันออกเสียงไม่น้อยกว่าสามสิบวัน

ข้อ ๑๒๒ การลงทะเบียนขอใช้สิทธิออกเสียงนอกเขตจังหวัดให้ผู้มีสิทธิออกเสียงซึ่งอยู่นอกเขตจังหวัดที่ตนมีชื่ออยู่ในทะเบียนบ้านหรือมีชื่ออยู่ในทะเบียนบ้านในเขตออกเสียงเป็นเวลาไม่น้อยกว่าเก้าสิบวัน นับถึงวันออกเสียง ยื่นคำขอลงทะเบียนต่อนายทะเบียนอำเภอหรือนายทะเบียนท้องถิ่นด้วยวิธีการใด วิธีการหนึ่ง ดังต่อไปนี้

(๑) ยื่นคำขอเป็นรายบุคคลตามแบบ อ.ส. ๕/๑ หรือทำเป็นหนังสือซึ่งอย่างน้อยต้องมีรายการ ชื่อตัว ชื่อสกุล เลขประจำตัวประชาชน ที่อยู่ตามหลักฐานทะเบียนบ้าน สถานที่และเขตจังหวัด ที่จะใช้สิทธิลงคะแนนออกเสียง โดยผู้มีสิทธิออกเสียงอาจยื่นคำขอด้วยตนเอง หรือทำหนังสือมอบหมาย ให้ผู้มีสิทธิออกเสียงอื่นดำเนินการแทน

(๒) ยื่นคำขอเป็นคณะบุคคลตามแบบ อ.ส. ๕/๑ โดยผู้มีสิทธิออกเสียงสามารถมอบหมาย ให้ผู้มีสิทธิออกเสียงผู้ใดเป็นผู้แทน

(๓) การยื่นคำขอตาม (๑) หรือ (๒) อาจยื่นทางไปรษณีย์ก็ได้ โดยให้ถึงวันประทับตรา ไปรษณีย์เป็นสำคัญ

(๔) ยื่นคำขอทางเครือข่ายอินเทอร์เน็ตที่คณะกรรมการหรือผู้ที่ได้รับมอบหมายได้จัดทำขึ้น สำหรับการแจ้งความประสงค์ลงทะเบียนเป็นผู้มีสิทธิออกเสียงนอกเขตจังหวัด

ในกรณียื่นคำขอลงทะเบียนโดยมอบหมายให้ผู้มีสิทธิออกเสียงอื่นเป็นผู้แทน หรือยื่นคำขอเป็น คณะบุคคล หรือยื่นคำขอทางไปรษณีย์ ให้แนบสำเนาบัตรประจำตัวประชาชนหรือสำเนาบัตรที่มีรูปถ่าย ซึ่งทางราชการออกให้และมีเลขประจำตัวประชาชนของผู้ขอใช้สิทธิออกเสียง โดยให้รับรองสำเนา เอกสารดังกล่าว

ข้อ ๑๒๓ การยื่นคำขอลงทะเบียนทางเครือข่ายอินเทอร์เน็ตตามข้อ ๑๒๒ (๔) ให้ผู้มีสิทธิ ออกเสียงดำเนินการยื่นคำขอลงทะเบียนเองทางเว็บไซต์ที่คณะกรรมการประกาศกำหนด โดยมีวิธีการ ลงทะเบียน ดังนี้

(๑) เข้าสู่ระบบ บันทึกเลขประจำตัวประชาชน ชื่อตัว ชื่อสกุล วันเดือนปีเกิด หมายเลขหลัง บัตรประจำตัวประชาชน เลขประจำบ้าน (๑๑ หลัก) และสถานที่ที่ประสงค์ไปใช้สิทธิออกเสียง นอกเขตจังหวัด เมื่อกรอกข้อมูลดังกล่าวถูกต้องครบถ้วนแล้วให้เลือกรายการลงทะเบียนขอใช้สิทธิออกเสียง

(๒) เมื่อเลือกลงทะเบียนขอใช้สิทธิออกเสียงเรียบร้อยแล้ว ให้ตรวจสอบข้อมูลที่ปรากฏว่า ถูกต้องหรือไม่ กรณีผู้ที่เคยลงทะเบียนแล้ว ถ้ามีความประสงค์จะขอเปลี่ยนแปลงสถานที่ลงคะแนนให้ระบุ สถานที่ที่ประสงค์จะไปใช้สิทธิออกเสียง หรือถ้าประสงค์จะขอยกเลิกการลงทะเบียนให้เลือกรายการ ขอยกเลิกการลงทะเบียนแล้วจึงเลือกบันทึกข้อมูล

(๓) เข้าสู่หน้าการยืนยันการบันทึกข้อมูล ให้ตรวจสอบว่าข้อมูลที่ปรากฏอยู่นั้นถูกต้องหรือไม่ หากถูกต้องครบถ้วนแล้วให้เลือกรายการยืนยันการบันทึกข้อมูล หรือถ้าประสงค์จะกลับไปแก้ไขข้อมูล ให้เลือกรายการกลับไปแก้ไขข้อมูล

(๔) เมื่อผู้ยื่นคำขอยืนยันการลงทะเบียนเสร็จสมบูรณ์แล้ว ระบบจะแสดงแบบตอบรับเป็นหลักฐานประกอบการลงทะเบียนเพื่อเก็บไว้เป็นหลักฐานประกอบการใช้สิทธิออกเสียงนอกเขตจังหวัด

ข้อ ๑๒๔ ผู้มีสิทธิออกเสียงที่ยื่นคำขอและนายทะเบียนตอบรับการลงทะเบียน หรือได้ลงทะเบียนตามข้อ ๑๒๒ แล้ว ให้หมดสิทธิลงคะแนนออกเสียงในหน่วยออกเสียงเดิมที่ตนมีสิทธิออกเสียง จนกว่าจะได้ยื่นคำขอลงทะเบียนยกเลิกหรือเปลี่ยนแปลงต่อนายทะเบียนอำเภอหรือนายทะเบียนท้องถิ่น หรือผู้ที่ได้รับมอบหมายจากคณะกรรมการ โดยวิธีการเดียวกับที่ได้ยื่นลงทะเบียนไว้ตามข้อ ๑๒๒ แล้วแต่กรณี ทั้งนี้ การลงทะเบียนยกเลิกหรือเปลี่ยนแปลงให้ทำได้เพียงครั้งเดียวในการออกเสียงครั้งนั้น และต้องดำเนินการก่อนวันออกเสียงไม่น้อยกว่าสามสิบวัน

เมื่อนายทะเบียนอำเภอหรือนายทะเบียนท้องถิ่นตอบรับการลงทะเบียนหรือแจ้งการยกเลิกหรือเปลี่ยนแปลงตามวรรคหนึ่งแล้ว ให้บันทึกลงในฐานข้อมูลบัญชีรายชื่อผู้มีสิทธิออกเสียงของสำนักทะเบียนกลาง แล้วแจ้งให้ผู้ลงทะเบียนนั้นทราบภายในสามวัน ตามแบบ อ.ส. ๕/๑

ข้อ ๑๒๕ เมื่อนายทะเบียนอำเภอหรือนายทะเบียนท้องถิ่นได้รับคำขอลงทะเบียนตามข้อ ๑๒๒ แล้ว ให้ตรวจสอบว่าผู้ยื่นคำขอนั้นเป็นผู้มีสิทธิออกเสียงหรือไม่ หากเป็นผู้มีสิทธิออกเสียงให้ดำเนินการ ดังนี้

(๑) ถ้าเห็นว่าผู้มีสิทธิออกเสียงนอกเขตจังหวัด ให้แจ้งผู้อำนวยการทะเบียนกลางหรือผู้ที่ผู้อำนวยการทะเบียนกลางมอบหมาย เพื่อให้หมายเหตุในช่องหมายเหตุของบัญชีรายชื่อผู้มีสิทธิออกเสียงว่า “ใช้สิทธิออกเสียงที่ ..... จังหวัด .....” และปรับปรุงฐานข้อมูลในการจัดทำบัญชีรายชื่อผู้มีสิทธิออกเสียง

(๒) หากเห็นว่าไม่มีสิทธิออกเสียงนอกเขตจังหวัด ให้แจ้งผู้ยื่นคำขอลงทะเบียนทราบภายในสามวันตามแบบ อ.ส. ๕/๑

ข้อ ๑๒๖ ให้ผู้อำนวยการทะเบียนกลางหรือผู้ที่ผู้อำนวยการทะเบียนกลางมอบหมายจัดพิมพ์บัญชีรายชื่อผู้มีสิทธิออกเสียงนอกเขตจังหวัด (อ.ส. ๒/๔) จำนวนสองชุด ส่งให้คณะกรรมการประจำเขตหรือผู้ที่ได้รับมอบหมายก่อนวันออกเสียงไม่น้อยกว่าสิบวัน เพื่อใช้ปิดประกาศหน้าที่ออกเสียงนอกเขตจังหวัดในวันออกเสียงหนึ่งชุด ไม่ต้องระบุเลขประจำตัวประชาชน และใช้ตรวจสอบการใช้สิทธิออกเสียงหนึ่งชุด

ข้อ ๑๒๗ ให้คณะกรรมการประจำเขตเป็นผู้ดำเนินการจัดและควบคุมการลงคะแนนออกเสียงนอกเขตจังหวัด

ให้นำความในหมวด ๔ การดำเนินการออกเสียง มาใช้บังคับโดยอนุโลม



## หมวด ๖

## การใช้สิทธิออกเสียง ณ ที่ออกเสียงสำหรับคนพิการหรือทุพพลภาพ หรือผู้สูงอายุ

ข้อ ๑๒๘ ในกรณีที่คณะกรรมการเห็นควรให้มีที่ลงคะแนนออกเสียงสำหรับคนพิการหรือทุพพลภาพ หรือผู้สูงอายุ ให้ประกาศกำหนดวันลงคะแนน เพื่อยื่นคำขอลงคะแนนออกเสียง ณ ที่ออกเสียงสำหรับคนพิการหรือทุพพลภาพ หรือผู้สูงอายุ โดยหลักเกณฑ์และวิธีการให้เป็นไปตามประกาศคณะกรรมการ

ข้อ ๑๒๙ ให้นำความในข้อ ๑๒๒ มาใช้บังคับโดยอนุโลมแก่ผู้มีสิทธิออกเสียงที่เป็นคนพิการหรือทุพพลภาพ หรือผู้สูงอายุ ที่ประสงค์จะลงคะแนนออกเสียง ณ ที่ออกเสียงสำหรับคนพิการหรือทุพพลภาพ หรือผู้สูงอายุ โดยให้ผู้แทนขององค์กรหรือสมาคมที่เกี่ยวข้องยื่นคำขอตามแบบ อ.ส. ๖/๑ ต่อผู้อำนวยการการออกเสียงประจำเขตออกเสียงหรือผู้ที่ได้รับมอบหมายที่สถานที่ออกเสียงสำหรับคนพิการหรือทุพพลภาพ หรือผู้สูงอายุตั้งอยู่ และเพื่อเป็นการอำนวยความสะดวกในการลงคะแนนให้องค์กรหรือสมาคมที่เกี่ยวข้องดำเนินการลงคะแนนให้แก่ผู้มีสิทธิออกเสียงที่ไม่ได้เป็นสมาชิกขององค์กรหรือสมาคมด้วย

สำหรับผู้ดูแลผู้มีสิทธิออกเสียงที่ลงคะแนนขอใช้สิทธิออกเสียงตามวรรคหนึ่ง หากประสงค์จะใช้สิทธิออกเสียง ณ ที่ออกเสียงสำหรับคนพิการหรือทุพพลภาพ หรือผู้สูงอายุ ให้ผู้แทนขององค์กรหรือสมาคมที่เกี่ยวข้องดำเนินการลงคะแนนตามวรรคหนึ่งโดยอนุโลม

ข้อ ๑๓๐ ภายในสามวันนับแต่วันปิดการลงคะแนนตามข้อ ๑๒๘ ให้ผู้อำนวยการการออกเสียงประจำเขตออกเสียงหรือผู้ที่ได้รับมอบหมายส่งคำขอและหลักฐานการลงคะแนนของผู้ยื่นคำขอตามแบบ อ.ส. ๖/๑ ให้ผู้อำนวยการทะเบียนกลางหรือผู้ที่ผู้อำนวยการทะเบียนกลางมอบหมายเพื่อตรวจสอบว่าเป็นผู้มีสิทธิออกเสียงหรือไม่ หากเป็นผู้มีสิทธิออกเสียง ให้ดำเนินการปรับปรุงฐานข้อมูลในการจัดทำบัญชีรายชื่อผู้มีสิทธิออกเสียง โดยให้หมายเหตุว่า “ใช้สิทธิที่ออกเสียงสำหรับคนพิการหรือทุพพลภาพ หรือผู้สูงอายุ” แล้วแจ้งไปยังองค์กรหรือสมาคมที่เกี่ยวข้องทราบภายในสามวันนับแต่วันที่รับคำขอลงคะแนน ตามแบบ อ.ส. ๖/๑ เพื่อแจ้งให้ผู้ลงทะเบียนทราบต่อไป

ข้อ ๑๓๑ ให้คณะกรรมการประจำเขตเป็นผู้ดำเนินการจัดและควบคุมการลงคะแนนออกเสียง ณ ที่ออกเสียงสำหรับคนพิการหรือทุพพลภาพ หรือผู้สูงอายุ

ให้นำความในข้อ ๑๒๔ ข้อ ๑๒๕ ข้อ ๑๒๖ และข้อ ๑๒๗ มาใช้บังคับโดยอนุโลม

## หมวด ๗

## การออกเสียงใหม่ และการนับคะแนนออกเสียงใหม่

## ส่วนที่ ๑

## การออกเสียงใหม่

ข้อ ๑๓๒ คณะกรรมการอาจสั่งให้มีการออกเสียงใหม่ เมื่อมีเหตุ ดังต่อไปนี้

(๑) กรณีที่การออกเสียงในหน่วยออกเสียงแห่งใดไม่สามารถกระทำได้อันเนื่องจากการเกิด จลาจล อุทกภัย อัคคีภัย เหตุสุกวิสัย หรือเหตุจำเป็นอย่างอื่น ตามมาตรา ๔๖ แห่งพระราชบัญญัติ ว่าด้วยการออกเสียงประชามติ พ.ศ. ๒๕๖๔ หรือ

(๒) กรณีที่ผลการนับคะแนนออกเสียงในหน่วยออกเสียงแห่งใดปรากฏว่าจำนวนผู้มาใช้สิทธิ ออกเสียงไม่ตรงกับจำนวนบัตรออกเสียงที่ใช้ลงคะแนนออกเสียง หรือไม่ตรงกับคะแนนออกเสียงที่นับได้ ตามมาตรา ๖๔ วรรคสอง แห่งพระราชบัญญัติว่าด้วยการออกเสียงประชามติ พ.ศ. ๒๕๖๔ หรือ

(๓) กรณีความปรากฏต่อคณะกรรมการว่าหน่วยออกเสียงแห่งใดมีบัตรออกเสียงที่ได้มี การลงคะแนนออกเสียงแล้วชำรุดหรือสูญหาย ตามมาตรา ๖๕ วรรคสอง แห่งพระราชบัญญัติว่าด้วย การออกเสียงประชามติ พ.ศ. ๒๕๖๔ หรือ

(๔) กรณีความปรากฏต่อคณะกรรมการว่าการออกเสียงในทุกหน่วยออกเสียงหรือบางหน่วย ออกเสียงมิได้เป็นไปโดยสุจริตหรือเที่ยงธรรมตามมาตรา ๗๐ แห่งพระราชบัญญัติว่าด้วยการออกเสียง ประชามติ พ.ศ. ๒๕๖๔

ข้อ ๑๓๓ เมื่อคณะกรรมการมีคำสั่งให้มีการออกเสียงใหม่ในหน่วยออกเสียงใด ให้ดำเนินการ ดังนี้

(๑) ให้คณะกรรมการประจำเขต และคณะอนุกรรมการการออกเสียงประจำอำเภอที่ได้รับการ แต่งตั้งไว้ในคราวที่มีการออกเสียงครั้งหลังสุดปฏิบัติหน้าที่ในการลงคะแนนออกเสียงใหม่ เว้นแต่ กรณีที่คณะกรรมการเห็นสมควรเปลี่ยนแปลงเพื่อความเป็นกลางทางการเมือง ความซื่อสัตย์สุจริต ความเหมาะสม หรือความจำเป็นก็กระทำได้ และให้นำความในหมวด ๓ เจ้าพนักงานผู้ดำเนินการ ออกเสียง มาใช้บังคับโดยอนุโลม

(๒) ให้คณะกรรมการประจำหน่วยและเจ้าหน้าที่รักษาความปลอดภัยประจำที่ออกเสียงที่ได้รับการ แต่งตั้งไว้ในคราวที่มีการออกเสียงครั้งหลังสุดปฏิบัติหน้าที่ต่อไป เว้นแต่กรณีที่คณะอนุกรรมการ ประจำอำเภอเห็นสมควรเปลี่ยนแปลงเพื่อความเป็นกลางทางการเมือง ความซื่อสัตย์สุจริต ความเหมาะสม หรือความจำเป็นก็กระทำได้ และให้นำความในหมวด ๓ เจ้าพนักงานผู้ดำเนินการออกเสียง มาใช้บังคับ โดยอนุโลม

(๓) ให้ใช้ประกาศกำหนดหน่วยออกเสียงและที่ออกเสียงชุดที่ได้ประกาศไว้ในคราวที่มี การออกเสียงครั้งหลังสุด

(๔) ให้ใช้ประกาศบัญชีรายชื่อผู้มีสิทธิออกเสียงในคราวที่มีการออกเสียงครั้งหลังสุด ยกเว้น กรณีไม่มีประกาศบัญชีรายชื่อผู้มีสิทธิออกเสียงเหลืออยู่หรือชำรุด ให้จัดทำประกาศบัญชีรายชื่อผู้มีสิทธิ ออกเสียงใหม่ให้เพียงพอสำหรับการออกเสียงใหม่

(๕) ให้ขยายระยะเวลาในการแจ้งเหตุที่ไม่อาจไปใช้สิทธิออกเสียงตามข้อ ๑๗ โดยให้ผู้มีสิทธิ ออกเสียงสามารถแจ้งเหตุที่ไม่อาจไปใช้สิทธิออกเสียงได้ตั้งแต่วันที่มีการประกาศให้มีการออกเสียงใหม่ จนถึงระยะเวลาภายในเจ็ดวันนับแต่วันออกเสียงใหม่

ข้อ ๑๓๔ การดำเนินการออกเสียงใหม่ให้นำความในหมวด ๔ การดำเนินการออกเสียงมาใช้บังคับโดยอนุโลม

ข้อ ๑๓๕ ให้ผู้อำนวยการการออกเสียงประจำเขตออกเสียง คณะกรรมการประจำเขต คณะอนุกรรมการการออกเสียงประจำอำเภอและหน่วยงานที่เกี่ยวข้อง ประชาสัมพันธ์การออกเสียงใหม่ให้ประชาชนในหน่วยออกเสียงที่มีการออกเสียงใหม่ได้ทราบโดยทั่วกัน

## ส่วนที่ ๒

### การนับคะแนนออกเสียงใหม่

ข้อ ๑๓๖ คณะกรรมการอาจสั่งให้มีการนับคะแนนออกเสียงใหม่ เมื่อมีเหตุ ดังต่อไปนี้

(๑) กรณีที่ผลการนับคะแนนออกเสียงในหน่วยออกเสียงใดปรากฏว่าจำนวนผู้มาใช้สิทธิออกเสียงไม่ตรงกับจำนวนบัตรออกเสียงที่ใช้ลงคะแนนออกเสียง หรือไม่ตรงกับคะแนนออกเสียงที่นับได้ตามมาตรา ๖๔ วรรคสอง แห่งพระราชบัญญัติว่าด้วยการออกเสียงประชามติ พ.ศ. ๒๕๖๔ หรือ

(๒) กรณีการนับคะแนนออกเสียง ณ ที่ออกเสียงใดไม่สามารถทำได้ หรือไม่สามารรถนับคะแนนออกเสียงได้จนเสร็จสิ้น อันเนื่องจากการเกิดจลาจล อุทกภัย อัคคีภัย เหตุสุดวิสัย หรือเหตุจำเป็นอย่างอื่นตามมาตรา ๖๕ วรรคหนึ่ง แห่งพระราชบัญญัติว่าด้วยการออกเสียงประชามติ พ.ศ. ๒๕๖๔ หรือ

(๓) กรณีความปรากฏต่อคณะกรรมการว่าการออกเสียงในทุกหน่วยออกเสียงหรือบางหน่วยออกเสียงมิได้เป็นไปโดยสุจริตหรือเที่ยงธรรมตามมาตรา ๗๐ แห่งพระราชบัญญัติว่าด้วยการออกเสียงประชามติ พ.ศ. ๒๕๖๔

เมื่อคณะกรรมการมีคำสั่งให้มีการนับคะแนนออกเสียงใหม่ตามวรรคหนึ่ง ให้คณะกรรมการประจำเขตและคณะอนุกรรมการการออกเสียงประจำอำเภอกำกับดูแลการนับคะแนนออกเสียงใหม่ให้แล้วเสร็จโดยเร็ว

กรณีคณะกรรมการมีคำสั่งให้มีการนับคะแนนออกเสียงใหม่ตามวรรคหนึ่งในที่ออกเสียงนอกเขตจังหวัด หรือในที่ออกเสียงสำหรับคนพิการหรือทุพพลภาพ หรือผู้สูงอายุ ให้คณะกรรมการประจำเขตกำกับดูแลการนับคะแนนออกเสียงใหม่ให้แล้วเสร็จโดยเร็ว และให้ดำเนินการตามความในส่วนนี้โดยอนุโลม

ข้อ ๑๓๗ ให้คณะกรรมการประจำเขต และคณะอนุกรรมการการออกเสียงประจำอำเภอที่ได้รับการแต่งตั้งไว้ในคราวที่มีการออกเสียงครั้งหลังสุดปฏิบัติหน้าที่ในการนับคะแนนออกเสียงใหม่ เว้นแต่กรณีที่คณะกรรมการเห็นสมควรเปลี่ยนแปลงเพื่อความเป็นกลางทางการเมือง ความซื่อสัตย์สุจริต หรือความเหมาะสม หรือความจำเป็น ก็กระทำได้ และให้นำความในหมวด ๓ เจ้าพนักงานผู้ดำเนินการออกเสียง มาใช้บังคับโดยอนุโลม

ข้อ ๑๓๘ ให้คณะอนุกรรมการการออกเสียงประจำอำเภอดำเนินการ ดังนี้

(๑) แต่งตั้งคณะกรรมการนับคะแนนจากผู้มีสิทธิออกเสียง ชุตละห้าคน ประกอบด้วย ประธานกรรมการนับคะแนนหนึ่งคน และกรรมการนับคะแนนอีกสี่คน และแต่งตั้งเจ้าหน้าที่รักษาความปลอดภัยประจำที่นับคะแนนชุตละหนึ่งคน ตามแบบ อ.ส. ๓/๔ โดยอนุโลม และให้ถือเกณฑ์แปดร้อยบัตรออกเสียงต่อหนึ่งชุตเป็นประมาณ

(๒) ประกาศกำหนดวัน เวลา และสถานที่นับคะแนนออกเสียงใหม่ ตามแบบ อ.ส. ๗/๑

(๓) จัดเตรียมสถานที่นับคะแนนออกเสียงใหม่ จัดทำบัญชีควบคุมการเบิกจ่ายบัตรออกเสียง จัดหาวัสดุอุปกรณ์ที่ใช้ในการนับคะแนนออกเสียงใหม่ เช่น หีบบัตรออกเสียง ภาชนะใส่บัตรออกเสียง แบบขีดคะแนนออกเสียง แบบพิมพ์ ฤกษ์บรรจุบัตรออกเสียง เป็นต้น ให้มีจำนวนเพียงพอสำหรับคณะกรรมการนับคะแนนทุกชุต และอำนวยความสะดวกในการนับคะแนนออกเสียงใหม่

ข้อ ๑๓๙ ให้คณะกรรมการการออกเสียงประจำอำเภอและผู้อำนวยความสะดวกการออกเสียงประจำเขตออกเสียงจัดอบรมแก่คณะกรรมการนับคะแนนและเจ้าหน้าที่รักษาความปลอดภัยประจำที่นับคะแนน เพื่อทราบแนวทางการนับคะแนนออกเสียงใหม่

ข้อ ๑๔๐ ให้ผู้อำนวยความสะดวกการออกเสียงประจำเขตออกเสียง คณะกรรมการประจำเขต คณะอนุกรรมการการออกเสียงประจำอำเภอและหน่วยงานที่เกี่ยวข้อง ประชาสัมพันธ์การนับคะแนนออกเสียงใหม่ให้ประชาชนในหน่วยออกเสียงที่มีการนับคะแนนออกเสียงใหม่ได้ทราบโดยทั่วกัน

ข้อ ๑๔๑ ก่อนวันนับคะแนนออกเสียงใหม่ ให้คณะกรรมการการออกเสียงประจำอำเภอ เปิดหีบบัตรออกเสียงของหน่วยออกเสียงที่จะมีการนับคะแนนออกเสียงใหม่ จากสถานที่เก็บรักษาмаอยู่ ในความควบคุมดูแลของคณะกรรมการการออกเสียงประจำอำเภอ ณ สถานที่ที่คณะกรรมการการออกเสียงประจำอำเภอกำหนดและให้แต่งตั้งคณะกรรมการเก็บรักษาหีบบัตรออกเสียงระหว่างรอการนับคะแนนออกเสียงใหม่ โดยให้จัดทำบัญชีควบคุมการเบิกจ่ายบัตรออกเสียงในการนับคะแนนออกเสียงใหม่ตามแบบ อ.ส. ๗/๒

เพื่อประโยชน์ในการนับคะแนนออกเสียงใหม่ การรักษาความสงบเรียบร้อยในการนับคะแนนออกเสียงใหม่ คณะอนุกรรมการการออกเสียงประจำอำเภออาจแต่งตั้งคณะบุคคลหรือบุคคลใดเป็นผู้ช่วยเหลือในการปฏิบัติงานได้

ข้อ ๑๔๒ ในวันนับคะแนนออกเสียงใหม่ ให้ดำเนินการ ดังนี้

(๑) ก่อนถึงเวลานับคะแนนออกเสียงใหม่ ให้คณะกรรมการการออกเสียงประจำอำเภอหรือผู้ที่ได้รับมอบหมายนำหีบบัตรออกเสียงที่บรรจุลงในบัตรออกเสียงมายังสถานที่นับคะแนนออกเสียงใหม่ แล้วดำเนินการเปิดหีบบัตรออกเสียงเพื่อนำลงในบัตรออกเสียงทั้งหมดออกมาจัดเตรียมสำหรับจ่ายให้คณะกรรมการนับคะแนนแต่ละชุต ตามบัญชีควบคุมการเบิกจ่ายบัตรออกเสียงในการนับคะแนนออกเสียงใหม่ (อ.ส. ๗/๒)

(๒) เมื่อถึงเวลานับคะแนนออกเสียงใหม่ ให้คณะกรรมการนับคะแนนแต่ละชุตส่งตัวแทนอย่างน้อยชุตละสองคน เบิกลงในบัตรออกเสียงแต่ละหน่วยออกเสียงจากคณะกรรมการการออกเสียงประจำอำเภอ แล้วให้นำมานับจำนวนบัตรออกเสียงว่าถูกต้องครบถ้วนตามที่ระบุไว้ในแบบข้อมูลจำนวนบัตรออกเสียงในถุงวัสดุใส (ชั้นนอก) (อ.ส. ๔/๑๑) หรือไม่ แล้วบันทึกผลการนับจำนวนบัตรออกเสียง

ไว้ในแบบรายงานเหตุการณ์ประจำที่ออกเสียง ตามแบบ อ.ส. ๔/๒ โดยอนุโลม จากนั้น ให้คณะ  
บัตรออกเสียงทั้งหมดใส่ในหีบบัตรออกเสียงเปล่าที่เตรียมไว้

(๓) ให้คณะกรรมการนับคะแนนแต่ละชุด ดำเนินการนับคะแนนออกเสียงใหม่ตามความใน  
หมวด ๔ การดำเนินการออกเสียง ส่วนที่ ๗ การนับคะแนนออกเสียง โดยอนุโลม

(๔) เมื่อนับคะแนนออกเสียงใหม่เสร็จแล้ว ให้คณะกรรมการนับคะแนนแต่ละชุดดำเนินการ  
จัดทำรายงานผลการนับคะแนนออกเสียงใหม่ตามแบบ อ.ส. ๔/๗ โดยอนุโลม จำนวนสามชุด  
แล้วปิดประกาศ ณ สถานที่นับคะแนนออกเสียงใหม่หนึ่งชุด ใส่ในถุงวัสดุใส (ชั้นนอก) ซึ่งบรรจุบัตรออกเสียง  
ที่นับคะแนนออกเสียงใหม่แล้วหนึ่งชุด และส่งให้คณะกรรมการการออกเสียงประจำอำเภอหรือผู้ที่  
ได้รับมอบหมายหนึ่งชุด

(๕) ให้คณะกรรมการนับคะแนน บันทึกข้อมูลจำนวนบัตรออกเสียงที่นับคะแนนออกเสียงใหม่  
ตามแบบ อ.ส. ๔/๑๑ โดยอนุโลม และใส่ลงในถุงวัสดุใส (ชั้นนอก) ซึ่งบรรจุบัตรออกเสียง  
ที่นับคะแนนออกเสียงใหม่ จำนวนหนึ่งชุด

(๖) ส่งถุงวัสดุใส (ชั้นนอก) ซึ่งบรรจุบัตรออกเสียงที่ผ่านการนับคะแนนออกเสียงใหม่  
ซึ่งได้ตรวจสอบความถูกต้องแล้วพร้อมใบขีดคะแนนออกเสียงให้คณะกรรมการการออกเสียงประจำอำเภอ  
เพื่อเก็บรักษา

(๗) การดำเนินการนับคะแนนออกเสียงใหม่ทุกหน่วยออกเสียงในเขตออกเสียงที่มีการนับ  
คะแนนออกเสียงใหม่ ให้ดำเนินการตาม (๒) (๓) (๔) (๕) และ (๖) จนครบของทุกหน่วยออกเสียง

ในกรณีที่คณะกรรมการสั่งให้มีการนับคะแนนออกเสียงใหม่เฉพาะหน่วยออกเสียง ให้ถือปฏิบัติ  
ตามขั้นตอนข้างต้นโดยอนุโลม

ข้อ ๑๔๓ เมื่อคณะกรรมการการออกเสียงประจำอำเภอได้รับรายงานผลการนับคะแนน  
ออกเสียงใหม่จากคณะกรรมการนับคะแนนแล้ว ให้คณะกรรมการประจำเขตและคณะกรรมการ  
การออกเสียงประจำอำเภอดำเนินการตามหมวด ๘ การประกาศผลการออกเสียง

ข้อ ๑๔๔ ให้คณะกรรมการประจำเขต คณะกรรมการการออกเสียงประจำอำเภอ และผู้ที่  
ได้รับการแต่งตั้งให้ปฏิบัติหน้าที่เกี่ยวกับการนับคะแนนออกเสียงใหม่ ได้รับค่าตอบแทนตามอัตราบัญชี  
ค่าตอบแทนท้ายระเบียบนี้

#### หมวด ๘

#### การประกาศผลการออกเสียง

#### ส่วนที่ ๑

#### การรวมผลการนับคะแนนออกเสียง

ข้อ ๑๔๕ ให้คณะกรรมการการออกเสียงประจำอำเภอ รวมผลการนับคะแนนออกเสียง  
ในเขตอำเภอจากรายงานผลการนับคะแนนออกเสียงของหน่วยออกเสียงทุกหน่วยแล้วให้จัดทำรายงาน  
ผลการรวมคะแนนออกเสียงตามแบบ อ.ส. ๘/๑ จำนวนสามชุด แล้วดำเนินการ ดังนี้

- (๑) ปิดประกาศผลการรวมคะแนนออกเสียงไว้ ณ สถานที่รวมคะแนน จำนวนหนึ่งชุด
- (๒) ส่งให้คณะกรรมการประจำเขต จำนวนหนึ่งชุด
- (๓) เก็บไว้เป็นหลักฐาน จำนวนหนึ่งชุด

กรณีที่มีการลงคะแนนออกเสียงหรือการนับคะแนนออกเสียงในหน่วยออกเสียงใดไม่สามารถกระทำได้เนื่องจากมีเหตุตามข้อ ๙๔ หรือข้อ ๑๑๙ ให้คณะกรรมการการออกเสียงประจำอำเภอรวมผลการนับคะแนนออกเสียงของทุกหน่วยออกเสียงในเขตอำเภอที่จัดให้มีการลงคะแนนออกเสียงและนับคะแนนออกเสียงจนเสร็จสิ้น

ข้อ ๑๔๖ เมื่อคณะกรรมการประจำเขตได้รับรายงานผลการรวมคะแนนออกเสียง (อ.ส. ๘/๑) จากคณะกรรมการการออกเสียงประจำอำเภอแล้ว ให้ทำการตรวจสอบการรวมคะแนนออกเสียงของทุกหน่วยออกเสียงของทุกอำเภอ เมื่อเห็นว่าถูกต้องแล้วให้รวมเข้ากับผลการนับคะแนนออกเสียงจากที่ออกเสียงนอกเขตจังหวัด และที่ออกเสียงสำหรับคนพิการหรือทุพพลภาพ หรือผู้สูงอายุ และให้จัดทำรายงานผลการรวมคะแนนออกเสียงของจังหวัด ตามแบบ อ.ส. ๘/๒ จำนวนสามชุดแล้วดำเนินการ ดังนี้

- (๑) ปิดประกาศไว้ ณ สำนักงานคณะกรรมการการเลือกตั้งประจำจังหวัด จำนวนหนึ่งชุด
- (๒) เก็บรักษาไว้ที่ผู้อำนวยการการออกเสียงประจำเขตออกเสียง จำนวนหนึ่งชุด
- (๓) ส่งให้คณะกรรมการ จำนวนหนึ่งชุด

## ส่วนที่ ๒

### การประกาศผลการออกเสียง

ข้อ ๑๔๗ ให้คณะกรรมการรวมผลคะแนนออกเสียงจากรายงานผลการรวมคะแนนออกเสียงตามแบบ อ.ส. ๘/๒ ทั้งประเทศ รวมทั้งผลการนับคะแนนออกเสียงนอกราชอาณาจักร

ภายใต้บังคับมาตรา ๗๐ แห่งพระราชบัญญัติว่าด้วยการออกเสียงประชามติ พ.ศ. ๒๕๖๔ เมื่อพ้นระยะเวลาคัดค้านแล้วให้คณะกรรมการประกาศผลการออกเสียงตามวรรคหนึ่ง จำนวนผู้มีสิทธิออกเสียง และจำนวนผู้มาใช้สิทธิออกเสียง ตามแบบ อ.ส. ๘/๓ ในราชกิจจานุเบกษา และรายงานให้นายกรัฐมนตรีและประธานรัฐสภาทราบโดยเร็ว

ข้อ ๑๔๘ ภายใต้บังคับมาตรา ๖๙ แห่งพระราชบัญญัติว่าด้วยการออกเสียงประชามติ พ.ศ. ๒๕๖๔ หากคณะกรรมการพิจารณาแล้วเห็นว่าไม่เปลี่ยนแปลงผลการออกเสียง ให้คณะกรรมการจัดทำประกาศผลการออกเสียงตามข้อ ๑๔๗

## หมวด ๙

### การเก็บรักษาวัสดุอุปกรณ์การออกเสียง และการทำลายบัตรออกเสียง

## ส่วนที่ ๑

## การเก็บรักษาบัตรออกเสียงก่อนวันออกเสียง

ข้อ ๑๔๙ ให้คณะกรรมการประจำเขตหรือคณะกรรมการการออกเสียงประจำอำเภอแล้วแต่กรณี ดำเนินการเกี่ยวกับการเก็บรักษาบัตรออกเสียง ดังนี้

(๑) กำหนดสถานที่เก็บรักษาบัตรออกเสียงที่มีความปลอดภัยไว้เป็นการล่วงหน้า

(๒) จัดให้มีเจ้าหน้าที่รักษาความปลอดภัยตลอดเวลา

(๓) จัดให้มีการบันทึกเหตุการณ์อย่างน้อยสามช่วงเวลา ได้แก่

(ก) ก่อนเข้างานรักษาความปลอดภัยของเจ้าหน้าที่รักษาความปลอดภัย

(ข) ระหว่างเข้างานรักษาความปลอดภัยของเจ้าหน้าที่รักษาความปลอดภัย

(ค) การส่งมอบงานรักษาความปลอดภัยของเจ้าหน้าที่รักษาความปลอดภัย

ข้อ ๑๕๐ การเก็บรักษาบัตรออกเสียงตามข้อ ๑๔๙ ให้แบ่งระยะเวลาออกเป็นสามระยะ ดังนี้

(๑) ระยะที่หนึ่ง เป็นการเก็บรักษาเมื่อได้รับบัตรออกเสียงมาอยู่ในการครอบครอง

(๒) ระยะที่สอง เป็นการเก็บรักษาระหว่างดำเนินการจัดเตรียมส่งมอบให้คณะกรรมการประจำหน่วยหรือคณะกรรมการประจำที่ออกเสียงนอกเขตจังหวัด หรือคณะกรรมการประจำที่ออกเสียงสำหรับคนพิการหรือทุพพลภาพ หรือผู้สูงอายุ

(๓) ระยะที่สาม เป็นการเก็บรักษาเนื่องจากมีบัตรออกเสียงเหลือภายหลังการจัดสรรบัตรออกเสียงให้แก่คณะกรรมการประจำหน่วย หรือคณะกรรมการประจำที่ออกเสียงนอกเขตจังหวัด หรือคณะกรรมการประจำที่ออกเสียงสำหรับคนพิการหรือทุพพลภาพ หรือผู้สูงอายุ ซึ่งถือว่าเป็นบัตรออกเสียงสำรองอยู่ในการครอบครองของคณะกรรมการประจำเขตหรือคณะกรรมการการออกเสียงประจำอำเภอ แล้วแต่กรณี ระหว่างที่มีการลงคะแนนออกเสียง โดยการจะนำบัตรออกเสียงสำรองไปใช้ต้องได้รับการร้องขอจากคณะกรรมการประจำหน่วย หรือคณะกรรมการประจำที่ออกเสียงนอกเขตจังหวัด หรือคณะกรรมการประจำที่ออกเสียงสำหรับคนพิการหรือทุพพลภาพ หรือผู้สูงอายุ และได้รับอนุมัติจากคณะกรรมการประจำเขต หรือคณะกรรมการการออกเสียงประจำอำเภอ แล้วแต่กรณี

ข้อ ๑๕๑ การจัดเตรียมเพื่อส่งมอบบัตรออกเสียงให้แก่คณะกรรมการประจำหน่วย หรือคณะกรรมการประจำที่ออกเสียงนอกเขตจังหวัด หรือคณะกรรมการประจำที่ออกเสียงสำหรับคนพิการหรือทุพพลภาพ หรือผู้สูงอายุ ให้ดำเนินการ ดังนี้

(๑) จัดทำบัญชีจัดสรรบัตรออกเสียงแก่คณะกรรมการประจำหน่วย หรือคณะกรรมการประจำที่ออกเสียงนอกเขตจังหวัด หรือคณะกรรมการประจำที่ออกเสียงสำหรับคนพิการหรือทุพพลภาพ หรือผู้สูงอายุ เพื่อให้แต่ละที่ออกเสียง ที่ออกเสียงนอกเขตจังหวัด และที่ออกเสียงสำหรับคนพิการหรือทุพพลภาพ หรือผู้สูงอายุ มีบัตรออกเสียงเพียงพอต่อการลงคะแนนออกเสียง โดยให้มีการบันทึก

รายละเอียดเกี่ยวกับที่ออกเสียง หรือที่ออกเสียงนอกเขตจังหวัด หรือที่ออกเสียงสำหรับคนพิการหรือทุพพลภาพ หรือผู้สูงอายุ และการลงลายมือชื่อของผู้จ่ายบัตรออกเสียงและผู้รับบัตรออกเสียง เป็นหลักฐานการส่งมอบบัตรออกเสียงด้วย

(๒) หากไม่สามารถดำเนินการให้แล้วเสร็จในวันเดียวกันได้ ให้ดำเนินการจัดเก็บบัตรออกเสียงทั้งหมดในที่ที่กำหนดให้มีการตรวจสอบจำนวนบัตรออกเสียงในแต่ละวัน พร้อมจัดทำบันทึกไว้เป็นหลักฐานด้วย

## ส่วนที่ ๒

### การเก็บรักษาเอกสาร การทำลายเอกสารที่เกี่ยวกับการออกเสียง

ข้อ ๑๕๒ เมื่อถึงเวลา ๑๗.๐๐ นาฬิกาของวันออกเสียง ให้คณะกรรมการประจำเขตหรือคณะอนุกรรมการการออกเสียงประจำอำเภอ แล้วแต่กรณี หรือผู้ที่ได้รับมอบหมาย ดำเนินการเจาะกลางบัตรออกเสียงที่เก็บสำรองไว้ทั้งหมดให้ทะลุบริเวณกลางบัตรออกเสียงทุกฉบับพร้อมปกหน้าและปกหลัง แล้วใช้เชือกร้อยผูกกรวมให้เป็นปึกเดียวกันหรือกระทำการด้วยวิธีการอื่นใดที่สามารถป้องกันมิให้ใช้บัตรออกเสียงที่เหลือดังกล่าวลงคะแนนออกเสียงได้ แล้วมัดบัตรออกเสียงผ่านรูเจาะผูกกรวมให้เป็นปึกเดียวกัน แล้วนำไปเก็บรักษาพร้อมบัตรออกเสียงที่คณะกรรมการประจำหน่วย หรือคณะกรรมการประจำที่ออกเสียงนอกเขตจังหวัด หรือคณะกรรมการประจำที่ออกเสียงสำหรับคนพิการหรือทุพพลภาพ หรือผู้สูงอายุ ส่งกลับมาภายหลังการลงคะแนนออกเสียงแล้ว

ข้อ ๑๕๓ ภายในเจ็ดวันนับแต่สิ้นสุดการลงคะแนนออกเสียงในวันออกเสียงแล้ว ให้คณะกรรมการประจำเขตหรือคณะอนุกรรมการการออกเสียงประจำอำเภอ แล้วแต่กรณี หรือผู้ที่ได้รับมอบหมาย จัดเก็บบัตรออกเสียงที่ใช้ในการลงคะแนนออกเสียง ต้นข้าวบัตรออกเสียงรวมทั้งบัตรสำรอง ไว้เป็นรายหน่วยออกเสียง ตำบล อำเภอ เขตออกเสียงจังหวัด ในสถานที่ที่ประกาศกำหนด โดยให้มีการจัดทำรายงานการส่งหีบบัตรออกเสียง ต้นข้าวบัตรออกเสียง เอกสารและวัสดุอุปกรณ์การออกเสียง ตามแบบ อ.ส. ๙/๑ หรือตามแบบ อ.ส. ๙/๒ แล้วแต่กรณี เพื่อเป็นหลักฐานในการส่งมอบให้ผู้อำนวยความสะดวกสำนักงานคณะกรรมการการเลือกตั้งประจำจังหวัด

เมื่อได้ดำเนินการตามวรรคหนึ่งแล้ว ให้ถือว่าบัตรออกเสียงและต้นข้าวบัตรออกเสียงอยู่ในความควบคุมดูแลของผู้อำนวยความสะดวกสำนักงานคณะกรรมการการเลือกตั้งประจำจังหวัด การดำเนินการใดต้องได้รับอนุญาตจากผู้อำนวยความสะดวกสำนักงานคณะกรรมการการเลือกตั้งประจำจังหวัดก่อน

การเก็บรักษาเอกสาร และการทำลายเอกสารที่เกี่ยวกับการออกเสียง ให้เป็นไปตามระเบียบคณะกรรมการการเลือกตั้งว่าด้วยการเก็บรักษาและการทำลายเอกสาร

## ส่วนที่ ๓

### การทำลายบัตรออกเสียง



ข้อ ๑๕๔ บัตรออกเสียงที่จะทำลายได้ตามระเบียบนี้ ได้แก่

(๑) บัตรออกเสียงที่ใช้ในการลงคะแนนออกเสียงแล้ว

(๒) บัตรออกเสียงที่เหลือเต็มเล่ม

กรณีต้นขั้วของบัตรออกเสียงที่ใช้ในการลงคะแนนออกเสียงแล้ว และบัตรออกเสียงที่เหลือไม่เต็มเล่ม ให้มีระยะเวลาการเก็บรักษาตามระเบียบคณะกรรมการการเลือกตั้งว่าด้วยการเก็บรักษาและการทำลายเอกสาร โดยอนุโลม

บัตรออกเสียงที่จะทำลายได้ตามวรรคหนึ่ง ต้องมีลักษณะเป็นไปตามหลักเกณฑ์และเงื่อนไขดังนี้

(๑) เป็นบัตรออกเสียงที่คณะกรรมการได้ประกาศผลการออกเสียงแล้ว และ

(๒) เป็นบัตรออกเสียงที่ไม่มีกรณีการฟ้องคดีอาญา คดีแพ่ง หรือคดีปกครองในความผิดเกี่ยวกับบัตรออกเสียง การลงคะแนนออกเสียง หรือเอกสารเกี่ยวกับการออกเสียง หรือการนับคะแนนออกเสียง หรือมีกรณีการฟ้องคดีต่อศาลในความผิดดังกล่าวแต่คดีถึงที่สุดแล้ว

ให้มีการตรวจสอบหลักเกณฑ์และเงื่อนไขตาม (๑) และ (๒) ทั้งที่สำนักงานคณะกรรมการการเลือกตั้งประจำจังหวัดและสำนักงาน

ข้อ ๑๕๕ ให้เลขาธิการแต่งตั้งคณะกรรมการทำลายบัตรออกเสียงที่เหลือส่วนกลางประกอบด้วย ผู้อำนวยการฝ่ายเป็นประธานกรรมการทำลายบัตรออกเสียง พนักงานของสำนักงานไม่น้อยกว่าสองคนเป็นกรรมการทำลายบัตรออกเสียง และให้พนักงานของสำนักงานคนหนึ่งเป็นกรรมการทำลายบัตรออกเสียงและเลขานุการ

ให้ผู้อำนวยการสำนักงานคณะกรรมการการเลือกตั้งประจำจังหวัดแต่งตั้งคณะกรรมการทำลายบัตรออกเสียง ประกอบด้วย หัวหน้ากลุ่มงานที่ได้รับมอบหมายเป็นประธานกรรมการทำลายบัตรออกเสียง พนักงานของสำนักงานคณะกรรมการการเลือกตั้งประจำจังหวัดไม่น้อยกว่าสองคนเป็นกรรมการทำลายบัตรออกเสียง และให้พนักงานของสำนักงานคณะกรรมการการเลือกตั้งประจำจังหวัดคนหนึ่งเป็นกรรมการทำลายบัตรออกเสียงและเลขานุการ

ถ้าประธานกรรมการทำลายบัตรออกเสียงไม่สามารถปฏิบัติหน้าที่ได้ ให้กรรมการทำลายบัตรออกเสียงที่มาประชุมเลือกกรรมการทำลายบัตรออกเสียงคนหนึ่งทำหน้าที่ประธานกรรมการทำลายบัตรออกเสียง มติของคณะกรรมการทำลายบัตรออกเสียงให้ถือเสียงข้างมาก ถ้ากรรมการทำลายบัตรออกเสียงผู้ใดไม่เห็นด้วยให้ทำบันทึกความเห็นแย้งไว้

ข้อ ๑๕๖ คณะกรรมการทำลายบัตรออกเสียงตามข้อ ๑๕๕ มีหน้าที่ ดังต่อไปนี้

(๑) จัดทำรายละเอียดและรายงานข้อเท็จจริงพร้อมทั้งความเห็น และวิธีการทำลายเสนอขออนุมัติทำลายบัตรออกเสียง

(๒) เสนอรายงานตาม (๑) ต่อเลขาธิการหรือผู้อำนวยการสำนักงานคณะกรรมการการเลือกตั้งประจำจังหวัด แล้วแต่กรณี เพื่อพิจารณา

(๓) ควบคุมการทำลายบัตรออกเสียงตามที่ได้รับอนุมัติให้ทำลายแล้ว

ทั้งนี้ วิธีการทำลายตาม (๑) ให้คำนึงถึงความปลอดภัยต่อบุคคล ทรัพย์สินของผู้อื่น หรือผลกระทบต่อสิ่งแวดล้อม

ข้อ ๑๕๗ เมื่อเลขาธิการหรือผู้อำนวยการสำนักงานคณะกรรมการการเลือกตั้งประจำจังหวัดแล้วแต่กรณี ได้รับรายงานตามข้อ ๑๕๖ (๒) แล้ว ให้พิจารณาดำเนินการ ดังนี้

(๑) ตรวจสอบหลักเกณฑ์และเงื่อนไขที่กำหนดในข้อ ๑๕๔

(๒) หากเป็นไปตามหลักเกณฑ์และเงื่อนไข ให้เลขาธิการหรือผู้อำนวยการสำนักงานคณะกรรมการการเลือกตั้งประจำจังหวัด แล้วแต่กรณี เสนอคณะกรรมการเพื่อพิจารณาอนุมัติการทำลายบัตรออกเสียงโดยเร็ว

ข้อ ๑๕๘ เมื่อเลขาธิการหรือผู้อำนวยการสำนักงานคณะกรรมการการเลือกตั้งประจำจังหวัดแล้วแต่กรณี ได้รับอนุมัติให้ทำลายบัตรออกเสียงแล้ว ให้แจ้งคณะกรรมการทำลายบัตรออกเสียง และให้มีการควบคุมดูแลโดยเคร่งครัดมิให้บัตรออกเสียงสามารถถูกนำออกไปสู่ภายนอกหรือมีผู้นำไปใช้ในทางที่มีขอบ แล้วให้จัดทำรายงานผลการทำลายบัตรออกเสียง

ข้อ ๑๕๙ ให้ดำเนินการทำลายบัตรออกเสียงด้วยวิธีการตามที่ได้รับอนุมัติจากคณะกรรมการ และจะต้องทำให้บัตรออกเสียงถูกทำลายจนสิ้นสภาพและไม่สามารถนำมาใช้ได้อีก

การทำลายบัตรออกเสียงโดยวิธีการใด ๆ หากจะเป็นผลให้มีรายได้เกิดขึ้น ให้เสนอเลขาธิการหรือผู้อำนวยการสำนักงานคณะกรรมการการเลือกตั้งประจำจังหวัด แล้วแต่กรณี เพื่อพิจารณาเป็นกรณีไป และเงินที่ได้ให้ส่งเป็นรายได้ของสำนักงาน

กรณีที่มีค่าใช้จ่ายในการดำเนินการทำลายบัตรออกเสียงให้เสนอขออนุมัติเบิกค่าใช้จ่ายจากเงินงบประมาณของสำนักงาน

ข้อ ๑๖๐ เมื่อได้ดำเนินการทำลายบัตรออกเสียงเสร็จสิ้นเรียบร้อยแล้ว ให้ผู้อำนวยการสำนักงานคณะกรรมการการเลือกตั้งประจำจังหวัดหรือคณะกรรมการทำลายบัตรออกเสียงตามข้อ ๑๕๕ วรรคหนึ่ง รายงานเลขาธิการทราบต่อไป

#### หมวด ๑๐

ตัวอย่างบัตรออกเสียง หีบบัตรออกเสียง แผ่นผั่งที่ออกเสียงและแบบพิมพ์

ข้อ ๑๖๑ ตัวอย่างบัตรออกเสียง หีบบัตรออกเสียง แผ่นผั่งที่ออกเสียง และแบบพิมพ์ที่ใช้ในการออกเสียง ให้เป็นไปตามตัวอย่างท้ายระเบียบนี้ โดยอนุโลม

#### หมวด ๑๑

การจัดกิจกรรมในการออกเสียง

ส่วนที่ ๑  
การจัดกิจกรรม

ข้อ ๑๖๒ การจัดกิจกรรมต้องเป็นการใช้สิทธิและเสรีภาพตามบทบัญญัติแห่งรัฐธรรมนูญ และปฏิบัติตามกฎหมายที่เกี่ยวข้อง และกระทำโดยเสรี เสมอภาคและเท่าเทียมกัน

ข้อ ๑๖๓ ในการจัดกิจกรรมตามข้อ ๑๖๒ ประชาชน พรรคการเมือง องค์กรเอกชน และกลุ่มต่าง ๆ ในสังคม สามารถจัดกิจกรรมได้ด้วยวิธีการ ดังต่อไปนี้

- (๑) แจกเอกสาร วิดีทัศน์ หรือวัสดุอื่นใดที่มีข้อความ ภาพ หรือเสียงเกี่ยวกับการออกเสียง ในเขตชุมชน สถานที่ต่าง ๆ หรือที่สาธารณะ
- (๒) ใช้พาหนะต่าง ๆ เพื่อการจัดกิจกรรม หรือจัดสถานที่หรือเวทีเพื่อการจัดกิจกรรม
- (๓) ใช้เครื่องขยายเสียงเพื่อการจัดกิจกรรม
- (๔) จัดกิจกรรมที่มีการถ่ายทอดผ่านทางอิเล็กทรอนิกส์ ถึงผู้มีสิทธิออกเสียง หรือการจัดกิจกรรม โดยวิธีการทางอิเล็กทรอนิกส์

(๕) จัดกิจกรรมในสถานที่ทำการหน่วยงานของรัฐ หรือสถานที่ที่มีเจ้าของหรือผู้ครอบครองทรัพย์สิน โดยได้รับการอนุญาตจากหัวหน้าหน่วยงานของรัฐ หรือเจ้าของหรือผู้ครอบครองทรัพย์สิน

- (๖) จัดกิจกรรมโดยวิธีการเดินขบวนหรือเคลื่อนย้ายในที่สาธารณะ

ข้อ ๑๖๔ การจัดกิจกรรมตามข้อ ๑๖๓ ต้องไม่กีดขวางทางเข้าออก หรือรบกวนการปฏิบัติงาน หรือการใช้บริการสถานที่ ดังต่อไปนี้

- (๑) สถานที่ทำการหน่วยงานของรัฐ
- (๒) ท่าอากาศยาน ท่าเรือ สถานีรถไฟ หรือสถานีขนส่งสาธารณะ
- (๓) โรงพยาบาล สถานศึกษา และศาสนสถาน
- (๔) สถานทูตหรือสถานกงสุลของรัฐต่างประเทศ หรือสถานที่ทำการองค์การระหว่างประเทศ
- (๕) สถานที่ที่มีเจ้าของหรือผู้ครอบครองทรัพย์สินที่ไม่ได้รับการอนุญาต
- (๖) สถานที่อื่นตามที่คณะกรรมการประกาศกำหนด

ข้อ ๑๖๕ ในการจัดกิจกรรมตามข้อ ๑๖๓ ประชาชน พรรคการเมือง องค์กรเอกชน และกลุ่มต่าง ๆ ในสังคม ต้องกระทำด้วยความสุภาพ ดูแลและรับผิดชอบการจัดกิจกรรม ไม่ให้เกิดการขัดขวาง หรือกีดขวางต่อประชาชนที่จะใช้ที่สาธารณะ ตลอดจนดูแลและรับผิดชอบต่อผู้เข้าร่วมกิจกรรมปฏิบัติตามกฎหมายและระเบียบนี้ ทั้งนี้ การจัดกิจกรรมต้องไม่มีการกระทำที่ฝ่าฝืนมาตรา ๗๗ มาตรา ๗๙ และมาตรา ๘๐ แห่งพระราชบัญญัติว่าด้วยการออกเสียงประชามติ พ.ศ. ๒๕๖๔

ข้อ ๑๖๖ เมื่อผู้อำนวยการการเลือกตั้งประจำจังหวัดได้รับรายงานหรือพบเหตุการณ์การจัดกิจกรรมที่ไม่ถูกต้องตามหมวดนี้ ให้รายงานเลขาธิการภายในยี่สิบสี่ชั่วโมงนับแต่ได้รับรายงานหรือพบเหตุการณ์ การจัดกิจกรรมที่ไม่ถูกต้อง และให้เลขาธิการรายงานไปยังคณะกรรมการเพื่อทราบโดยเร็ว

ในกรณีที่คณะกรรมการ เลขาธิการ หรือผู้อำนวยการการเลือกตั้งประจำจังหวัด เห็นว่าการจัดกิจกรรมมีการกระทำที่ผิดกฎหมายว่าด้วยการออกเสียงประชามติ หรือกระทำการใด ๆ อันเป็นเหตุให้การออกเสียงไม่เป็นไปโดยสุจริตหรือเที่ยงธรรม ให้ดำเนินการตามระเบียบคณะกรรมการการเลือกตั้งว่าด้วยการสืบสวน การไต่สวน และการวินิจฉัยชี้ขาด

## ส่วนที่ ๒

### การจัดกิจกรรมโดยหน่วยงานของรัฐ

ข้อ ๑๖๗ การจัดกิจกรรมที่กระทำโดยหน่วยงานของรัฐต้องเป็นการใช้สิทธิและเสรีภาพตามบทบัญญัติแห่งรัฐธรรมนูญและปฏิบัติตามกฎหมายที่เกี่ยวข้อง และต้องเปิดโอกาสให้ประชาชน พรรคการเมือง องค์กรเอกชน และกลุ่มต่าง ๆ ในสังคม ได้เข้าร่วมอย่างเสรีและเท่าเทียม

ข้อ ๑๖๘ ในการจัดกิจกรรมตามข้อ ๑๖๗ หน่วยงานของรัฐสามารถจัดให้มีสถานที่เพื่อใช้สำหรับการจัดกิจกรรมของประชาชน พรรคการเมือง องค์กรเอกชน และกลุ่มต่าง ๆ ในสังคม และอาจจัดให้มีการถ่ายทอดผ่านทางอิเล็กทรอนิกส์ถึงผู้มีสิทธิออกเสียงด้วยก็ได้

การจัดให้มีสถานที่เพื่อการจัดกิจกรรมตามวรรคหนึ่ง ต้องไม่กระทบต่อเสรีภาพของประชาชนที่จะใช้สถานที่ และให้หน่วยงานของรัฐดูแลและรับผิดชอบการจัดกิจกรรมเป็นไปด้วยความเรียบร้อย โดยให้ประชาชน พรรคการเมือง องค์กรเอกชน และกลุ่มต่าง ๆ ในสังคม เสนอข้อมูลในการออกเสียงด้วยความสุภาพ ตลอดจนดูแล และรับผิดชอบให้ผู้เข้าร่วมกิจกรรมปฏิบัติตามกฎหมายและระเบียบนี้ ทั้งนี้ การจัดกิจกรรมต้องไม่มีการกระทำที่ฝ่าฝืนมาตรา ๗๗ มาตรา ๗๙ และมาตรา ๘๐ แห่งพระราชบัญญัติว่าด้วยการออกเสียงประชามติ พ.ศ. ๒๕๖๔

ข้อ ๑๖๙ เมื่อผู้อำนวยการการเลือกตั้งประจำจังหวัดได้รับรายงานหรือพบเหตุการณ์การจัดกิจกรรมที่ไม่ถูกต้องตามส่วนนี้ ให้นำความในข้อ ๑๖๖ มาใช้บังคับโดยอนุโลม

ประกาศ ณ วันที่ ๒๖ กันยายน พ.ศ. ๒๕๖๕

อิทธิพร บุญประคอง

ประธานกรรมการการเลือกตั้ง

**บัญชีอัตราค่าตอบแทนบุคคลที่ได้รับการแต่งตั้งให้ปฏิบัติหน้าที่ในการออกเสียงประชามติ  
แบบทำยาระเบียบคณะกรรมการการเลือกตั้งว่าด้วยการออกเสียงประชามติ พ.ศ. ๒๕๖๕**

ลำดับ	ตำแหน่ง	ค่าตอบแทน	หมายเหตุ
๑.	ประธานกรรมการการออกเสียงประชามติประจำเขตออกเสียงประชามติ	๑๕,๐๐๐ บาท/เดือน	กรณีปฏิบัติงานไม่ครบเดือนให้คิดค่าตอบแทนเป็นรายวัน
๒.	กรรมการการออกเสียงประชามติประจำเขตออกเสียงประชามติ	๑๓,๐๐๐ บาท/เดือน	
๓.	ประธานอนุกรรมการการออกเสียงประชามติประจำอำเภอ	๑๓,๐๐๐ บาท/เดือน	
๔.	อนุกรรมการการออกเสียงประชามติประจำอำเภอ	๑๐,๐๐๐ บาท/เดือน	
๕.	ผู้ช่วยปฏิบัติงานคณะอนุกรรมการการออกเสียงประชามติประจำอำเภอ	๘,๐๐๐ บาท/เดือน	
๖.	เจ้าหน้าที่การเงิน/ธุรการประจำอำเภอ	๘,๐๐๐ บาท/เดือน	
๗.	- ประธานกรรมการประจำหน่วยออกเสียงประชามติ - ประธานกรรมการประจำที่ออกเสียงประชามติ นอกเขตจังหวัด - ประธานกรรมการประจำที่ออกเสียงประชามติ สำหรับคนพิการหรือทุพพลภาพ หรือผู้สูงอายุ	- วันอบรม ๓๐๐ บาท/วัน - วันรับวัสดุอุปกรณ์ ๒๕๐บาท/วัน - วันลงคะแนน ๗๐๐ บาท/วัน	- เพิ่มค่าพาหนะ คนละ ๒๐๐ บาท ในวันลงคะแนน
๘.	- กรรมการประจำหน่วยออกเสียงประชามติ - กรรมการประจำที่ออกเสียงประชามติ นอกเขตจังหวัด - กรรมการประจำที่ออกเสียงประชามติสำหรับคนพิการหรือทุพพลภาพ หรือผู้สูงอายุ	- วันอบรม ๓๐๐ บาท/วัน - วันรับวัสดุอุปกรณ์ ๒๕๐บาท/วัน - วันลงคะแนน ๔๕๐ บาท/วัน	
๙.	เจ้าหน้าที่รักษาความปลอดภัย	- วันอบรม ๓๐๐ บาท/วัน - วันรับวัสดุอุปกรณ์ ๒๕๐บาท/วัน - วันลงคะแนน ๔๕๐ บาท/วัน	
๑๐.	เจ้าหน้าที่บันทึกข้อมูล เจ้าหน้าที่บันทึกคะแนน เจ้าหน้าที่รวมคะแนน	๓๕๐ บาท/วัน	
๑๑.	คณะบุคคลหรือคณะทำงานหรือผู้ได้รับแต่งตั้งให้ช่วยเหลือการปฏิบัติงาน	๓๕๐ บาท/วัน	ผู้ช่วยปฏิบัติงานชั่วคราว เป็นรายวัน

**หมายเหตุ**

๑. บุคคลลำดับที่ ๗ - ๑๑ หากมีความจำเป็นต้องแต่งตั้งบุคคลใดให้ปฏิบัติหน้าที่หลายตำแหน่งหรือหลายหน้าที่ในการออกเสียงประชามติคราวเดียวกันให้บุคคลนั้นมีสิทธิได้รับค่าตอบแทนได้ทุกตำแหน่งหรือทุกหน้าที่ที่ได้รับแต่งตั้ง ทั้งนี้ ต้องเป็นกรณีการปฏิบัติงานในช่วงเวลาที่แตกต่างกันหรือไม่ซ้ำซ้อนในวันหรือเวลาเดียวกัน

๒. บุคคลลำดับที่ ๗ - ๙ ที่อยู่ในท้องที่ห่างไกลซึ่งมีความจำเป็นต้องพักค้างเพื่อรับวัสดุอุปกรณ์หรือต้องส่งผลคะแนนในวันลงคะแนนให้มีสิทธิได้รับค่าเช่าที่พักในอัตราเท่าที่จ่ายจริง แต่ไม่เกินอัตราที่กำหนด

๓. ในพื้นที่ ๔ จังหวัดชายแดนภาคใต้ ได้แก่ จังหวัดยะลา จังหวัดปัตตานี จังหวัดนราธิวาส และจังหวัดสงขลา (เฉพาะอำเภอจะนะ อำเภอเทพา อำเภอบึงนาราง และอำเภอทวาย) ให้เพิ่มค่าตอบแทนสำหรับการปฏิบัติหน้าที่เสี่ยงภัยในวันอบรม วันรับวัสดุอุปกรณ์ และวันลงคะแนนให้บุคคลลำดับที่ ๗ - ๙ ในอัตราสองเท่า ส่วนลำดับที่ ๑๐ และ ๑๑ ให้เพิ่มในอัตราสองเท่าเฉพาะวันออกเสียงประชามติหรือวันปฏิบัติงานตามบัญชีจัดสรรและภายในกรอบวงเงินงบประมาณที่ได้รับจัดสรรและเห็นชอบจากคณะกรรมการการเลือกตั้ง

๔. กรณีมีการสั่งให้มีการออกเสียงประชามติใหม่หรือการนับคะแนนออกเสียงประชามติใหม่ ให้คณะกรรมการประจำหน่วยออกเสียงประชามติใหม่หรือคณะกรรมการนับคะแนนได้รับค่าตอบแทนในอัตราเดียวกันกับค่าตอบแทนของกรรมการประจำหน่วยออกเสียงประชามติในวันอบรม และวันลงคะแนน

# ตัวอย่างแผนผังที่ออกเสียงประชามติ

แบบที่ ๑

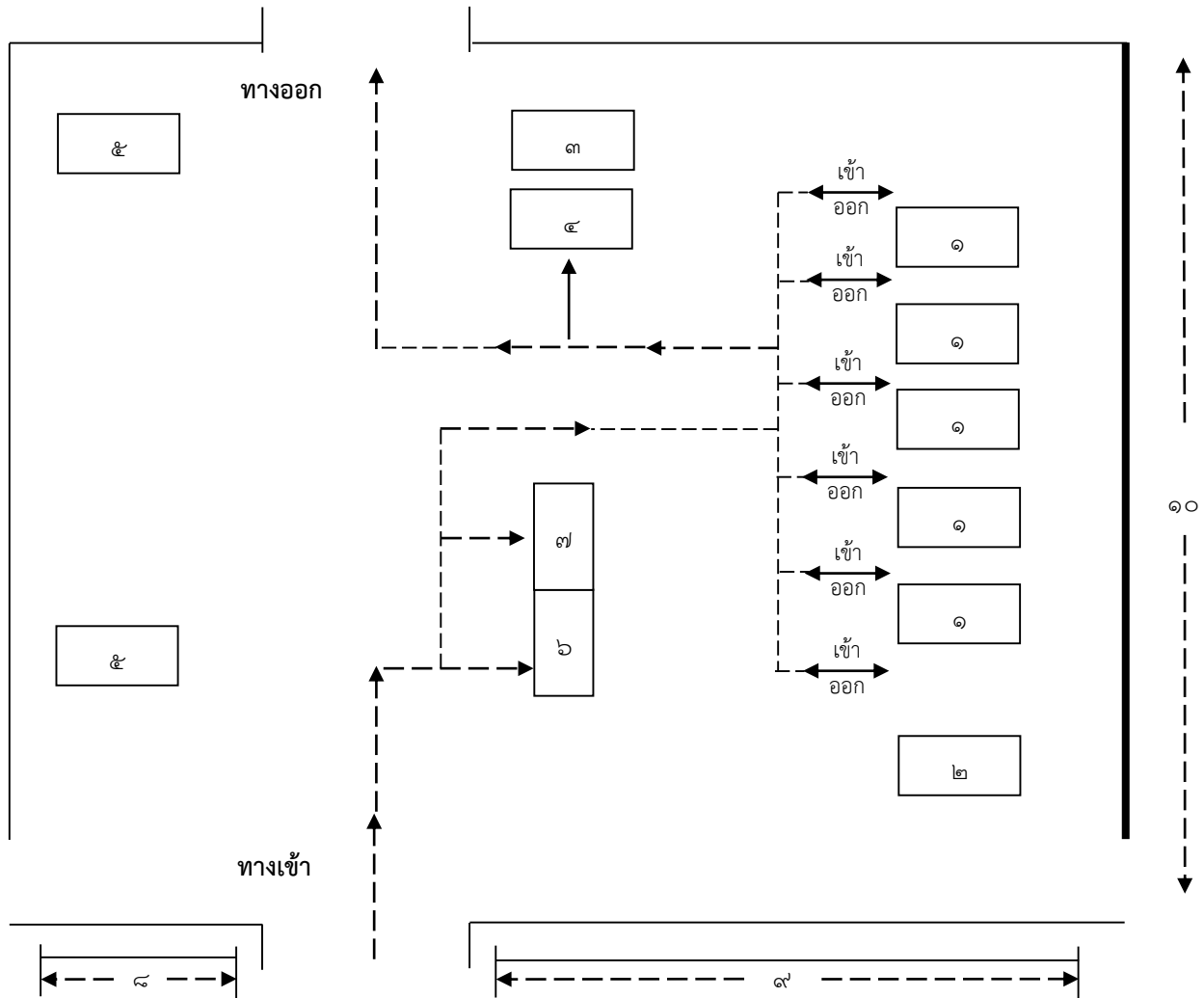

## อธิบายประกอบแผนผัง

หมายถึงการกำกับให้ผู้มีสิทธิออกเสียง  
ประชามติเดินเข้า-ออก ด้านหน้า  
ของคูหาลงคะแนนออกเสียงประชามติ  
ห้ามเดินอ้อมหลังคูหาลงคะแนน  
ออกเสียงประชามติ

๑. คูหาลงคะแนนออกเสียงประชามติอย่างน้อย ๓ คูหาวางห่างกัน และคูหาด้านล่างคะแนนออกเสียงประชามติห่างจากฝาผนังหรือฉากที่บประมาณ ๑ เมตร
๒. กรรมการประจำหน่วยออกเสียงประชามติ/ที่ออกเสียงประชามติ ผู้มีหน้าที่ควบคุมคูหาออกเสียงประชามติ
๓. กรรมการประจำหน่วยออกเสียงประชามติ/ที่ออกเสียงประชามติ ผู้มีหน้าที่ควบคุมหีบบัตรออกเสียงประชามติ
๔. ที่วางหีบบัตรออกเสียงประชามติ
๕. เจ้าหน้าที่รักษาความปลอดภัย
๖. กรรมการประจำหน่วยออกเสียงประชามติ/ที่ออกเสียงประชามติ ผู้มีหน้าที่ตรวจบัญชีรายชื่อผู้มีสิทธิออกเสียงประชามติ และรับการแสดงตน
๗. กรรมการประจำหน่วยออกเสียงประชามติ/ที่ออกเสียงประชามติ ผู้มีหน้าที่จ่ายบัตรออกเสียงประชามติ
๘. ป้ายปิดประกาศ
๙. ป้ายบอกที่ออกเสียงประชามติ
๑๐. ฝาผนัง หรือ ฉากที่บั้น สูงไม่น้อยกว่า ๑.๕ เมตร

# ตัวอย่างแผนผังที่ออกเสียงประชามติ

แบบที่ ๒

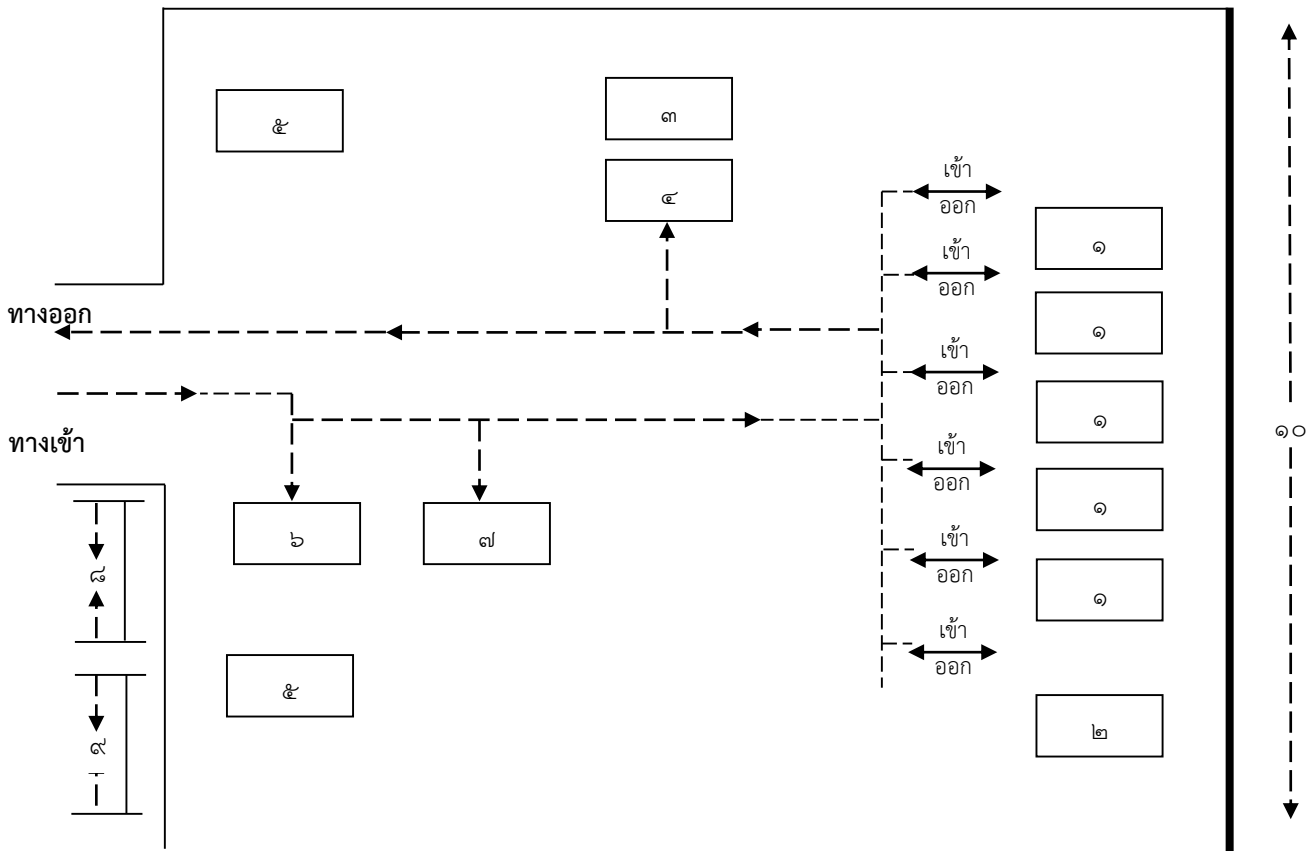

หมายถึงการกำกับให้ผู้มีสิทธิออกเสียง  
ประชามติเดินเข้า-ออก ด้านหน้า  
ของคูหาลงคะแนนออกเสียงประชามติ  
ห้ามเดินอ้อมหลังคูหาลงคะแนน  
ออกเสียงประชามติ

## อธิบายประกอบแผนผัง

๑. คูหาออกเสียงประชามติลงคะแนนอย่างน้อย ๓ คูหา วางห่างกัน และคูหาด้านล่างคะแนนออกเสียงประชามติ ห่างจากฝาผนังหรือฉากที่ประมาณ ๑ เมตร
๒. กรรมการประจำหน่วยออกเสียงประชามติ/ที่ออกเสียงประชามติ ผู้มีหน้าที่ควบคุมคูหาออกเสียงประชามติ
๓. กรรมการประจำหน่วยออกเสียงประชามติ/ที่ออกเสียงประชามติ ผู้มีหน้าที่ควบคุมหีบบัตรออกเสียงประชามติ
๔. ที่วางหีบบัตรออกเสียงประชามติ
๕. เจ้าหน้าที่รักษาความปลอดภัย
๖. กรรมการประจำหน่วยออกเสียงประชามติ/ที่ออกเสียงประชามติ ผู้มีหน้าที่ตรวจบัญชีรายชื่อผู้มีสิทธิออกเสียงประชามติ และรับการแสดงตน
๗. กรรมการประจำหน่วยออกเสียงประชามติ/ที่ออกเสียงประชามติ ผู้มีหน้าที่จ่ายบัตรออกเสียงประชามติ
๘. ป้ายปิดประกาศ
๙. ป้ายบอกที่ออกเสียงประชามติ
๑๐. ฝาผนัง หรือ ฉากที่บั้น สูงไม่น้อยกว่า ๑.๕ เมตร

(ปกหน้า)



เล่มที่.....

จำนวน.....๒๐.....บัตร

### บัตรออกเสียงประชามติ

หน่วยออกเสียงประชามติที่.....หมู่ที่.....ตำบล/แขวง.....

(เทศบาล).....อำเภอ/เขต.....

จังหวัด.....ที่ออกเสียงประชามติ.....

เลขที่.....

ถึงเลขที่.....

#### ผู้มอบบัตรออกเสียงประชามติ

#### ผู้รับมอบบัตรออกเสียงประชามติ

..... ประธานอนุกรรมการการออกเสียงประชามติประจำอำเภอ

(.....) หรือผู้ที่ได้รับการแต่งตั้ง

..... อนุกรรมการการออกเสียงประชามติประจำอำเภอ

(.....) หรือผู้ที่ได้รับการแต่งตั้ง

..... อนุกรรมการการออกเสียงประชามติประจำอำเภอ

(.....) หรือผู้ที่ได้รับการแต่งตั้ง

..... อนุกรรมการการออกเสียงประชามติประจำอำเภอ

(.....) หรือผู้ที่ได้รับการแต่งตั้ง

..... อนุกรรมการการออกเสียงประชามติประจำอำเภอ

(.....) หรือผู้ที่ได้รับการแต่งตั้ง

ได้ตรวจสอบจำนวนบัตรออกเสียงประชามติแล้วปรากฏว่า

ครบถ้วนจำนวน.....บัตร

ขาด.....บัตร  เกิน.....บัตร

..... ประธานกรรมการประจำหน่วยออกเสียงประชามติ

(.....) หรือที่ออกเสียงประชามติ

..... กรรมการประจำหน่วยออกเสียงประชามติ

(.....) หรือที่ออกเสียงประชามติ

..... กรรมการประจำหน่วยออกเสียงประชามติ

(.....) หรือที่ออกเสียงประชามติ

..... กรรมการประจำหน่วยออกเสียงประชามติ

(.....) หรือที่ออกเสียงประชามติ

..... กรรมการประจำหน่วยออกเสียงประชามติ

(.....) หรือที่ออกเสียงประชามติ

..... เจ้าหน้าที่รักษาความปลอดภัย

(.....)

..... เจ้าหน้าที่รักษาความปลอดภัย

(.....)





ด้านหน้าของบัตรออกเสียงประชามติ  
(ต้นขั้วบัตรออกเสียงประชามติ)

(ปรุฉีก)

(ปรุฉีก)



บัตรออกเสียงประชามติ

“โปรดอ่านข้อความก่อนทำเครื่องหมายกากบาท”

(รอยพับ)

(รอยพับ)

(รอยพับ)

(รอยพับ)

(ตัวอย่าง)  
แบบประเด็นเดียว

(ต้นฉบับบัตรออกเสียงประชามติ)  
ด้านใน

เล่มที่.....

ลำดับที่ตามบัญชีรายชื่อ .....

เลขที่.....

ลงชื่อ

(.....)

(.....)

(ปฐฉีก) กรรมการประจำหน่วยออกเสียงประชามติ

ลายมือชื่อหรือลายพิมพ์นิ้วมือของผู้มีสิทธิออกเสียงประชามติ (ปฐฉีก)



บัตรออกเสียงประชามติ

ประเด็น“.....”

โปรดทำเครื่องหมายกากบาท X

ในช่องทำเครื่องหมายเพียงเครื่องหมายเดียว

เห็นชอบ

ไม่เห็นชอบ

← ช่องทำเครื่องหมาย →

ไม่แสดง  
ความคิดเห็น

ถ้าไม่ประสงค์จะแสดงความคิดเห็นให้ทำเครื่องหมายกากบาท X ในช่อง →

(ปกหน้า)



เล่มที่.....

จำนวน.....๒๐.....บัตร

### บัตรออกเสียงประชามติ

หน่วยออกเสียงประชามติที่..... หมู่ที่..... ตำบล/แขวง.....

(เทศบาล)..... อำเภอ/เขต.....

จังหวัด..... ที่ออกเสียงประชามติ.....

เลขที่.....

ถึงเลขที่.....

#### ผู้มอบบัตรออกเสียงประชามติ

#### ผู้รับมอบบัตรออกเสียงประชามติ

..... ประธานอนุกรรมการการออกเสียงประชามติประจำอำเภอ  
(.....) หรือผู้ที่ได้รับการแต่งตั้ง

..... อนุกรรมการการออกเสียงประชามติประจำอำเภอ  
(.....) หรือผู้ที่ได้รับการแต่งตั้ง

..... อนุกรรมการการออกเสียงประชามติประจำอำเภอ  
(.....) หรือผู้ที่ได้รับการแต่งตั้ง

..... อนุกรรมการการออกเสียงประชามติประจำอำเภอ  
(.....) หรือผู้ที่ได้รับการแต่งตั้ง

..... อนุกรรมการการออกเสียงประชามติประจำอำเภอ  
(.....) หรือผู้ที่ได้รับการแต่งตั้ง

ได้ตรวจสอบจำนวนบัตรออกเสียงประชามติแล้วปรากฏว่า

ครบถ้วนจำนวน.....บัตร

ขาด.....บัตร  เกิน.....บัตร

..... ประธานกรรมการประจำหน่วยออกเสียงประชามติ  
(.....) หรือที่ออกเสียงประชามติ

..... กรรมการประจำหน่วยออกเสียงประชามติ  
(.....) หรือที่ออกเสียงประชามติ

..... กรรมการประจำหน่วยออกเสียงประชามติ  
(.....) หรือที่ออกเสียงประชามติ

..... กรรมการประจำหน่วยออกเสียงประชามติ  
(.....) หรือที่ออกเสียงประชามติ

..... กรรมการประจำหน่วยออกเสียงประชามติ  
(.....) หรือที่ออกเสียงประชามติ

..... เจ้าหน้าที่รักษาความปลอดภัย  
(.....)

..... เจ้าหน้าที่รักษาความปลอดภัย  
(.....)



ด้านหน้าของบัตรออกเสียงประชามติ

(ต้นขั้วบัตรออกเสียง)

(ปรุฉีก)

(ปรุฉีก)



บัตรออกเสียงประชามติ

“โปรดอ่านข้อความก่อนทำเครื่องหมายกากบาท”

(รอยพับ)

(รอยพับ)

(รอยพับ)

(รอยพับ)

(ตัวอย่าง) แบบหลายประเด็น

(ต้นฉบับบัตรออกเสียงประชามติ)  
ด้านใน

เล่มที่.....

ลำดับที่ตามบัญชีรายชื่อ .....

เลขที่.....

ลงชื่อ

(.....)

(.....)

(ปรุฉีก) กรรมการประจำหน่วยออกเสียงประชามติ

ลายมือชื่อหรือลายพิมพ์นิ้วมือของผู้มีสิทธิออกเสียงประชามติ (ปรุฉีก)



## บัตรออกเสียงประชามติ

ประเด็น“.....”

โปรดทำเครื่องหมายกากบาท X

ในช่องทำเครื่องหมายเพียงเครื่องหมายเดียว

เห็นชอบ

ไม่เห็นชอบ

← ช่องทำเครื่องหมาย →

ไม่แสดง  
ความคิดเห็น

ถ้าไม่ประสงค์จะแสดงความคิดเห็นให้ทำเครื่องหมายกากบาท X ในช่อง



## บัตรออกเสียงประชามติ

ประเด็น“.....”

โปรดทำเครื่องหมายกากบาท X

ในช่องทำเครื่องหมายเพียงเครื่องหมายเดียว

เห็นชอบ

ไม่เห็นชอบ

← ช่องทำเครื่องหมาย →

ไม่แสดง  
ความคิดเห็น

ถ้าไม่ประสงค์จะแสดงความคิดเห็นให้ทำเครื่องหมายกากบาท X ในช่อง



ตัวอย่าง  
แบบหีบบัตรออกเสียงประชามติ  
(แบบที่ ๑)

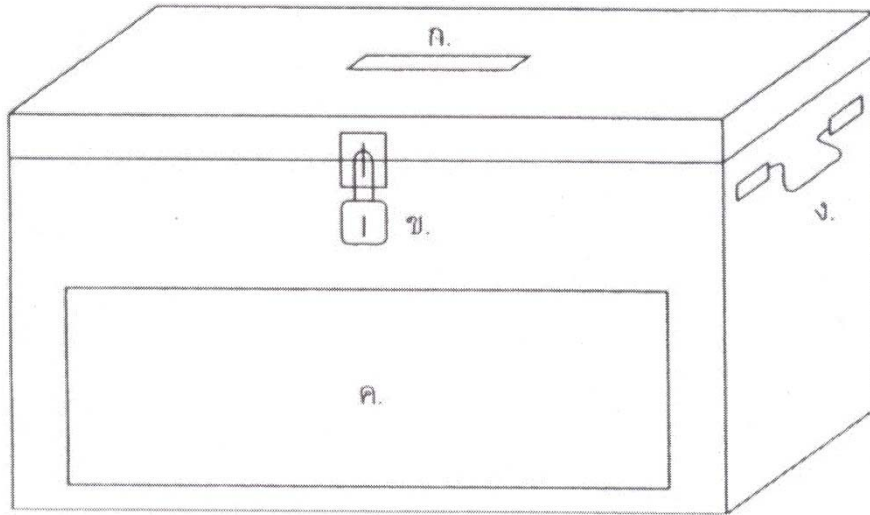

- หมายเหตุ
- ก. - ช่องใส่บัตรออกเสียงประชามติ
  - ข. - กุญแจหรืออุปกรณ์อื่นแทนกุญแจ
  - ค. - วัสดุที่สามารถมองเห็นภายในหีบบัตรออกเสียงประชามติ
  - ง. - หูสำหรับยกหีบบัตรออกเสียงประชามติ



ตัวอย่าง  
แบบหีบบัตรออกเสียงประชามติ  
(แบบที่ ๒)

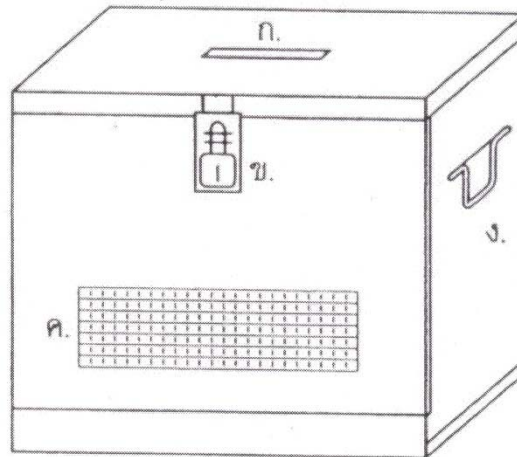

หมายเหตุ

- ก. - ช่องใส่บัตรออกเสียงประชามติ
- ข. - กุญแจหรืออุปกรณ์อื่นแทนกุญแจ
- ค. - วัสดุที่สามารถมองเห็นภายในหีบบัตรออกเสียงประชามติ
- ง. - หูสำหรับยกหีบบัตรออกเสียงประชามติ

ตัวอย่าง  
แบบหีบบัตรออกเสียงประชามติ  
(แบบที่ ๓)

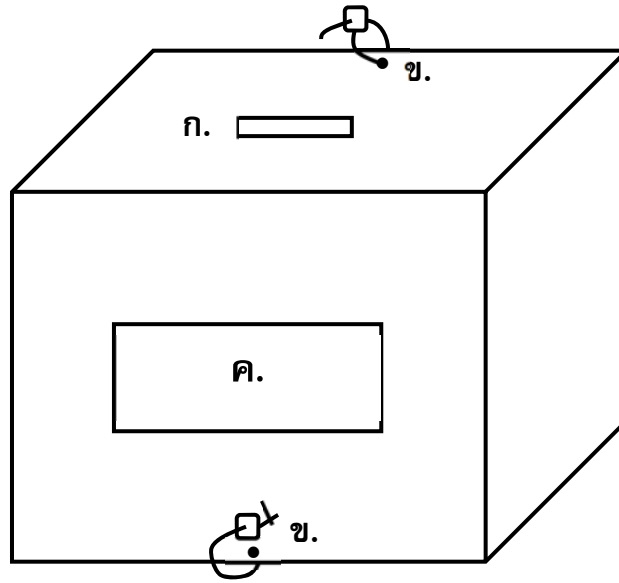

- หมายเหตุ
- ก. - ช่องใส่บัตรออกเสียงประชามติ
  - ข. - ใส่อายัด
  - ค. - วัสดุที่สามารถมองเห็นภายในหีบบัตรออกเสียงประชามติ

ตัวอย่าง  
แบบหีบบัตรออกเสียงประชามติ  
(แบบที่ ๔)

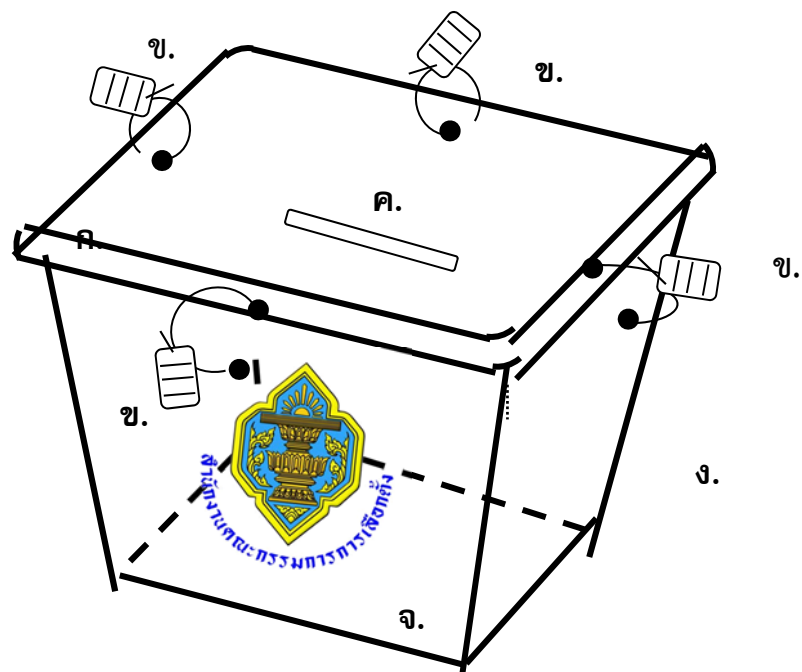

หมายเหตุ

- ก. - ฝาปิดหีบบัตรออกเสียงประชามติ
- ข. - สายรัด ๔ เส้น
- ค. - ช่องใส่บัตรออกเสียงประชามติ
- ง. - วัสดุที่สามารถมองเห็นภายในหีบบัตรออกเสียงประชามติ
- จ. - ตราสัญลักษณ์สำนักงานคณะกรรมการการเลือกตั้ง

## การกำหนดหมายเลขแบบพิมพ์

กำหนดแบบพิมพ์โดยแยกเป็น

- |  |                |
|--|----------------|
| - เขตออกเสียงประขามติ หน่วยออกเสียงประขามติ และที่ออกเสียงประขามติ                           | รหัสแบบพิมพ์ ๑ |
| - ผู้มีสิทธิออกเสียงประขามติและบัญชีรายชื่อผู้มีสิทธิออกเสียงประขามติ                        | รหัสแบบพิมพ์ ๒ |
| - เจ้าพนักงานผู้ดำเนินการออกเสียงประขามติ  | รหัสแบบพิมพ์ ๓ |
| - การดำเนินการออกเสียงประขามติ   | รหัสแบบพิมพ์ ๔ |
| - การใช้สิทธิออกเสียงประขามตินอกเขตจังหวัด   | รหัสแบบพิมพ์ ๕ |
| - การใช้สิทธิออกเสียงประขามติ ณ ที่ออกเสียงประขามติสำหรับคนพิการ หรือทุพพลภาพ หรือผู้สูงอายุ | รหัสแบบพิมพ์ ๖ |
| - การนับคะแนนออกเสียงประขามติใหม่  | รหัสแบบพิมพ์ ๗ |
| - การประกาศผลการออกเสียงประขามติ   | รหัสแบบพิมพ์ ๘ |
| - การเก็บรักษาเอกสาร การทำลายเอกสารที่เกี่ยวข้อง การออกเสียงประขามติ                         | รหัสแบบพิมพ์ ๙ |

๑. เขตออกเสียงประขามติ หน่วยออกเสียงประขามติ และที่ออกเสียงประขามติ กำหนดรหัสแบบพิมพ์เป็น ๑

- |              |  |
|--------------|--|
| แบบ อ.ส. ๑/๑ | ประกาศกำหนดหน่วยออกเสียงประขามติและที่ออกเสียงประขามติ                       |
| แบบ อ.ส. ๑/๒ | ประกาศเปลี่ยนแปลงหน่วยออกเสียงประขามติและที่ออกเสียงประขามติ                 |
| แบบ อ.ส. ๑/๓ | ประกาศกำหนดที่ออกเสียงประขามตินอกเขตจังหวัด                                  |
| แบบ อ.ส. ๑/๔ | ประกาศเปลี่ยนแปลงที่ออกเสียงประขามตินอกเขตจังหวัด                            |
| แบบ อ.ส. ๑/๕ | ประกาศกำหนดที่ออกเสียงประขามติสำหรับคนพิการหรือทุพพลภาพ หรือผู้สูงอายุ       |
| แบบ อ.ส. ๑/๖ | ประกาศเปลี่ยนแปลงที่ออกเสียงประขามติสำหรับคนพิการหรือทุพพลภาพ หรือผู้สูงอายุ |

๒. ผู้มีสิทธิออกเสียงประขามติและบัญชีรายชื่อผู้มีสิทธิออกเสียงประขามติ กำหนดรหัสแบบพิมพ์เป็น ๒

- |              |   |
|--------------|---|
| แบบ อ.ส. ๒/๑ | ประกาศแต่งตั้งบุคคลที่จะรับแจ้งเหตุที่ไม่อาจไปใช้สิทธิออกเสียงประขามติ                                |
| แบบ อ.ส. ๒/๒ | หนังสือแจ้งเหตุที่ไม่อาจไปใช้สิทธิออกเสียงประขามติ  |
| แบบ อ.ส. ๒/๓ | บัญชีรายชื่อผู้มีสิทธิออกเสียงประขามติ  |
| แบบ อ.ส. ๒/๔ | บัญชีรายชื่อผู้มีสิทธิออกเสียงประขามตินอกเขตจังหวัด   |
| แบบ อ.ส. ๒/๕ | บัญชีรายชื่อผู้มีสิทธิออกเสียงประขามติ ณ ที่ออกเสียงประขามติสำหรับคนพิการ หรือทุพพลภาพ หรือผู้สูงอายุ |

แบบ อ.ส. ๒/๖	บัญชีรายชื่อผู้มีสิทธิออกเสียงประชามติที่ไม่ไปใช้สิทธิออกเสียงประชามติและไม่แจ้งเหตุที่ไม่อาจไปใช้สิทธิออกเสียงประชามติหรือแจ้งเหตุไว้แล้วแต่เหตุนั้นไม่ใช่เหตุอันสมควร
แบบ อ.ส. ๒/๗	คำร้องขอแก้ไขบัญชีรายชื่อผู้มีสิทธิออกเสียงประชามติที่ไม่ไปใช้สิทธิออกเสียงประชามติและไม่แจ้งเหตุที่ไม่อาจไปใช้สิทธิออกเสียงประชามติหรือแจ้งเหตุไว้แล้วแต่เหตุนั้นไม่ใช่เหตุอันสมควร
แบบ อ.ส. ๒/๘	หนังสือแจ้งรายชื่อผู้มีสิทธิออกเสียงประชามติไปยังเจ้าบ้าน
แบบ อ.ส. ๒/๙	คำร้องขอเพิ่มชื่อ/ถอนชื่อในบัญชีรายชื่อผู้มีสิทธิออกเสียงประชามติ

### ๓. เจ้าพนักงานผู้ดำเนินการออกเสียงประชามติ กำหนดรหัสแบบพิมพ์เป็น ๓

แบบ อ.ส. ๓/๑	ใบสมัครเข้ารับการคัดเลือกเป็นกรรมการการออกเสียงประจำเขตออกเสียงประชามติ
แบบ อ.ส. ๓/๒	ประวัติผู้ได้รับการทาบทามเพื่อเข้ารับการคัดเลือกให้พิจารณาแต่งตั้งเป็นกรรมการการออกเสียงประจำเขตออกเสียงประชามติ
แบบ อ.ส. ๓/๓	คำสั่งแต่งตั้งคณะกรรมการการออกเสียงประชามติประจำอำเภอ
แบบ อ.ส. ๓/๔	คำสั่งแต่งตั้งเจ้าพนักงานผู้ดำเนินการออกเสียงประชามติประจำหน่วยออกเสียงประชามติ
แบบ อ.ส. ๓/๕	คำสั่งแต่งตั้งเจ้าพนักงานผู้ดำเนินการออกเสียงประชามติประจำที่ออกเสียงประชามติ นอกเขตจังหวัด
แบบ อ.ส. ๓/๖	คำสั่งแต่งตั้งเจ้าพนักงานผู้ดำเนินการออกเสียงประชามติประจำที่ออกเสียงประชามติ สำหรับคนพิการหรือทุพพลภาพ หรือผู้สูงอายุ
แบบ อ.ส. ๓/๗	หนังสือแจ้งการแต่งตั้งเจ้าพนักงานผู้ดำเนินการออกเสียงประชามติประจำหน่วยออกเสียงประชามติ
แบบ อ.ส. ๓/๘	หนังสือแจ้งการแต่งตั้งเจ้าพนักงานผู้ดำเนินการออกเสียงประชามติประจำที่ออกเสียงประชามติ นอกเขตจังหวัด หรือที่ออกเสียงประชามติสำหรับคนพิการหรือทุพพลภาพ หรือผู้สูงอายุ

### ๔. การดำเนินการออกเสียงประชามติ กำหนดรหัสแบบพิมพ์เป็น ๔

แบบ อ.ส. ๔/๑	ประกาศรายการเกี่ยวกับจำนวนบัตรออกเสียงประชามติก่อนการลงคะแนนออกเสียงประชามติ
แบบ อ.ส. ๔/๒	รายงานเหตุการณ์ประจำที่ออกเสียงประชามติ
แบบ อ.ส. ๔/๓	ประกาศรายการเกี่ยวกับจำนวนบัตรออกเสียงประชามติเมื่อเสร็จสิ้นการลงคะแนนออกเสียงประชามติ
แบบ อ.ส. ๔/๔	แบบทักท้วงการปฏิบัติหน้าที่ของคณะกรรมการประจำหน่วยออกเสียงประชามติ/ที่ออกเสียงประชามติ นอกเขตจังหวัด/ที่ออกเสียงประชามติสำหรับคนพิการหรือทุพพลภาพ หรือผู้สูงอายุ
แบบ อ.ส. ๔/๕	แบบขีดคะแนนออกเสียงประชามติ (กรณีที่มี ๑ ประเด็น)
แบบ อ.ส. ๔/๖	แบบขีดคะแนนออกเสียงประชามติ (กรณีที่มีมากกว่า ๑ ประเด็น)

แบบ อ.ส. ๔/๗	รายงานผลการนับคะแนนออกเสียงประชามติ
แบบ อ.ส. ๔/๘	ประกาศงดการลงคะแนนออกเสียงประชามติ
แบบ อ.ส. ๔/๙	ประกาศงดการนับคะแนนออกเสียงประชามติ
แบบ อ.ส. ๔/๑๐	ป้ายสำหรับปิดช่องใส่บัตรออกเสียงประชามติ
แบบ อ.ส. ๔/๑๑	แบบข้อมูลจำนวนบัตรออกเสียงประชามติ
แบบ อ.ส. ๔/๑๒	รายงานการส่งหีบบัตรออกเสียงประชามติ ต้นข้าวบัตรออกเสียงประชามติ เอกสารและวัสดุ อุปกรณ์การออกเสียงประชามติของคณะกรรมการประจำหน่วยออกเสียงประชามติ/ คณะกรรมการประจำที่ออกเสียงประชามตินอกเขตจังหวัด/คณะกรรมการประจำที่ออกเสียงประชามติสำหรับคนพิการหรือทุพพลภาพ หรือผู้สูงอายุ
แบบ อ.ส. ๔/๑๓	บันทึกข้อมูลบัตรออกเสียงประชามติและต้นข้าวบัตรออกเสียงประชามติที่บรรจุในหีบบัตรออกเสียงประชามติ

#### ๕. การใช้สิทธิออกเสียงประชามตินอกเขตจังหวัด กำหนดรหัสแบบพิมพ์เป็น ๕

แบบ อ.ส. ๕/๑	คำขอลงทะเบียนหรือเปลี่ยนแปลงหรือยกเลิกการลงทะเบียนใช้สิทธิออกเสียงประชามตินอกเขตจังหวัด
--------------	---

#### ๖. การใช้สิทธิออกเสียงประชามติ ณ ที่ออกเสียงประชามติสำหรับคนพิการหรือทุพพลภาพ หรือผู้สูงอายุ กำหนดรหัสแบบพิมพ์เป็น ๖

แบบ อ.ส. ๖/๑	คำขอลงทะเบียนขอใช้สิทธิออกเสียงประชามติ ณ ที่ออกเสียงประชามติสำหรับคนพิการหรือทุพพลภาพ หรือผู้สูงอายุ
--------------	---

#### ๗. การนับคะแนนออกเสียงประชามติใหม่ กำหนดรหัสแบบพิมพ์เป็น ๗

แบบ อ.ส. ๗/๑	ประกาศกำหนดวัน เวลา และสถานที่นับคะแนนออกเสียงประชามติใหม่
แบบ อ.ส. ๗/๒	บัญชีควบคุมการเบิกจ่ายบัตรออกเสียงประชามติ ในการนับคะแนนออกเสียงประชามติใหม่

#### ๘. การประกาศผลการออกเสียงประชามติ กำหนดรหัสแบบพิมพ์เป็น ๘

แบบ อ.ส. ๘/๑	รายงานผลการรวมคะแนนออกเสียงประชามติ
แบบ อ.ส. ๘/๒	รายงานผลการรวมคะแนนออกเสียงประชามติของจังหวัด
แบบ อ.ส. ๘/๓	ประกาศผลการออกเสียงประชามติ

#### ๙. การเก็บรักษาเอกสาร การทำลายเอกสารที่เกี่ยวกับการออกเสียงประชามติ กำหนดรหัสแบบพิมพ์เป็น ๙

แบบ อ.ส. ๙/๑	รายงานการส่งหีบบัตรออกเสียงประชามติ ต้นข้าวบัตรออกเสียงประชามติ เอกสารและวัสดุ อุปกรณ์การออกเสียงประชามติของคณะกรรมการการออกเสียงประชามติประจำเขตออกเสียงประชามติ
--------------	---

แบบ อ.ส. ๙/๒

รายงานการส่งหีบบัตรออกเสียงประชามติ ต้นข้าวบัตรออกเสียงประชามติ เอกสารและวัสดุ  
อุปกรณ์การออกเสียงประชามติของคณะกรรมการการออกเสียงประชามติประจำอำเภอ



ประกาศคณะกรรมการการออกเสียงประชามติประจำอำเภอ.....  
จังหวัด.....

เรื่อง กำหนดหน่วยออกเสียงประชามติและที่ออกเสียงประชามติ

อาศัยอำนาจตามความในมาตรา ๑๙ แห่งพระราชบัญญัติว่าด้วยการออกเสียงประชามติ พ.ศ. ๒๕๖๔ ประกอบข้อ ๘ ของระเบียบคณะกรรมการการเลือกตั้งว่าด้วยการออกเสียงประชามติ พ.ศ. ๒๕๖๕ จึงประกาศ กำหนดหน่วยออกเสียงประชามติและที่ออกเสียงประชามติในเขตออกเสียงประชามติในท้องที่ตำบล/แขวง ..... (เทศบาล..... ) อำเภอ/เขต.....จังหวัด..... ดังนี้

๑) หน่วยออกเสียงประชามติที่ ๑ ได้แก่ หมู่ที่ ..... ตำบล/แขวง ..... (เทศบาล.....) อำเภอ/เขต.....

หรือบ้านเลขที่ ..... ถึงบ้านเลขที่ ..... ตรอก/ซอย .....ถนน.....  
ที่ออกเสียงประชามติ ได้แก่ .....

๒) หน่วยออกเสียงประชามติที่ ๒ ได้แก่ หมู่ที่ ..... ตำบล/แขวง ..... (เทศบาล.....) อำเภอ/เขต.....

หรือบ้านเลขที่ ..... ถึงบ้านเลขที่ ..... ตรอก/ซอย .....ถนน.....  
ที่ออกเสียงประชามติ ได้แก่.....

ฯลฯ

ประกาศ ณ วันที่ .. เดือน ..... พ.ศ. ....

(ลงชื่อ) .....  
(.....)

ประธานคณะกรรมการการออกเสียงประชามติประจำอำเภอ.....  
จังหวัด .....





ประกาศคณะกรรมการการออกเสียงประชามติประจำอำเภอ .....

จังหวัด .....

เรื่อง เปลี่ยนแปลงหน่วยออกเสียงประชามติและที่ออกเสียงประชามติ

-----

โดยที่เป็นการสมควรเปลี่ยนแปลงหน่วยออกเสียงประชามติและที่ออกเสียงประชามติ ตามประกาศ คณะกรรมการการออกเสียงประชามติประจำอำเภอ ..... ลงวันที่ ... เดือน ..... พ.ศ. .... ได้กำหนดหน่วยออกเสียงประชามติและที่ออกเสียงประชามติในเขตตำบล/แขวง..... (เทศบาล.....) อำเภอ/เขต.....จังหวัด.....ไว้แล้ว นั้น

อาศัยอำนาจตามความในมาตรา ๑๙ แห่งพระราชบัญญัติว่าด้วยการออกเสียงประชามติ พ.ศ. ๒๕๖๔ ประกอบข้อ ๙ ของระเบียบคณะกรรมการการเลือกตั้งว่าด้วยการออกเสียงประชามติ พ.ศ. ๒๕๖๕ จึงประกาศ กำหนดหน่วยออกเสียงประชามติหรือที่ออกเสียงประชามติใหม่ ดังต่อไปนี้

ลำดับที่	หน่วยออกเสียงประชามติ		ที่ออกเสียงประชามติ
	หน่วยออกเสียงประชามติที่ .... หมู่ที่ .. ตำบล/แขวง ..... (เทศบาล.....)	หน่วยออกเสียงประชามติเดิม ได้แก่ ..... หน่วยออกเสียงประชามติที่เปลี่ยนแปลงใหม่ ได้แก่ .....	ที่ออกเสียงประชามติเดิม ได้แก่ ..... ที่ออกเสียงประชามติที่เปลี่ยนแปลงใหม่ ได้แก่ .....
	หน่วยออกเสียงประชามติที่ .... หมู่ที่ .. ตำบล/แขวง ..... (เทศบาล.....)	หน่วยออกเสียงประชามติเดิม ได้แก่ ..... หน่วยออกเสียงประชามติที่เปลี่ยนแปลงใหม่ ได้แก่ .....	ที่ออกเสียงประชามติเดิม ได้แก่ ..... ที่ออกเสียงประชามติที่เปลี่ยนแปลงใหม่ ได้แก่ .....
	ฯลฯ	ฯลฯ	ฯลฯ

ทั้งนี้ ตั้งแต่บัดนี้เป็นต้นไป

ประกาศ ณ วันที่ .. เดือน ..... พ.ศ. ....

(ลงชื่อ) .....

(.....)

ประธานคณะกรรมการการออกเสียงประชามติประจำอำเภอ.....

จังหวัด .....



ประกาศคณะกรรมการการออกเสียงประชามติประจำเขตออกเสียงประชามติจังหวัด.....  
เรื่อง กำหนดที่ออกเสียงประชามตินอกเขตจังหวัด

อาศัยอำนาจตามความในมาตรา ๔๑ แห่งพระราชบัญญัติว่าด้วยการออกเสียงประชามติ พ.ศ. ๒๕๖๔ ประกอบข้อ ๑๓ วรรคหนึ่ง ของระเบียบคณะกรรมการการเลือกตั้งว่าด้วยการออกเสียงประชามติ พ.ศ. ๒๕๖๕ จึงประกาศกำหนดที่ออกเสียงประชามตินอกเขตจังหวัด ดังนี้

- ๑. ที่ออกเสียงประชามติ (ระบุชื่อสถานที่) ..... อำเภอ .....
- ๒. ที่ออกเสียงประชามติ (ระบุชื่อสถานที่) ..... อำเภอ .....
- ๓. ที่ออกเสียงประชามติ (ระบุชื่อสถานที่) ..... อำเภอ .....

ฯลฯ

ประกาศ ณ วันที่ .. เดือน ..... พ.ศ. ....

(ลงชื่อ) .....  
(.....)

ประธานกรรมการการออกเสียงประชามติประจำเขตออกเสียงประชามติจังหวัด.....



ประกาศคณะกรรมการการออกเสียงประชามติประจำเขตออกเสียงประชามติจังหวัด .....  
เรื่อง เปลี่ยนแปลงที่ออกเสียงประชามตินอกเขตจังหวัด

-----

โดยที่เป็นการสมควรเปลี่ยนแปลงที่ออกเสียงประชามตินอกเขตจังหวัด ตามประกาศคณะกรรมการการออกเสียงประชามติประจำเขตออกเสียงประชามติจังหวัด..... ลงวันที่ .. เดือน ..... พ.ศ. .... ที่ได้กำหนดที่ออกเสียงประชามตินอกเขตจังหวัดไว้แล้วนั้น

อาศัยอำนาจตามความในมาตรา ๔๑ แห่งพระราชบัญญัติว่าด้วยการออกเสียงประชามติ พ.ศ. ๒๕๖๔ ประกอบข้อ ๑๓ วรรคสอง ของระเบียบคณะกรรมการการเลือกตั้งว่าด้วยการออกเสียงประชามติ พ.ศ. ๒๕๖๕ จึงประกาศกำหนดที่ออกเสียงประชามตินอกเขตจังหวัดใหม่ ดังต่อไปนี้

ที่ออกเสียงประชามตินอกเขตจังหวัด (เดิม)	ที่ออกเสียงประชามตินอกเขตจังหวัด (ใหม่)

ประกาศ ณ วันที่ .. เดือน ..... พ.ศ. ....

(ลงชื่อ) .....  
(.....)

ประธานกรรมการการออกเสียงประชามติประจำเขตออกเสียงประชามติจังหวัด.....



ประกาศคณะกรรมการการออกเสียงประชามติประจำเขตออกเสียงประชามติจังหวัด.....  
เรื่อง กำหนดที่ออกเสียงประชามติสำหรับคนพิการหรือทุพพลภาพ หรือผู้สูงอายุ

อาศัยอำนาจตามความในมาตรา ๔๔ แห่งพระราชบัญญัติว่าด้วยการออกเสียงประชามติ พ.ศ. ๒๕๖๔ ประกอบข้อ ๑๔ วรรคหนึ่ง ของระเบียบคณะกรรมการการเลือกตั้งว่าด้วยการออกเสียงประชามติ พ.ศ. ๒๕๖๕ จึงประกาศกำหนดที่ออกเสียงประชามติสำหรับคนพิการหรือทุพพลภาพ หรือผู้สูงอายุ ดังนี้

- ๑. ที่ออกเสียงประชามติ (ระบุชื่อสถานที่) ..... อำเภอ .....
- ๒. ที่ออกเสียงประชามติ (ระบุชื่อสถานที่) ..... อำเภอ .....
- ๓. ที่ออกเสียงประชามติ (ระบุชื่อสถานที่) ..... อำเภอ .....

ฯลฯ

ประกาศ ณ วันที่ .. เดือน ..... พ.ศ. ....

(ลงชื่อ) .....  
(.....)

ประธานกรรมการการออกเสียงประชามติประจำเขตออกเสียงประชามติจังหวัด.....



ประกาศคณะกรรมการการออกเสียงประจำเขตออกเสียงประชามติจังหวัด .....  
เรื่อง เปลี่ยนแปลงที่ออกเสียงประชามติสำหรับคนพิการหรือทุพพลภาพ หรือผู้สูงอายุ

โดยที่เป็นการสมควรเปลี่ยนแปลงที่ออกเสียงประชามติสำหรับคนพิการหรือทุพพลภาพ หรือผู้สูงอายุ ตามประกาศคณะกรรมการการออกเสียงประชามติประจำเขตออกเสียงประชามติจังหวัด ..... ลงวันที่ .. เดือน ..... พ.ศ. .... ที่ได้กำหนดที่ออกเสียงประชามติสำหรับคนพิการหรือทุพพลภาพ หรือผู้สูงอายุไว้แล้วนั้น

อาศัยอำนาจตามความในมาตรา ๔๔ แห่งพระราชบัญญัติว่าด้วยการออกเสียงประชามติ พ.ศ. ๒๕๖๔ ประกอบข้อ ๑๔ วรรคสอง ของระเบียบคณะกรรมการการเลือกตั้งว่าด้วยการออกเสียงประชามติ พ.ศ. ๒๕๖๕ จึงประกาศกำหนดที่ออกเสียงประชามติสำหรับคนพิการหรือทุพพลภาพ หรือผู้สูงอายุใหม่ ดังต่อไปนี้

ที่ออกเสียงประชามติสำหรับคนพิการหรือทุพพลภาพ หรือผู้สูงอายุ (เดิม)	ที่ออกเสียงประชามติสำหรับคนพิการหรือทุพพลภาพ หรือผู้สูงอายุ (ใหม่)

ประกาศ ณ วันที่ .. เดือน ..... พ.ศ. ....

(ลงชื่อ) .....  
(.....)

ประธานกรรมการการออกเสียงประชามติประจำเขตออกเสียงประชามติจังหวัด.....



ประกาศสำนักทะเบียน .....  
เรื่อง แต่งตั้งบุคคลที่จะรับแจ้งเหตุที่ไม่อาจไปใช้สิทธิออกเสียงประชามติ

ด้วยได้มีประกาศให้มีการออกเสียงประชามติ ในวันที่ .. เดือน ..... พ.ศ. ....  
ซึ่งตามมาตรา ๕๐ (๓) ของรัฐธรรมนูญแห่งราชอาณาจักรไทย กำหนดให้บุคคลมีหน้าที่ไปใช้สิทธิออกเสียงประชามติ  
หากปรากฏว่าไม่ไปใช้สิทธิออกเสียงประชามติโดยมิได้แจ้งเหตุอันสมควร อาจถูกจำกัดสิทธิบางประการตามที่  
กฎหมายบัญญัติ

ดังนั้น นายทะเบียน ..... จึงประกาศแต่งตั้งบุคคลที่จะรับแจ้งเหตุที่ไม่อาจ  
ไปใช้สิทธิออกเสียงประชามติ ดังนี้

ลำดับที่	ชื่อ - สกุล บุคคลที่จะรับแจ้งเหตุ	ตำแหน่ง	เขตท้องที่ รับแจ้งเหตุ	สถานที่ รับแจ้งเหตุ	วิธีการ แจ้งเหตุ

จึงประกาศให้ทราบโดยทั่วกัน

ประกาศ ณ วันที่ .. เดือน ..... พ.ศ. ....

(ลงชื่อ) .....

.....

นายทะเบียน .....

(ด้านหน้า)

(ส่วนที่ ๑)

**หนังสือแจ้งเหตุที่ไม่อาจไปใช้สิทธิออกเสียงประชามติ**

เขียนที่.....

วันที่.....

ข้าพเจ้า (นาย/นาง/นางสาว/ยศ).....

เลขประจำตัวประชาชน ..... อายุ ..... ปี อยู่บ้านเลขที่..... หมู่ที่.....

ตรอก/ซอย..... ถนน..... ตำบล/แขวง.....

(เทศบาล.....) อำเภอ..... เขตออกเสียงประชามติที่ ..... จังหวัด.....

ขอแจ้งว่าข้าพเจ้ามีเหตุที่ไม่อาจไปใช้สิทธิออกเสียงประชามติได้ในการออกเสียงประชามติ วันที่ ..... เดือน.....

พ.ศ. .... เนื่องจาก

- (๑) มีกิจธุระจำเป็นเร่งด่วนที่ต้องเดินทางไปพื้นที่ห่างไกล
- (๒) เจ็บป่วยและไม่สามารถเดินทางไปใช้สิทธิออกเสียงประชามติได้
- (๓) เป็นคนพิการหรือทุพพลภาพ หรือผู้สูงอายุ และไม่สามารถเดินทางไปใช้สิทธิออกเสียงประชามติได้
- (๔) เดินทางออกนอกราชอาณาจักรและมีได้แจ้งความประสงค์ขอใช้สิทธิออกเสียงประชามตินอกราชอาณาจักร
- (๕) มีถิ่นที่อยู่ห่างไกลจากที่ออกเสียงประชามติเกินกว่า ๑๐๐ กิโลเมตร
- (๖) เหตุสุดวิสัยหรือเหตุอื่น.....

ข้าพเจ้าขอรับรองว่าข้อความดังกล่าวข้างต้นเป็นความจริงทุกประการ

(ลงชื่อ).....ผู้แจ้งเหตุ

(.....)



\* ตัดตามเส้นนี้

(ส่วนที่ ๒)

**หนังสือตอบผลการพิจารณาการแจ้งเหตุ**

เรียน ..... (ผู้แจ้งเหตุ)

บ้านเลขที่ ..... หมู่ที่ ..... ตรอก ..... ซอย .....

ถนน ..... ตำบล/แขวง ..... อำเภอ/เขต .....

จังหวัด ..... รหัสไปรษณีย์ .....

สำหรับผู้แจ้งเหตุกรอกข้อความเพื่อเจ้าหน้าที่ของถึงตัวผู้แจ้งเหตุ

**บันทึกของบุคคลรับแจ้งเหตุ**

วันที่ .....

ได้ตรวจสอบแล้วผู้แจ้งเหตุมีชื่ออยู่ในบัญชีรายชื่อผู้มีสิทธิออกเสียงประชามติ  
หน่วยออกเสียงประชามติที่..... ตำบล/แขวง ..... (เทศบาล.....)  
อำเภอ/เขต..... จังหวัด..... พิจารณาเหตุที่แจ้งแล้ว

- มีเหตุผลอันจำเป็นเพียงพอ
- ไม่มีเหตุผลอันจำเป็นเพียงพอ
- แจ้งให้ผู้แจ้งเหตุทราบ เมื่อวันที่ .. เดือน ..... พ.ศ. ....

(ลงชื่อ).....

(.....)

นายทะเบียนอำเภอ/นายทะเบียนท้องถิ่น...../ผู้ที่ได้รับมอบหมาย



\* ตัดตามเส้นนี้

**หนังสือตอบผลการพิจารณาการแจ้งเหตุ**

สำหรับบุคคลรับแจ้งเหตุ

วันที่ .....

ตามที่ (นาย/นาง/นางสาว/ยศ) ..... ได้แจ้งเหตุที่ไม่อาจไปใช้สิทธิ  
ออกเสียงประชามติ ในวันที่ .. เดือน ..... พ.ศ. .... นั้น

ได้พิจารณาแล้วเห็นว่า

- มีเหตุผลอันจำเป็นเพียงพอ
- ไม่มีเหตุผลอันจำเป็นเพียงพอ

จึงเรียนมาเพื่อทราบ

(ลงชื่อ) .....

(.....)

นายทะเบียนอำเภอ/นายทะเบียนท้องถิ่น ...../ผู้ที่ได้รับมอบหมาย





อ.ส. ๒/๓

ประกาศคณะกรรมการการออกเสียงประชามติประจำอำเภอ .....

จังหวัด .....

เรื่อง บัญชีรายชื่อผู้มีสิทธิออกเสียงประชามติ

-----

อาศัยอำนาจตามความในมาตรา ๒๕ แห่งพระราชบัญญัติว่าด้วยการออกเสียงประชามติ พ.ศ. ๒๕๖๔ ประกอบข้อ ๒๖ ของระเบียบคณะกรรมการการเลือกตั้งว่าด้วยการออกเสียงประชามติ พ.ศ. ๒๕๖๕ จึงประกาศรายชื่อผู้มีสิทธิออกเสียงประชามติสำหรับหน่วยออกเสียงประชามติที่ ..... หมู่ที่ ..... ตำบล/แขวง ..... (เทศบาล .....) อำเภอ/เขต ..... บ้านเลขที่ ..... ถึงบ้านเลขที่ ..... หมู่ที่ ..... ตรอก/ซอย ..... ถนน ..... สถานที่ออกเสียงประชามติ ณ .....

หมายเหตุ ให้กรรมการประจำหน่วยออกเสียงประชามติเป็นผู้เขียน (เฉพาะชุดที่ใช้หมายเหตุการลงคะแนนออกเสียงประชามติ) เมื่อเสร็จสิ้นการลงคะแนนออกเสียงประชามติแล้ว

ผู้มีสิทธิออกเสียงประชามติ

ชาย

หญิง

ผู้มาใช้สิทธิลงคะแนนออกเสียงประชามติ

ชาย

หญิง

จำนวน ..... คน

จำนวน ..... คน

จำนวน ..... คน

จำนวน ..... คน

จำนวน ..... คน

จำนวน ..... คน

(ใบแรก)

เลขประจำบ้าน	เลขประจำตัวประชาชน	ชื่อตัว - ชื่อสกุล	เพศ	ลำดับที่	ลายมือชื่อหรือ ลายพิมพ์นิ้วมือ	หมายเหตุ

(ใบต่อ)

ประกาศ ณ วันที่ .. เดือน ..... พ.ศ. ....

(ลงชื่อ) .....  
(.....)

ประธานอนุกรรมการการออกเสียงประชามติประจำอำเภอ ...../ผู้ที่ได้รับมอบหมาย

.....ผู้พิมพ์/คัด  
.....ผู้ทาน  
(ใบท้าย)



ประกาศคณะกรรมการการออกเสียงประชามติประจำเขตออกเสียงประชามติจังหวัด .....

เรื่อง บัญชีรายชื่อผู้มีสิทธิออกเสียงประชามตินอกเขตจังหวัด

-----

อาศัยอำนาจตามความในมาตรา ๔๑ แห่งพระราชบัญญัติว่าด้วยการออกเสียงประชามติ พ.ศ. ๒๕๖๔ ประกอบข้อ ๑๒๖ ของระเบียบคณะกรรมการการเลือกตั้งว่าด้วยการออกเสียงประชามติ พ.ศ. ๒๕๖๕ จึงประกาศรายชื่อผู้มีสิทธิออกเสียงประชามติซึ่งได้ลงทะเบียนตามถิ่นที่อยู่นอกเขตจังหวัดที่ตนมีชื่ออยู่ในทะเบียนบ้าน ณ (ระบุชื่อสถานที่)

หมายเหตุ ให้กรรมการประจำที่ออกเสียงประชามตินอกเขตจังหวัดเป็นผู้เขียน (เฉพาะชุดที่ใช้หมายเหตุการลงคะแนนออกเสียงประชามติ) เมื่อเสร็จสิ้นการลงคะแนนออกเสียงประชามติแล้ว	
ผู้มีสิทธิออกเสียงประชามติ	จำนวน ..... คน
ชาย	จำนวน ..... คน
หญิง	จำนวน ..... คน
ผู้มาใช้สิทธิลงคะแนนออกเสียงประชามติ	จำนวน ..... คน
ชาย	จำนวน ..... คน
หญิง	จำนวน ..... คน

(ใบแรก)

ลำดับที่	จังหวัด	เลขประจำตัวประชาชน	ชื่อตัว - ชื่อสกุล	เพศ	ลายมือชื่อหรือ ลายพิมพ์นิ้วมือ	หมายเหตุ

(ใบต่อ)

ประกาศ ณ วันที่ .. เดือน ..... พ.ศ. ....

(ลงชื่อ) .....

(.....)

ประธานกรรมการการออกเสียงประชามติประจำเขตออกเสียงประชามติจังหวัด ...../ผู้ที่ได้รับมอบหมาย

.....ผู้พิมพ์/คัด

.....ผู้ทาน

(ใบทำย)



ประกาศคณะกรรมการการออกเสียงประชามติประจำเขตออกเสียงประชามติจังหวัด .....  
เรื่อง บัญชีรายชื่อผู้มีสิทธิออกเสียงประชามติ ณ ที่ออกเสียงประชามติสำหรับคนพิการหรือทุพพลภาพ หรือผู้สูงอายุ

-----

อาศัยอำนาจตามมาตรา ๔๔ แห่งพระราชบัญญัติว่าด้วยการออกเสียงประชามติ พ.ศ. ๒๕๖๔ ประกอบข้อ ๑๓๑ ของระเบียบคณะกรรมการการเลือกตั้งว่าด้วยการออกเสียงประชามติ พ.ศ. ๒๕๖๕ จึงประกาศรายชื่อผู้มีสิทธิออกเสียงประชามติ ซึ่งได้ลงทะเบียนขอใช้สิทธิลงคะแนนออกเสียงประชามติ ณ ที่ออกเสียงประชามติสำหรับคนพิการหรือทุพพลภาพ หรือผู้สูงอายุ ณ .....(ระบุชื่อสถานที่).....

หมายเหตุ ให้กรรมการประจำที่ออกเสียงประชามติสำหรับคนพิการหรือทุพพลภาพ หรือผู้สูงอายุ เป็นผู้เขียน (เฉพาะชุดที่ใช้หมายเหตุการลงคะแนนออกเสียงประชามติ) เมื่อเสร็จสิ้นการลงคะแนนออกเสียงประชามติ	
ผู้มีสิทธิออกเสียงประชามติ	จำนวน ..... คน
ชาย	จำนวน ..... คน
หญิง	จำนวน ..... คน
ผู้มาใช้สิทธิลงคะแนนออกเสียงประชามติ	จำนวน ..... คน
ชาย	จำนวน ..... คน
หญิง	จำนวน ..... คน

(ใบแรก)

ลำดับที่	จังหวัด	เลขประจำตัวประชาชน	ชื่อตัว - ชื่อสกุล	เพศ	ลายมือชื่อหรือ ลายพิมพ์นิ้วมือ	หมายเหตุ



ประกาศ ณ วันที่ .. เดือน ..... พ.ศ. ....

(ลงชื่อ) .....

(.....)

ประธานกรรมการการออกเสียงประชามติประจำเขตออกเสียงประชามติจังหวัด ...../ผู้ที่ได้รับมอบหมาย

.....ผู้พิมพ์/คัด

.....ผู้ทวน

(ใบท้าย)



ประกาศนายทะเบียนอำเภอ/นายทะเบียนท้องถิ่น .....

จังหวัด.....

เรื่อง บัญชีรายชื่อผู้มีสิทธิออกเสียงที่ไม่ไปใช้สิทธิออกเสียงประชามติ  
และไม่แจ้งเหตุที่ไม่อาจไปใช้สิทธิออกเสียงประชามติหรือแจ้งเหตุไว้แล้วแต่เหตุนั้นไม่ใช่เหตุอันสมควร

-----

ตามที่ได้มีประกาศให้มีการออกเสียงประชามติ เมื่อวันที่ .. เดือน ..... พ.ศ. .... นั้น

ปรากฏว่าผู้มีสิทธิออกเสียงประชามติของ อำเภอ/เทศบาล..... ไม่ไป  
ใช้สิทธิออกเสียงประชามติและมีได้แจ้งเหตุการณ์ไม่ไปใช้สิทธิออกเสียงประชามติ หรือแจ้งเหตุแล้วแต่เหตุนั้นไม่ใช่  
เหตุอันสมควร ดังนั้น นายทะเบียนอำเภอ/นายทะเบียนท้องถิ่น จึงประกาศให้ทราบว่าบุคคลผู้ไม่ไปใช้สิทธิ  
ออกเสียงประชามติดังกล่าวเป็นบุคคลที่ถูกจำกัดสิทธิตามมาตรา ๒๔ แห่งพระราชบัญญัติว่าด้วยการออกเสียง  
ประชามติ พ.ศ. ๒๕๖๔ ได้แก่

ตำบล/หมู่บ้าน	ลำดับที่	เลขประจำตัว ประชาชน	ชื่อตัว-ชื่อสกุล	ที่อยู่ (ตามบัญชีรายชื่อผู้มีสิทธิออกเสียง ประชามติ)

ประกาศ ณ วันที่ .. เดือน ..... พ.ศ. ....

(ลงชื่อ) .....

.....

นายทะเบียนอำเภอ/นายทะเบียนท้องถิ่น .....

(ด้านหน้า)

คำร้องขอแก้ไขบัญชีรายชื่อผู้มีสิทธิออกเสียงประชามติที่ไม่ไปใช้สิทธิออกเสียงประชามติและไม่แจ้งเหตุ  
ที่ไม่อาจไปใช้สิทธิออกเสียงประชามติหรือแจ้งเหตุไว้แล้วแต่เหตุนั้นไม่ใช่เหตุอันสมควร

เขียนที่.....

วันที่.....

ข้าพเจ้า นาย/นาง/นางสาว.....

เลขประจำตัวประชาชน.....อายุ.....ปี อยู่บ้านเลขที่.....หมู่ที่.....

ตรอก/ซอย.....ถนน.....ตำบล/แขวง.....

(เทศบาล.....) อำเภอ/เขต.....จังหวัด.....

ขอแจ้งว่าข้าพเจ้าได้ไปใช้สิทธิออกเสียงประชามติ ดังนี้

การออกเสียงประชามติ ในวันที่.....

การออกเสียงประชามตินอกเขตจังหวัด ในวันที่.....

การออกเสียงประชามติ ณ ที่ออกเสียงประชามติสำหรับคนพิการหรือทุพพลภาพ  
หรือผู้สูงอายุ ในวันที่.....

การออกเสียงประชามตินอกราชอาณาจักร ในวันที่.....

พร้อมนี้ได้แนบหลักฐานประกอบการยื่นคำร้องขอแก้ไขบัญชีรายชื่อผู้มีสิทธิออกเสียงประชามติที่ไม่ไป  
ใช้สิทธิออกเสียงประชามติและไม่แจ้งเหตุที่ไม่อาจไปใช้สิทธิออกเสียงประชามติหรือแจ้งเหตุไว้แล้วแต่เหตุนั้นไม่ใช่  
เหตุอันสมควร (ถ้ามี) คือ

๑. .... ๓. ....

๒. .... ๔. ....

ข้าพเจ้าขอรับรองว่าข้อความดังกล่าวข้างต้นเป็นความจริงทุกประการ

(ลงชื่อ)..... ผู้ยื่นคำร้อง

(.....)

\*ตัดตามเส้นนี้

(ส่วนที่ ๒)

(หนังสือตอบผลการพิจารณาการยื่นคำร้อง)

เรียน .....

.....

รหัสไปรษณีย์.....

(หมายเหตุ ผู้ยื่นคำร้องเป็นผู้จำหน่ายของถึงตัวผู้ยื่นคำร้อง)

(ด้านหลัง)

บันทึกของบุคคลรับคำร้อง (ส่วนที่ ๑)

วันที่.....

- ๑. ได้ตรวจสอบแล้วผู้ร้องได้ไปใช้สิทธิ
  - ออกเสียงประชามติ ในวันที่.....
  - ออกเสียงประชามตินอกเขตจังหวัด ในวันที่.....
  - ออกเสียงประชามติ ณ ที่ออกเสียงประชามติสำหรับคนพิการหรือทุพพลภาพ หรือผู้สูงอายุ ในวันที่.....
  - ออกเสียงประชามตินอกราชอาณาจักร ในวันที่.....
- ๒. ได้ตรวจสอบแล้วผู้ร้องไม่ได้ไปใช้สิทธิออกเสียงประชามติ
- ๓. แจ้งให้ผู้ยื่นคำร้องทราบ เมื่อวันที่.....
- ๔. แจ้งให้ผู้อำนวยความสะดวกหรือผู้ได้รับมอบหมายทราบ เมื่อวันที่.....

ข้าพเจ้าขอรับรองว่าข้อความดังกล่าวข้างต้นเป็นความจริงทุกประการ

(ลงชื่อ).....

(.....)

ผู้อำนวยการการเลือกตั้งประจำจังหวัด.....

\*ตัดตามเส้นนี้

(สำหรับบุคคลรับคำร้อง)

(ส่วนที่ ๒)

หนังสือแจ้งผลการพิจารณาการยื่นคำร้อง

วันที่.....

ตามที่ นาย/นาง/นางสาว.....ผู้มีชื่ออยู่ในบัญชีรายชื่อผู้มีสิทธิออกเสียงประชามติที่ไม่ไปใช้สิทธิออกเสียงประชามติและไม่แจ้งเหตุที่ไม่อาจไปใช้สิทธิออกเสียงประชามติหรือแจ้งเหตุไว้แล้วแต่เหตุนั้นไม่ใช่เหตุอันสมควร หน่วยออกเสียงประชามติที่ .. ลำดับที่ .. ที่อยู่(ตามบัญชีรายชื่อผู้มีสิทธิออกเสียงประชามติ)

ได้ขอให้ดำเนินการแก้ไขบัญชีรายชื่อดังกล่าวในการออกเสียงประชามติในวันที่..... นั้น

- ได้พิจารณาแล้วเห็นว่า  ไปใช้สิทธิออกเสียงประชามติจริง และได้ดำเนินการชี้แจงข้อออกจากบัญชีรายชื่อฯ และแจ้งไปยังผู้อำนวยการทะเบียนกลางหรือผู้ที่ผู้อำนวยการทะเบียนกลางมอบหมายให้ดำเนินการแก้ไขฐานข้อมูลแล้ว
- ไม่ไปใช้สิทธิออกเสียงประชามติ

จึงเรียนมาเพื่อทราบ

(ลงชื่อ).....

(.....)

ผู้อำนวยการการเลือกตั้งประจำจังหวัด.....

หนังสือแจ้งผลการพิจารณาการยื่นคำร้อง

อ.ส. ๒/๗

วันที่.....

เรียน ผู้อำนวยการทะเบียนกลางหรือผู้ที่ผู้อำนวยการทะเบียนกลางมอบหมาย

ด้วย นาย/นาง/นางสาว..... ผู้มีชื่ออยู่ในบัญชีรายชื่อผู้มีสิทธิออกเสียง  
ประชามติที่ไม่ไปใช้สิทธิออกเสียงประชามติและไม่แจ้งเหตุที่ไม่อาจไปใช้สิทธิออกเสียงประชามติหรือแจ้งเหตุไว้แล้ว  
แต่เหตุนั้นไม่ใช่เหตุอันสมควร หน่วยออกเสียงประชามติที่ .... ลำดับที่ .... ที่อยู่(ตามบัญชีรายชื่อผู้มีสิทธิ  
ออกเสียงประชามติ).....  
ได้ขอให้ดำเนินการแก้ไขบัญชีรายชื่อผู้มีสิทธิออกเสียงประชามติที่ไม่ไปใช้สิทธิออกเสียงประชามติและไม่แจ้งเหตุ  
ที่ไม่อาจไปใช้สิทธิออกเสียงประชามติ หรือแจ้งเหตุไว้แล้วแต่เหตุนั้นไม่ใช่เหตุอันสมควรในการออกเสียง  
ประชามติ ในวันที่.....

ได้พิจารณาแล้วเห็นว่า ผู้ร้องได้ไปใช้สิทธิออกเสียงประชามติจริง และได้ดำเนินการขีดฆ่าชื่อออกจาก  
บัญชีรายชื่อผู้มีสิทธิออกเสียงประชามติที่ไม่ไปใช้สิทธิออกเสียงประชามติและไม่แจ้งเหตุที่ไม่อาจไปใช้สิทธิออกเสียง  
ประชามติ หรือแจ้งเหตุไว้แล้วแต่เหตุนั้นมีไม่ใช่เหตุอันสมควร

จึงเรียนมาเพื่อแก้ไขฐานข้อมูล

(ลงชื่อ).....

(.....)

ผู้อำนวยการการเลือกตั้งประจำจังหวัด.....หรือผู้ที่ได้รับมอบหมาย

นายทะเบียนอำเภอ/นายทะเบียนท้องถิ่น .....

เรียน                    เจ้าบ้าน.....  
.....

วัน .. เดือน..... พ.ศ. .... เป็นวันออกเสียงประชามติ

ในการออกเสียงประชามติคราวนี้ ผู้มีสิทธิออกเสียงประชามติในบ้านของท่านทุกคนมีหน้าที่ไปใช้สิทธิออกเสียงประชามติ หากไม่อาจไปใช้สิทธิออกเสียงประชามติได้ โปรดแจ้งเหตุที่ทำให้ไม่อาจไปใช้สิทธิออกเสียงประชามติต่อนายทะเบียนอำเภอหรือนายทะเบียนท้องถิ่น (เทศบาล) ผู้มีสิทธิออกเสียงประชามติใดที่ไม่ไปใช้สิทธิออกเสียงประชามติและไม่แจ้งเหตุที่ไม่อาจไปใช้สิทธิออกเสียงประชามติย่อมถูกจำกัดสิทธิตามที่กฎหมายกำหนด จึงขอได้โปรดดำเนินการดังนี้

๑. ตรวจสอบบัญชีรายชื่อผู้มีสิทธิออกเสียงประชามติ ณ สถานที่ออกเสียงประชามติว่ามีชื่อของท่านหรือไม่ ถ้าไม่มีหรือไม่ถูกต้องโปรดติดต่อนายทะเบียนอำเภอ ณ ที่ว่าการอำเภอหรือนายทะเบียนท้องถิ่น ณ ..... ภายในวันที่ .. เดือน..... พ.ศ. ....

๒. ขอเชิญท่านและผู้มีสิทธิออกเสียงประชามติในบ้านของท่านทุกคนไปลงคะแนนออกเสียงประชามติ ณ ที่ออกเสียงประชามติ ..... หน่วยออกเสียงประชามติที่ .. ตำบล/แขวง..... (เทศบาล.....) อำเภอ/เขต..... จังหวัด..... ระหว่างเวลา ๐๘.๐๐ น. ถึง ๑๗.๐๐ น.

๓. ผู้มีสิทธิออกเสียงประชามติในบ้านของท่านมีดังนี้

ลำดับที่	ชื่อตัว-ชื่อสกุล	ลำดับที่ในบัญชีรายชื่อผู้มีสิทธิออกเสียงประชามติ
๑.	.....	.....
๒.	.....	.....
๓.	.....	.....

สำนักทะเบียน ..... ทำการแทน  
คณะกรรมการการออกเสียงประจำเขตออกเสียงประชามติ  
จังหวัด .....

กรณีผู้มีสิทธิออกเสียงประชามติผู้ใดไม่อาจไปใช้สิทธิออกเสียงประชามติได้ สามารถแจ้งเหตุที่ไม่อาจไปใช้สิทธิออกเสียงประชามติต่อนายทะเบียนอำเภอหรือนายทะเบียนท้องถิ่นก่อนวันออกเสียงประชามติหรือภายใน ๗ วันนับแต่วันออกเสียงประชามติ

ผู้มีสิทธิออกเสียงประชามติผู้ใดไม่ไปใช้สิทธิออกเสียงประชามติและไม่ได้แจ้งเหตุที่ไม่อาจไปใช้สิทธิออกเสียงประชามติผู้นั้นย่อมถูกจำกัดสิทธิ ๕ ประการ ดังนี้

(๑) สมัครรับเลือกตั้งเป็นสมาชิกสภาผู้แทนราษฎร หรือสมาชิกสภาท้องถิ่น หรือผู้บริหารท้องถิ่น หรือสมัครรับเลือกเป็นสมาชิกวุฒิสภา

(๒) สมัครรับเลือกเป็นกำนันและผู้ใหญ่บ้านตามกฎหมายว่าด้วยลักษณะปกครองท้องถิ่น

(๓) เข้าชื่อเสนอต่อคณะรัฐมนตรีเพื่อให้ความเห็นชอบในการออกเสียงประชามติ

(๔) ดำรงตำแหน่งข้าราชการการเมืองตามกฎหมายว่าด้วยระเบียบข้าราชการการเมือง และข้าราชการรัฐสภาฝ่ายการเมืองตามกฎหมายว่าด้วยระเบียบข้าราชการรัฐสภา

(๕) ดำรงตำแหน่งรองผู้บริหารท้องถิ่น เลขานุการผู้บริหารท้องถิ่น ผู้ช่วยเลขานุการผู้บริหารท้องถิ่น ประธานที่ปรึกษาผู้บริหารท้องถิ่น ที่ปรึกษาผู้บริหารท้องถิ่น หรือคณะที่ปรึกษาผู้บริหารท้องถิ่น ตามกฎหมายว่าด้วยการจัดตั้งองค์กรปกครองส่วนท้องถิ่น

การจำกัดสิทธิตามวรรคสองให้มีกำหนดเวลาครั้งละ ๒ ปีนับแต่วันออกเสียงครั้งที่ผู้มีสิทธิออกเสียงประชามติไม่ไปใช้สิทธิออกเสียงประชามติ และหากในการออกเสียงประชามติครั้งต่อไปผู้นั้นไม่ไปใช้สิทธิออกเสียงประชามติอีกให้นับเวลาการจำกัดสิทธิครั้งหลังนี้โดยนับจากวันที่มิได้ไปใช้สิทธิออกเสียงประชามติครั้งใหม่ หากกำหนดเวลาการจำกัดสิทธิครั้งก่อนยังเหลืออยู่เท่าใดให้กำหนดเวลาการจำกัดสิทธินั้นสิ้นสุดลง

แบบคำร้องขอเพิ่มชื่อ/ถอนชื่อในบัญชีรายชื่อผู้มีสิทธิออกเสียงประชามติ

อ.ส. ๒/๙

เลขรับที่ .... /...

เขียนที่ .....

วันที่ .....

ข้าพเจ้า ..... เลขประจำตัวประชาชน .....

อยู่บ้านเลขที่ ..... หมู่ที่ ..... ตรอก/ซอย ..... ถนน .....

ตำบล/แขวง ..... อำเภอ/เขต ..... จังหวัด .....

มีความประสงค์ขอให้นายทะเบียนอำเภอ/นายทะเบียนท้องถิ่นดำเนินการเกี่ยวกับรายการผู้มีสิทธิออกเสียงประชามติ

ตามบัญชีรายชื่อผู้มีสิทธิออกเสียงประชามติ หน่วยออกเสียงประชามติที่ ..... หมู่ที่ .....

ตำบล/แขวง ..... (เทศบาล .....) อำเภอ/เขต ..... จังหวัด .....

ตามบัญชีรายชื่อผู้มีสิทธิออกเสียงประชามตินอกเขตจังหวัด ที่ .....

หมู่ที่ ..... ตำบล/แขวง ..... (เทศบาล .....) อำเภอ/เขต ..... จังหวัด .....

ตามบัญชีรายชื่อผู้มีสิทธิออกเสียงประชามติ ณ ที่ออกเสียงประชามติสำหรับคนพิการ

หรือทุพพลภาพ หรือผู้สูงอายุ ที่ ..... หมู่ที่ ..... ตำบล/แขวง ..... (เทศบาล .....

อำเภอ/เขต ..... จังหวัด .....

๑. ขอเพิ่มชื่อ  ข้าพเจ้า  บุคคลอื่นต่อไปในบัญชีรายชื่อผู้มีสิทธิออกเสียงประชามติ ดังนี้

๑.๑ ..... เลขประจำตัวประชาชน .....

๑.๒ ..... เลขประจำตัวประชาชน .....

๑.๓ ..... เลขประจำตัวประชาชน .....

๒. ขอถอนชื่อ  ข้าพเจ้า  บุคคลอื่นต่อไปในบัญชีรายชื่อผู้มีสิทธิออกเสียงประชามติ ดังนี้

๒.๑ ..... เลขประจำตัวประชาชน .....

๒.๒ ..... เลขประจำตัวประชาชน .....

๒.๓ ..... เลขประจำตัวประชาชน .....

๓. เรื่องอื่นๆ (ระบุ) .....

ข้าพเจ้าดำเนินการในฐานะ  เจ้าบ้าน  ผู้มีส่วนได้เสีย  ของตนเอง โดยมีหลักฐาน ดังนี้

๑. บัตรประจำตัวประชาชนเลขที่ ..... ออกให้ ณ ..... วันที่ .....

๒. ....

๓. ....

(ลงชื่อ) ..... ผู้ยื่นคำร้อง

(.....)

ความเห็นเจ้าหน้าที่

.....

.....

(ลงชื่อ) .....

(.....)

คำสั่ง

.....

.....

(ลงชื่อ) .....

(.....)

นายทะเบียนอำเภอ/ท้องถิ่น .....



หนังสือแจ้งผลการพิจารณาการขอเพิ่มชื่อ/ถอนชื่อ  
ในบัญชีรายชื่อผู้มีสิทธิออกเสียงประชามติ

อ.ส. ๒/๙

วันที่ .. เดือน ..... พ.ศ. ....

ตามที่ (นาย/นาง/นางสาว/ยศ)..... ได้ยื่นคำร้องดำเนินการเกี่ยวกับรายการ  
ผู้มีสิทธิออกเสียงประชามติ

ตามบัญชีรายชื่อผู้มีสิทธิออกเสียงประชามติ หน่วยออกเสียงประชามติที่ ..... หมู่ที่ .....  
ตำบล/แขวง ..... อำเภอ/เขต ..... จังหวัด .....

ตามบัญชีรายชื่อผู้มีสิทธิออกเสียงประชามตินอกเขตจังหวัด ที่ .....  
หมู่ที่ ..... ตำบล/แขวง ..... (เทศบาล .....) อำเภอ/เขต ..... จังหวัด .....

ตามบัญชีรายชื่อผู้มีสิทธิออกเสียงประชามติ ณ ที่ออกเสียงประชามติสำหรับคนพิการหรือทุพพลภาพ  
หรือผู้สูงอายุ ที่ ..... หมู่ที่ ..... ตำบล/แขวง ..... (เทศบาล .....) อำเภอ/เขต .....  
จังหวัด .....

ได้พิจารณาแล้วเห็นว่า

ให้เพิ่มชื่อบุคคลต่อไปนี้ในบัญชีรายชื่อผู้มีสิทธิออกเสียงประชามติในหน่วยออกเสียง  
ประชามติดังกล่าว

๑. .... เลขประจำตัวประชาชน .....

๒. .... เลขประจำตัวประชาชน .....

ฯลฯ

ให้ถอนชื่อบุคคลต่อไปนี้จากบัญชีรายชื่อผู้มีสิทธิออกเสียงประชามติในหน่วยออกเสียง  
ประชามติดังกล่าว

๑. .... เลขประจำตัวประชาชน .....

๒. .... เลขประจำตัวประชาชน .....

ฯลฯ

(ลงชื่อ) .....

(.....)

นายทะเบียนอำเภอ/ท้องถิ่น .....



อ.ส. ๓/๑

ปิดรูปถ่าย  
ขนาด  
๕x๗.๕ ซม.

### ใบสมัครเข้ารับการศึกษา

เป็นกรรมการการออกเสียงประจำเขตออกเสียงประชามติจังหวัด .....

ใบสมัครเลขที่ ..... (สำหรับเจ้าหน้าที่กรอก)

(๑) ข้าพเจ้า ..... อายุ ..... ปี สัญชาติ.....

เลขประจำตัวประชาชน .....

(๒) เกิดวันที่ .. เดือน ..... พ.ศ. ....

(๓) ที่อยู่ตามทะเบียนบ้าน เลขที่ ..... ตรอก/ซอย .....

ถนน ..... หมู่ที่ ..... ตำบล/แขวง .....

อำเภอ/เขต ..... จังหวัด .....

(๔) สถานที่ติดต่อ เลขที่ ..... ตรอก/ซอย .....

ถนน ..... หมู่ที่ ..... ตำบล/แขวง.....

อำเภอ/เขต .....จังหวัด .....

รหัสไปรษณีย์ .....โทรศัพท์ .....

(๕) บิดาชื่อ ..... สัญชาติ .....

(๖) มารดาชื่อ ..... สัญชาติ .....

(๗) คุณวุฒิการศึกษาสูงสุด .....

สาขา.....

(๘) อาชีพปัจจุบัน.....

ก. หากรับราชการหรือเป็นพนักงาน/เจ้าหน้าที่ของรัฐหรือรัฐวิสาหกิจหรือองค์กร  
ปกครองส่วนท้องถิ่น (ระบุตำแหน่งด้วย)

ข. กรณีข้าราชการบำนาญ (ระบุตำแหน่งครั้งสุดท้าย) .....

.....

(๙) สถานที่ทำงาน.....

โทรศัพท์.....

(๑๐) ประสบการณ์การทำงานที่สำคัญ (โดยสังเขป)

.....

.....

.....

(๑๑) ประสบการณ์เกี่ยวกับการเลือกตั้งหรือการออกเสียงประชามติที่สำคัญ (โดยสังเขป)

.....

.....

.....

ข้าพเจ้าขอรับรองว่าเป็นผู้มีคุณสมบัติตามข้อ ๔๑ และไม่มีลักษณะต้องห้ามตามข้อ ๔๒ ของระเบียบคณะกรรมการการเลือกตั้งว่าด้วยการออกเสียงประชามติ พ.ศ. ๒๕๖๕ พร้อมทั้งได้แนบประวัติการทำงาน (ถ้ามี) จำนวน ..... แผ่น มาพร้อมนี้

ข้าพเจ้ายินยอมให้สำนักงานคณะกรรมการการเลือกตั้งเปิดเผย หรือสำเนาใบสมัคร เอกสาร และหลักฐานประกอบการสมัคร ตลอดจนข้อมูลเอกสารและหลักฐานใดๆ ที่ข้าพเจ้าได้ให้ไว้ต่อสำนักงานคณะกรรมการการเลือกตั้งได้ รวมทั้ง ยินยอมให้หน่วยงานของรัฐ เจ้าหน้าที่ของรัฐ หน่วยงานเอกชน ตลอดจนหน่วยงานและบุคคลอื่นใดที่มีข้อมูลข่าวสารของข้าพเจ้าหรือที่เกี่ยวข้องกับข้าพเจ้า อยู่ในความครอบครองหรือควบคุมดูแลไม่ว่าจะเป็นข้อมูลข่าวสารส่วนบุคคลหรือข้อมูลข่าวสารประเภทอื่นใดก็ตาม สามารถดำเนินการเปิดเผยและสำเนาข้อมูลข่าวสารดังกล่าวทั้งหมด ให้แก่คณะกรรมการการเลือกตั้งและสำนักงานคณะกรรมการการเลือกตั้งเพื่อประโยชน์ในการสรรหาเป็นกรรมการการออกเสียงประชามติประจำเขตออกเสียงได้ ทั้งนี้ โดยให้ถือว่าเป็นการให้ความยินยอมทั้งกรณีทั่วไป และตามกฎหมายว่าด้วยข้อมูลข่าวสารของราชการ รวมถึงกฎหมายคุ้มครองข้อมูลส่วนบุคคล

ยื่น ณ วันที่ .. เดือน ..... พ.ศ. ....

.....ผู้สมัคร  
(.....)

บันทึกการให้ถ้อยคำของผู้สมัครเพื่อเข้ารับการศึกษา  
เป็นกรรมการการออกเสียงประจำเขตออกเสียงประชามติจังหวัด .....

เขียนที่.....

วันที่.....

ข้าพเจ้า.....ขอให้ถ้อยคำด้วยความสัตย์จริง  
ต่อ.....ตำแหน่ง..... ดังต่อไปนี้

**ถาม** ท่านใช้หลักฐานใดบ้างมาใช้ประกอบเข้ารับการศึกษาเป็นกรรมการการออกเสียงประจำ  
เขตออกเสียงจังหวัด.....

**ตอบ** ข้าพเจ้านำหลักฐานที่ได้ยื่นต่อ.....และได้ลงลายมือชื่อ  
รับรองความถูกต้องไว้แล้วจำนวน.....แผ่นประกอบการเข้ารับการศึกษา

**ถาม** ท่านยืนยันรับรองความถูกต้องของหลักฐานการเข้ารับการศึกษาหรือไม่

**ตอบ** ข้าพเจ้ายืนยันรับรองความถูกต้องของหลักฐานว่าเป็นจริงทุกประการ

**ถาม** ท่านเป็นผู้มีคุณสมบัติตามข้อ ๔๑ และไม่มีลักษณะต้องห้ามตามข้อ ๔๒ ของระเบียบคณะกรรมการ  
การเลือกตั้งว่าด้วยการออกเสียงประชามติ พ.ศ. ๒๕๖๕ หรือไม่

**ตอบ** ข้าพเจ้าขอรับรองว่าเป็นผู้มีคุณสมบัติทุกประการตามข้อ ๔๑ และไม่มีลักษณะต้องห้ามตามข้อ ๔๒  
ของระเบียบคณะกรรมการการเลือกตั้งว่าด้วยการออกเสียงประชามติ พ.ศ. ๒๕๖๕

**ถาม** ท่านเป็นสมาชิกหรือผู้ดำรงตำแหน่งอื่นของพรรคการเมืองหรือไม่

**ตอบ** ข้าพเจ้าขอรับรองว่าไม่เป็นสมาชิกหรือผู้ดำรงตำแหน่งอื่นของพรรคการเมืองแต่อย่างใด  
ข้อความข้างบนนี้ได้อ่านให้ข้าพเจ้าฟังแล้วขอรับรองว่าถูกต้องและขอยืนยันในชั้นศาลได้ด้วย

จึงลงลายมือชื่อไว้เป็นหลักฐาน

.....

(.....) ผู้ให้ถ้อยคำ

.....

(.....) ผู้เขียน/จด/อ่าน



อ.ส. ๓/๒

ปิดรูปถ่าย  
ขนาด  
๕x๗.๕ซม.

ประวัติผู้ได้รับการทาบทาม

เพื่อเข้ารับการคัดเลือกให้พิจารณาแต่งตั้ง

เป็นกรรมการการออกเสียงประชามติประจำเขตออกเสียงประชามติจังหวัด .....

เลขที่ ..... (สำหรับเจ้าหน้าที่กรอก)

(๑) ข้าพเจ้า .....อายุ ..... ปี สัญชาติ.....

เลขประจำตัวประชาชน .....

(๒) เกิดวันที่ .. เดือน ..... พ.ศ ....

(๓) ที่อยู่ตามทะเบียนบ้าน เลขที่ ..... ตรอก/ซอย .....

ถนน ..... หมู่ที่ ..... ตำบล/แขวง .....

อำเภอ/เขต ..... จังหวัด .....

(๔) สถานที่ติดต่อ เลขที่ ..... ตรอก/ซอย .....

ถนน ..... หมู่ที่ ..... ตำบล/แขวง.....

อำเภอ/เขต .....จังหวัด .....

รหัสไปรษณีย์ ..... โทรศัพท์ .....

(๕) บิดาชื่อ ..... สัญชาติ .....

(๖) มารดาชื่อ .....สัญชาติ .....

(๗) คุณวุฒิการศึกษาสูงสุด .....

(๘) อาชีพปัจจุบัน.....

ก. หากรับราชการหรือเป็นพนักงาน/เจ้าหน้าที่ของรัฐหรือรัฐวิสาหกิจหรือองค์กร  
ปกครองส่วนท้องถิ่น (ระบุตำแหน่งด้วย)

ข. กรณีข้าราชการบำนาญ (ระบุตำแหน่งครั้งสุดท้าย) .....

(๙) สถานที่ทำงาน.....

โทรศัพท์.....

(๑๐) ประสบการณ์การทำงานที่สำคัญ (โดยสังเขป)

(๑๑) ประสบการณ์เกี่ยวกับการเลือกตั้งหรือการออกเสียงประชามติที่สำคัญ (โดยสังเขป)

ข้าพเจ้าขอรับรองว่าเป็นผู้มีคุณสมบัติตามข้อ ๔๑ และไม่มีลักษณะต้องห้ามตามข้อ ๔๒ ของระเบียบคณะกรรมการการเลือกตั้งว่าด้วยการออกเสียงประชามติ พ.ศ. ๒๕๖๕ พร้อมทั้งได้แนบประวัติการทำงาน (ถ้ามี) จำนวน ..... แผ่น มาพร้อมนี้

ข้าพเจ้ายินยอมให้สำนักงานคณะกรรมการการเลือกตั้งเปิดเผย หรือสำเนาใบสมัคร เอกสาร และหลักฐานประกอบการสมัคร ตลอดจนข้อมูลเอกสารและหลักฐานใดๆ ที่ข้าพเจ้าได้ให้ไว้ต่อสำนักงานคณะกรรมการการเลือกตั้งได้ รวมทั้ง ยินยอมให้หน่วยงานของรัฐ เจ้าหน้าที่ของรัฐ หน่วยงานเอกชน ตลอดจนหน่วยงานและบุคคลอื่นใดที่มีข้อมูลข่าวสารของข้าพเจ้าหรือที่เกี่ยวข้องกับข้าพเจ้า อยู่ในความครอบครองหรือควบคุมดูแลไม่ว่าจะเป็นข้อมูลข่าวสารส่วนบุคคลหรือข้อมูลข่าวสารประเภทอื่นใดก็ตาม สามารถดำเนินการเปิดเผยและสำเนาข้อมูลข่าวสารดังกล่าวทั้งหมด ให้แก่คณะกรรมการการเลือกตั้งและสำนักงานคณะกรรมการการเลือกตั้งเพื่อประโยชน์ในการสรรหาเป็นกรรมการการออกเสียงประชามติประจำเขตออกเสียงประชามติได้ ทั้งนี้ โดยให้ถือว่าเป็นการให้ความยินยอมทั้งกรณีทั่วไป และตามกฎหมายว่าด้วยข้อมูลข่าวสารของราชการ รวมถึงกฎหมายคุ้มครองข้อมูลส่วนบุคคล

ยื่น ณ วันที่ .. เดือน ..... พ.ศ. ....

.....ผู้ได้รับการทาบทาม  
(.....)

## บันทึกการให้ถ้อยคำของผู้ได้รับการทาบถาม

เป็นกรรมการการออกเสียงประชามติประจำเขตออกเสียงประชามติจังหวัด .....

เขียนที่.....

วันที่.....

ข้าพเจ้า.....ขอให้ถ้อยคำด้วยความสัตย์จริง  
ต่อ.....ตำแหน่ง..... ดังต่อไปนี้**ถาม** ท่านใช้หลักฐานใดบ้างมาใช้ประกอบเข้ารับการคัดเลือกเป็นกรรมการการออกเสียงประชามติประจำ  
เขตออกเสียงประชามติจังหวัด .....**ตอบ** ข้าฯได้นำหลักฐานที่ได้ยื่นต่อ.....และได้ลงลายมือชื่อ  
รับรองความถูกต้องไว้แล้วจำนวน.....แผ่นประกอบการเข้ารับการคัดเลือกนี้**ถาม** ท่านยืนยันรับรองความถูกต้องของหลักฐานการเข้ารับการคัดเลือกหรือไม่**ตอบ** ข้าฯขอยืนยันรับรองความถูกต้องของหลักฐานว่าเป็นจริงทุกประการ**ถาม** ท่านเป็นผู้มีคุณสมบัติตามข้อ ๔๑ และไม่มีลักษณะต้องห้ามตามข้อ ๔๒ ของระเบียบคณะกรรมการ  
การเลือกตั้งด้วยการออกเสียงประชามติ พ.ศ. ๒๕๖๕ หรือไม่**ตอบ** ข้าฯขอรับรองว่าเป็นผู้มีคุณสมบัติทุกประการตามข้อ ๔๑ และไม่มีลักษณะต้องห้ามตามข้อ ๔๒  
ของระเบียบคณะกรรมการการเลือกตั้งด้วยการออกเสียงประชามติ พ.ศ. ๒๕๖๕**ถาม** ท่านเป็นสมาชิกหรือผู้ดำรงตำแหน่งอื่นของพรรคการเมืองหรือไม่**ตอบ** ข้าฯขอรับรองว่าไม่เป็นสมาชิกหรือผู้ดำรงตำแหน่งอื่นของพรรคการเมืองแต่อย่างใด  
ข้อความข้างบนนี้ได้อ่านให้ข้าฯฟังแล้วขอรับรองว่าถูกต้องและขอยืนยันในชั้นศาลได้ด้วย

จึงลงลายมือชื่อไว้เป็นหลักฐาน

.....  
(.....) ผู้ให้ถ้อยคำ.....  
(.....) ผู้เขียน/จด/อ่าน



คำสั่งคณะกรรมการการออกเสียงประชามติประจำเขตออกเสียงประชามติจังหวัด.....

ที่ ..... /.....

เรื่อง แต่งตั้งคณะกรรมการการออกเสียงประชามติประจำอำเภอ.....

อาศัยอำนาจตามความในมาตรา ๒๙ แห่งพระราชบัญญัติว่าด้วยการออกเสียงประชามติ พ.ศ. ๒๕๖๔ ประกอบข้อ ๕๗ ของระเบียบคณะกรรมการการเลือกตั้งว่าด้วยการออกเสียงประชามติ พ.ศ. ๒๕๖๕ และมติคณะกรรมการการออกเสียงประชามติประจำเขตออกเสียงประชามติ ครั้งที่ ..... /..... วันที่ .. เดือน ..... พ.ศ. .... จึงแต่งตั้งคณะกรรมการการออกเสียงประชามติประจำอำเภอ ..... จังหวัด..... ประกอบด้วย

- |         |                  |
|---------|------------------|
| ๑. .... | ประธานอนุกรรมการ |
| ๒. .... | อนุกรรมการ       |
| ๓. .... | อนุกรรมการ       |
| ๔. .... | อนุกรรมการ       |
| ๕. .... | อนุกรรมการ       |

ทั้งนี้ ตั้งแต่วันที่ .. เดือน ..... พ.ศ. ....

สั่ง ณ วันที่ .. เดือน ..... พ.ศ. ....

(ลงชื่อ) .....

(.....)

ประธานกรรมการการออกเสียงประชามติประจำเขตออกเสียงประชามติ  
จังหวัด.....





คำสั่งคณะกรรมการการออกเสียงประชามติประจำอำเภอ.....

จังหวัด.....

ที่ ..... /.....

เรื่อง แต่งตั้งเจ้าพนักงานผู้ดำเนินการออกเสียงประชามติประจำหน่วยออกเสียงประชามติ

อาศัยอำนาจตามความในมาตรา ๓๐ แห่งพระราชบัญญัติว่าด้วยการออกเสียงประชามติ พ.ศ. ๒๕๖๔ ประกอบข้อ ๖๐ และข้อ ๖๓ ของระเบียบคณะกรรมการการเลือกตั้งว่าด้วยการออกเสียงประชามติ พ.ศ. ๒๕๖๕ จึงแต่งตั้งผู้มีรายชื่อดังต่อไปนี้เป็นเจ้าพนักงานผู้ดำเนินการออกเสียงประชามติประจำหน่วยออกเสียงประชามติ ที่ ..... หมู่ที่ ..... ตำบล/แขวง.....(เทศบาล.....) อำเภอ/เขต..... จังหวัด..... สถานที่ออกเสียงประชามติ .....

๑. คณะกรรมการประจำหน่วยออกเสียงประชามติ ประกอบด้วย

(๑) ประธานกรรมการประจำหน่วยออกเสียงประชามติ ได้แก่ .....

(๒) กรรมการประจำหน่วยออกเสียงประชามติ ได้แก่

(๒.๑) ..... (๒.๒) .....

(๒.๓) ..... (๒.๔) .....

๒. เจ้าหน้าที่รักษาความปลอดภัย ได้แก่

(๑) ..... (๒) .....

ทั้งนี้ ตั้งแต่วันที่ .. เดือน ..... พ.ศ. ....

สั่ง ณ วันที่ .. เดือน ..... พ.ศ. ....

(ลงชื่อ) .....

(.....)

ประธานคณะกรรมการการออกเสียงประชามติประจำอำเภอ.....



คำสั่งคณะกรรมการการออกเสียงประชามติประจำเขตออกเสียงประชามติจังหวัด .....

ที่ ..... / .....

เรื่อง แต่งตั้งเจ้าพนักงานผู้ดำเนินการออกเสียงประชามติประจำที่ออกเสียงประชามตินอกเขตจังหวัด ชุดที่ .....

-----

อาศัยอำนาจตามมาตรา ๓๐ แห่งพระราชบัญญัติว่าด้วยการออกเสียงประชามติ พ.ศ. ๒๕๖๔ ประกอบข้อ ๖๐ และข้อ ๖๓ ของระเบียบคณะกรรมการการเลือกตั้งว่าด้วยการออกเสียงประชามติ พ.ศ. ๒๕๖๕ จึงแต่งตั้งให้ผู้มีรายชื่อดังต่อไปนี้เป็นเจ้าพนักงานผู้ดำเนินการออกเสียงประชามติประจำที่ออกเสียงประชามติ นอกเขตจังหวัด ชุดที่ ..... สถานที่ออกเสียงประชามติ .....(ระบุชื่อสถานที่)..... รับผิดชอบผู้มีสิทธิออกเสียง ประชามตินอกเขตจังหวัด ลำดับที่ ..... ถึงลำดับที่ ..... ดังนี้

๑. คณะกรรมการประจำที่ออกเสียงประชามติ ประกอบด้วย

(๑) ประธานกรรมการประจำที่ออกเสียงประชามติ ได้แก่ .....

(๒) กรรมการประจำที่ออกเสียงประชามติ ได้แก่

(๒.๑) ..... (๒.๒) .....

(๒.๓) ..... (๒.๔) .....

๒. เจ้าหน้าที่รักษาความปลอดภัย ได้แก่

(๑) ..... (๒) .....

ทั้งนี้ ตั้งแต่วันที่ .. เดือน ..... พ.ศ. ....

สั่ง ณ วันที่ .. เดือน ..... พ.ศ. ....

(ลงชื่อ) .....

(.....)

ประธานกรรมการการออกเสียงประชามติประจำเขตออกเสียงประชามติ  
จังหวัด .....

**หมายเหตุ** คำสั่งคณะกรรมการการออกเสียงประชามติประจำเขตออกเสียงประชามติ ๑ ฉบับ ต่อการแต่งตั้ง  
คณะกรรมการประจำที่ออกเสียงประชามตินอกเขตจังหวัด ๑ ชุด



คำสั่งคณะกรรมการการออกเสียงประชามติประจำเขตออกเสียงประชามติจังหวัด .....

ที่ ..... / .....

เรื่อง แต่งตั้งเจ้าพนักงานผู้ดำเนินการออกเสียงประชามติประจำที่ออกเสียงประชามติสำหรับคนพิการ  
หรือทุพพลภาพ หรือผู้สูงอายุ ชุดที่ .....

-----

อาศัยอำนาจตามมาตรา ๓๐ แห่งพระราชบัญญัติว่าด้วยการออกเสียงประชามติ พ.ศ. ๒๕๖๔ ประกอบข้อ ๖๐ และข้อ ๖๓ ของระเบียบคณะกรรมการการเลือกตั้งว่าด้วยการออกเสียงประชามติ พ.ศ. ๒๕๖๕ จึงแต่งตั้งให้ผู้มีรายชื่อดังต่อไปนี้เป็นเจ้าพนักงานผู้ดำเนินการออกเสียงประชามติประจำที่ออกเสียงประชามติ สำหรับคนพิการหรือทุพพลภาพ หรือผู้สูงอายุ ชุดที่ ..... สถานที่ออกเสียงประชามติ .....(ระบุชื่อสถานที่)..... รับผิดชอบผู้มีสิทธิออกเสียงประชามติสำหรับคนพิการหรือทุพพลภาพ หรือผู้สูงอายุ ลำดับที่ ..... ถึงลำดับที่ ..... ดังนี้

๑. คณะกรรมการประจำที่ออกเสียงประชามติ ประกอบด้วย

(๑) ประธานกรรมการประจำที่ออกเสียงประชามติ ได้แก่ .....

(๒) กรรมการประจำที่ออกเสียงประชามติ ได้แก่

(๒.๑) ..... (๒.๒) .....

(๒.๓) ..... (๒.๔) .....

๒. เจ้าหน้าที่รักษาความปลอดภัย ได้แก่

(๑) ..... (๒) .....

ทั้งนี้ ตั้งแต่วันที่ .. เดือน ..... พ.ศ. ....

สั่ง ณ วันที่ .. เดือน ..... พ.ศ. ....

(ลงชื่อ) .....

(.....)

ประธานกรรมการการออกเสียงประชามติประจำเขตออกเสียงประชามติ  
จังหวัด .....

**หมายเหตุ** คำสั่งคณะกรรมการการออกเสียงประชามติประจำเขตออกเสียงประชามติ ๑ ฉบับ ต่อการแต่งตั้ง  
คณะกรรมการประจำที่ออกเสียงประชามติสำหรับคนพิการหรือทุพพลภาพ หรือผู้สูงอายุ ๑ ชุด



ที่ .....

ศูนย์ประสานงานการออกเสียง  
ประชามติประจำอำเภอ .....

วันที่ ..... เดือน ..... พ.ศ. ....

เรื่อง การแต่งตั้งเจ้าพนักงานผู้ดำเนินการออกเสียงประชามติประจำหน่วยออกเสียงประชามติ

เรียน .....

สิ่งที่ส่งมาด้วย คำสั่งแต่งตั้งเจ้าพนักงานผู้ดำเนินการออกเสียงประชามติประจำหน่วยออกเสียงประชามติ

ด้วยคณะอนุกรรมการการออกเสียงประชามติประจำอำเภอได้มีคำสั่งแต่งตั้งให้ท่านเป็นเจ้าพนักงานผู้ดำเนินการออกเสียงประชามติประจำหน่วยออกเสียงประชามติ ที่ ..... หมู่ที่ ..... ตำบล/แขวง ..... (เทศบาล .....) อำเภอ/เขต ..... จังหวัด ..... ซึ่งปฏิบัติหน้าที่ ณ ..... ในวันที่ .. เดือน ..... พ.ศ. .... รายละเอียดปรากฏตามสิ่งที่ส่งมาด้วย และเพื่อให้เข้าใจบทบาทอำนาจและหน้าที่ จึงขอเชิญท่านร่วมประชุมรับฟังคำชี้แจง ในวันที่ .. เดือน ..... พ.ศ. .... เวลา ..... น. ณ .....

จึงเรียนมาเพื่อโปรดทราบ และเข้าร่วมประชุมตามวัน เวลา และสถานที่ดังกล่าวด้วย

ขอแสดงความนับถือ

(ลงชื่อ) .....  
(.....)

ประธานอนุกรรมการการออกเสียงประชามติประจำอำเภอ .....



อ.ส. ๓/๘

ที่ .....

ศูนย์ประสานงานการออกเสียง  
ประชามติประจำเขตออกเสียง  
ประชามติจังหวัด.....

วันที่ .. เดือน ..... พ.ศ. ....

- เรื่อง  การแต่งตั้งเจ้าพนักงานผู้ดำเนินการออกเสียงประชามติประจำที่ออกเสียงประชามตินอกเขตจังหวัด  
 การแต่งตั้งเจ้าพนักงานผู้ดำเนินการออกเสียงประชามติประจำที่ออกเสียงประชามติสำหรับคนพิการ  
หรือทุพพลภาพ หรือผู้สูงอายุ

เรียน .....

- สิ่งที่ส่งมาด้วย  คำสั่งแต่งตั้งเจ้าพนักงานผู้ดำเนินการออกเสียงประชามติประจำที่ออกเสียงประชามตินอกเขตจังหวัด  
 คำสั่งแต่งตั้งเจ้าพนักงานผู้ดำเนินการออกเสียงประชามติประจำที่ออกเสียงประชามติสำหรับ  
คนพิการหรือทุพพลภาพ หรือ ผู้สูงอายุ

ด้วยคณะกรรมการการออกเสียงประชามติประจำเขตออกเสียงประชามติได้มีคำสั่งแต่งตั้งให้ท่าน  
เป็นเจ้าพนักงานผู้ดำเนินการออกเสียงประชามติประจำที่ออกเสียงประชามติ

นอกเขตจังหวัด..... ชุดที่ ..... ซึ่งปฏิบัติหน้าที่ ณ .....  
ในวันที่ .. เดือน ..... พ.ศ. .... รายละเอียดปรากฏตามสิ่งที่ส่งมาด้วย และเพื่อให้เข้าใจบทบาทอำนาจและ  
หน้าที่ จึงขอเชิญท่านร่วมประชุมรับฟังคำชี้แจง ในวันที่ .. เดือน ..... พ.ศ. .... เวลา ..... นาฬิกา  
ณ .....

สำหรับคนพิการหรือทุพพลภาพ หรือผู้สูงอายุ ชุดที่ ..... ซึ่งปฏิบัติหน้าที่ ณ .....  
ในวันที่ .. เดือน ..... พ.ศ. .... รายละเอียดปรากฏตามสิ่งที่ส่งมาด้วย และเพื่อให้เข้าใจบทบาทอำนาจและ  
หน้าที่ จึงขอเชิญท่านร่วมประชุมรับฟังคำชี้แจง ในวันที่ .. เดือน ..... พ.ศ. .... เวลา ..... นาฬิกา  
ณ .....

จึงเรียนมาเพื่อโปรดทราบ และเข้าร่วมประชุมตามวัน เวลา และสถานที่ดังกล่าวด้วย

ขอแสดงความนับถือ

(ลงชื่อ) .....  
(.....)

ประธานกรรมการการออกเสียงประชามติประจำเขตออกเสียงประชามติ  
จังหวัด .....



ประกาศคณะกรรมการประจำหน่วยออกเสียงประชามติ/ที่ออกเสียงประชามตินอกเขตจังหวัด/ที่ออกเสียง  
ประชามติสำหรับคนพิการหรือทุพพลภาพ หรือผู้สูงอายุ  
เรื่อง รายการเกี่ยวกับจำนวนบัตรออกเสียงประชามติก่อนการลงคะแนนออกเสียงประชามติ

ตามที  คณะอนุกรรมการการออกเสียงประชามติประจำอำเภอ ..... ได้มอบ  
บัตรออกเสียงประชามติ ให้แก่ คณะกรรมการประจำหน่วยออกเสียงประชามติที่ ..... หมู่ที่ .....  
ตำบล/แขวง ..... (เทศบาล .....) อำเภอ/เขต ..... เขตออกเสียงประชามติจังหวัด .....  
สถานที่ลงคะแนนออกเสียงประชามติ .....

คณะกรรมการการออกเสียงประชามติประจำเขตออกเสียงประชามติจังหวัด .....  
ได้มอบบัตรออกเสียงประชามติ ให้แก่

คณะกรรมการประจำที่ออกเสียงประชามตินอกเขตจังหวัด ชุดที่ ..... สถานที่  
ลงคะแนนออกเสียงประชามติ .....อำเภอ/เขต ..... จังหวัด .....

คณะกรรมการประจำที่ออกเสียงประชามติสำหรับคนพิการหรือทุพพลภาพ  
หรือผู้สูงอายุ ชุดที่ ..... สถานที่ลงคะแนนออกเสียงประชามติ ..... อำเภอ /เขต .....  
จังหวัด .....

จึงขอประกาศ ดังนี้

๑. บัตรออกเสียงประชามติก่อนการลงคะแนนออกเสียงประชามติ จำนวน .... บัตร (.....)

๒. จำนวนผู้มีสิทธิออกเสียงประชามติ

ผู้มีสิทธิออกเสียงประชามติในบัญชีรายชื่อ จำนวน .... คน (.....)

ชาย .... คน (.....) หญิง .... คน (.....)

ผู้ลงทะเบียนออกเสียงประชามตินอกเขตจังหวัด จำนวน .... คน (.....)

ชาย .... คน (.....) หญิง .... คน (.....)

ผู้ลงทะเบียนออกเสียงประชามติ ณ ที่ออกเสียงประชามติสำหรับคนพิการหรือทุพพลภาพ  
หรือผู้สูงอายุ จำนวน .... คน (.....)

ชาย .... คน (.....) หญิง .... คน (.....)

ประกาศ ณ วันที่ .. เดือน ..... พ.ศ. ....

(ลงชื่อ) ..... ประธานกรรมการประจำหน่วย/ที่ออกเสียง.....

(.....)

(ลงชื่อ) ..... กรรมการประจำหน่วย/ที่ออกเสียง..... (ลงชื่อ) ..... กรรมการประจำหน่วย/ที่ออกเสียง.....  
(.....) (.....)

(ลงชื่อ) ..... กรรมการประจำหน่วย/ที่ออกเสียง..... (ลงชื่อ) ..... กรรมการประจำหน่วย/ที่ออกเสียง.....  
(.....) (.....)

**หมายเหตุ**

อ.ส. ๔/๑ จัดทำจำนวน ๓ ชุด

๑. กรอกจำนวนบัตรออกเสียงประชามติที่ได้รับมาปิดประกาศ ณ ที่ออกเสียงประชามติ ก่อนเวลา ๐๘.๐๐ นาฬิกา

๒. ส่งคณะกรรมการการออกเสียงประชามติประจำอำเภอ/คณะกรรมการการออกเสียงประชามติประจำเขตออกเสียงประชามติ ๑ ชุด

๓. เก็บไว้เป็นหลักฐาน ๑ ชุด



รายงานเหตุการณ์ประจำที่ออกเสียงประชามติ/ที่ออกเสียงประชามตินอกเขตจังหวัด/ที่ออกเสียงประชามติ  
สำหรับคนพิการหรือทุพพลภาพ หรือผู้สูงอายุ

คณะกรรมการประจำหน่วยออกเสียงประชามติ ที่ ..... หมู่ที่ ..... ตำบล/แขวง ..... (เทศบาล.....) อำเภอ/เขต ..... จังหวัด ..... สถานที่ออกเสียงประชามติ .....

คณะกรรมการประจำที่ออกเสียงประชามตินอกเขตจังหวัด ชุดที่ ..... สถานที่ออกเสียงประชามติ ..... หมู่ที่ ..... ตำบล/แขวง ..... (เทศบาล.....) อำเภอ/เขต ..... จังหวัด .....

คณะกรรมการประจำที่ออกเสียงประชามติสำหรับคนพิการหรือทุพพลภาพ หรือผู้สูงอายุ ชุดที่ ..... สถานที่ออกเสียงประชามติ ..... หมู่ที่ ..... ตำบล/แขวง ..... (เทศบาล.....) อำเภอ/เขต ..... จังหวัด .....

ได้เปิดการลงคะแนนออกเสียงประชามติ ตั้งแต่เวลา ๐๘.๐๐ น. ถึง ๑๗.๐๐ น. ของวันที่ .. เดือน ..... พ.ศ. ....

**๑. บันทึกการแสดงหีบบัตรออกเสียงประชามติก่อนการลงคะแนนออกเสียงประชามติ**

วันนี้เวลา ๐๘.๐๐ น. ได้ทำการเปิดหีบบัตรออกเสียงประชามติเพื่อแสดงให้เห็นว่าเป็นหีบบัตรออกเสียงประชามติเปล่าและได้ปิดหีบบัตรออกเสียงประชามติใส่สายรัดหรืออุปกรณ์อื่นแทนสายรัดต่อหน้าผู้มีสิทธิออกเสียงประชามติ จำนวน ๒ คน เป็นที่เรียบร้อยแล้ว

จึงลงลายมือชื่อไว้เป็นหลักฐาน

(ลงชื่อ) ..... ประธานกรรมการประจำหน่วย/ที่ออกเสียง.....  
(.....)

(ลงชื่อ) ..... กรรมการประจำหน่วย/ที่ออกเสียง.....  
(.....)

(ลงชื่อ) ..... กรรมการประจำหน่วย/ที่ออกเสียง.....  
(.....)

(ลงชื่อ) ..... กรรมการประจำหน่วย/ที่ออกเสียง.....  
(.....)

(ลงชื่อ) ..... กรรมการประจำหน่วย/ที่ออกเสียง.....  
(.....)

(ลงชื่อ) ..... ผู้มีสิทธิออกเสียงประชามติ  
(.....)

(ลงชื่อ) ..... ผู้มีสิทธิออกเสียงประชามติ  
(.....)

**๒. บันทึกเหตุการณ์**

๒.๑ ก่อนการลงคะแนนออกเสียงประชามติ

.....  
.....  
.....  
.....  
.....  
.....  
.....

๒.๒ ระหว่างการลงคะแนนออกเสียงประชามติ

๒.๓ ภายหลังการลงคะแนนออกเสียงประชามติ

๓. บันทึกคำวินิจฉัยกรณีมีการทักท้วงการแสดงตนใช้สิทธิออกเสียงประชามติ

๔. บันทึกคำวินิจฉัยกรณีขอเพิ่มชื่อในบัญชีรายชื่อผู้มีสิทธิออกเสียงประชามติ



.....  
.....  
.....

**๕. บันทึกเหตุการณ์ระหว่างการนับคะแนนออกเสียงประชามติ**

.....  
.....  
.....  
.....  
.....  
.....  
.....  
.....  
.....  
.....  
.....  
.....  
.....  
.....  
.....  
.....

จึงลงลายมือชื่อไว้เป็นสำคัญ

(ลงชื่อ) ..... ประธานกรรมการประจำหน่วย/ที่ออกเสียง.....  
(.....)

(ลงชื่อ) ..... กรรมการประจำหน่วย/ที่ออกเสียง.....  
(.....)

(ลงชื่อ) ..... กรรมการประจำหน่วย/ที่ออกเสียง.....  
(.....)

(ลงชื่อ) ..... กรรมการประจำหน่วย/ที่ออกเสียง.....  
(.....)

(ลงชื่อ) ..... กรรมการประจำหน่วย/ที่ออกเสียง.....  
(.....)



ประกาศคณะกรรมการประจำหน่วยออกเสียงประชามติ/ที่ออกเสียงประชามตินอกเขตจังหวัด/ที่ออกเสียงประชามติ  
สำหรับคนพิการหรือทุพพลภาพ หรือผู้สูงอายุ  
เรื่อง รายการเกี่ยวกับจำนวนบัตรออกเสียงประชามติเมื่อเสร็จสิ้นการลงคะแนนออกเสียงประชามติ

ตามที  คณะอนุกรรมการการออกเสียงประชามติประจำอำเภอ ..... ได้มอบ  
บัตรออกเสียงประชามติ ให้แก่ คณะกรรมการประจำหน่วยออกเสียงประชามติที่ ..... หมู่ที่ .....  
ตำบล/แขวง ..... (เทศบาล .....) อำเภอ/เขต ..... เขตออกเสียงประชามติจังหวัด .....  
สถานที่ลงคะแนนออกเสียงประชามติ .....

คณะกรรมการการออกเสียงประชามติประจำเขตออกเสียงประชามติจังหวัด .....  
ได้มอบบัตรออกเสียงประชามติ ให้แก่

คณะกรรมการประจำที่ออกเสียงประชามตินอกเขตจังหวัด ชุดที่ ..... สถานที่  
ลงคะแนนออกเสียงประชามติ .....อำเภอ/เขต ..... จังหวัด .....

คณะกรรมการประจำที่ออกเสียงประชามติสำหรับคนพิการหรือทุพพลภาพ  
หรือผู้สูงอายุ ชุดที่ ..... สถานที่ลงคะแนนออกเสียงประชามติ ..... อำเภอ /เขต.....  
จังหวัด .....

ขอประกาศจำนวนบัตรออกเสียงประชามติเมื่อเสร็จสิ้นการลงคะแนนออกเสียงประชามติ ดังนี้

๑. บัตรออกเสียงประชามติที่ได้รับมา จำนวน .... บัตร (.....)

๒. มีผู้มาแสดงตนขอรับบัตรออกเสียงประชามติและลงคะแนนออกเสียงประชามติ จำนวน .... คน  
(.....)

ชาย .... คน (.....) หญิง .... คน (.....)

๓. บัตรออกเสียงประชามติที่เหลือ จำนวน .... บัตร (.....)

ประกาศ ณ วันที่ .. เดือน ..... พ.ศ. ....

(ลงชื่อ) ..... ประธานกรรมการประจำหน่วย/ที่ออกเสียง.....  
(.....)

(ลงชื่อ) ..... กรรมการประจำหน่วย/ที่ออกเสียง..... (ลงชื่อ) ..... กรรมการประจำหน่วย/ที่ออกเสียง.....  
(.....) (.....)

(ลงชื่อ) ..... กรรมการประจำหน่วย/ที่ออกเสียง..... (ลงชื่อ) ..... กรรมการประจำหน่วย/ที่ออกเสียง.....  
(.....) (.....)

**หมายเหตุ** อ.ส. ๔/๓ จัดทำจำนวน ๓ ชุด

๑. กรอกจำนวนบัตรออกเสียงประชามติที่ได้รับมาปิดประกาศ ณ ที่ออกเสียง ก่อนเวลา ๐๘.๐๐ นาฬิกา

๒. ส่งคณะอนุกรรมการการออกเสียงประชามติประจำอำเภอ/คณะกรรมการการออกเสียงประชามติ

ประจำเขตออกเสียงประชามติ ๑ ชุด

๓. เก็บไว้เป็นหลักฐาน ๑ ชุด

แบบทักท้วงการปฏิบัติหน้าที่ของคณะกรรมการประจำหน่วยออกเสียงประชามติ/ที่ออกเสียงประชามติ  
นอกเขตจังหวัด/ที่ออกเสียงประชามติสำหรับคนพิการหรือทุพพลภาพ หรือผู้สูงอายุ

วันที่ ..... เวลา ..... นาฬิกา

ข้าพเจ้า นาย/นาง/นางสาว..... อยู่บ้านเลขที่ ..... หมู่ที่ .....  
ตรอก/ซอย ..... ถนน ..... ตำบล/แขวง .....  
อำเภอ/เขต ..... จังหวัด ..... หมายเลขโทรศัพท์ .....

ขอทักท้วงการปฏิบัติหน้าที่ของคณะกรรมการประจำหน่วยออกเสียงประชามติ/ที่ออกเสียงประชามติ  
นอกเขตจังหวัด/ที่ออกเสียงประชามติสำหรับคนพิการหรือทุพพลภาพ หรือผู้สูงอายุ ดังนี้

๑. ทักท้วงการปฏิบัติหน้าที่ในการลงคะแนนออกเสียงประชามติ/การปฏิบัติหน้าที่ในการนับคะแนน

หน่วยออกเสียงประชามติที่ ..... สถานที่ออกเสียงประชามติ.....

หมู่ที่ ..... ตำบล/แขวง ..... (เทศบาล .....) อำเภอ/เขต .....  
จังหวัด ..... ในการออกเสียงประชามติ เมื่อวันที่ ..... ดังนี้

.....  
.....  
.....

ที่ออกเสียงประชามติ ..... สถานที่ออกเสียงประชามติ .....

หมู่ที่ ..... ตำบล/แขวง ..... (เทศบาล .....) อำเภอ/เขต.....  
จังหวัด ..... ในการออกเสียงประชามติ เมื่อวันที่ ..... ดังนี้

.....  
.....  
.....

๒. เมื่อทักท้วงแล้ว ผู้ถูกทักท้วงได้ดำเนินการ (ให้ทำเครื่องหมาย ✓ ใน  )

แก้ไขตามที่ทักท้วง

ไม่ทำตาม/ไม่แก้ไข

อื่นๆ ระบุ .....

และได้บันทึกเหตุการณ์ในรายงานเหตุการณ์ประจำที่ออกเสียงประชามติ (อ.ส. ๔/๒) ด้วยแล้ว

๓. ขณะที่ทักท้วงมีพยานที่เห็นเหตุการณ์ ได้แก่ .....

.....  
.....  
.....

จึงลงลายมือชื่อไว้เป็นหลักฐาน

(ลงชื่อ)..... ผู้ทักท้วง  
(.....)

(ลงชื่อ)..... ผู้รับคำทักท้วง  
(.....)

วันที่..... เวลา..... นาฬิกา

**หมายเหตุ** ๑. ให้จัดทำสำเนาฉบับไว้ด้วย

๒. ฉบับจริงให้ผู้รับคำทักท้วงเก็บไว้

๓. ฉบับสำเนาให้ผู้ทักท้วงเก็บไว้

(ตัวอย่าง)

แบบชี้ตคะแนนออกเสียงประชามติ (กรณีที่มี ๑ ประเด็น)

สำหรับหน่วยออกเสียงประชามติที่ .... /ที่ออกเสียงประชามตินอกเขตจังหวัด/ที่ออกเสียงประชามติสำหรับคนพิการ หรือทุพพลภาพ หรือผู้สูงอายุ ชุดที่ .... ณ ..... หมู่ที่ .... ตำบล/แขวง ..... (เทศบาล .....)  
อำเภอ/เขต ..... จังหวัด ..... ในการออกเสียงประชามติเมื่อวันที่ .. เดือน ..... พ.ศ. ....

การแสดง ความเห็น การออกเสียง ประชามติ	ช่องชี้ตคะแนน																			คะแนน รวม	
	๕	๑๐	๑๕	๒๐	๒๕	๓๐	๓๕	๔๐	๔๕	๕๐	๕๕	๖๐	๖๕	๗๐	๗๕	๘๐	๘๕	๙๐	๙๕		๑๐๐
เห็นชอบ																					
ไม่เห็นชอบ																					
ไม่แสดง ความคิดเห็น																					
รวม																					
บัตรเสีย																					
รวมทั้งหมด																					

(ลงชื่อ) ..... ประธานกรรมการประจำหน่วย/ที่ออกเสียง.....  
(.....)

(ลงชื่อ) ..... กรรมการประจำหน่วย/ที่ออกเสียง..... (ลงชื่อ) ..... กรรมการประจำหน่วย/ที่ออกเสียง.....  
(.....) (.....)

(ลงชื่อ) ..... กรรมการประจำหน่วย/ที่ออกเสียง..... (ลงชื่อ) ..... กรรมการประจำหน่วย/ที่ออกเสียง.....  
(.....) (.....)

(ตัวอย่าง)

แบบชี้ตคะแนนออกเสียงประชามติ (กรณีที่มีมากกว่า ๑ ประเด็น)

สำหรับหน่วยออกเสียงประชามติที่ .... /ที่ออกเสียงประชามตินอกเขตจังหวัด/ที่ออกเสียงประชามติสำหรับคนพิการ หรือทุพพลภาพ หรือผู้สูงอายุ ชุดที่ .... ณ ..... หมู่ที่ ..... ตำบล/แขวง ..... (เทศบาล ..... )  
อำเภอ/เขต ..... จังหวัด ..... ในการออกเสียงประชามติเมื่อวันที่ .. เดือน ..... พ.ศ. ....

ประเด็น ที่	การแสดง ความเห็น การออกเสียง ประชามติ	ช่องชี้ตคะแนน																			คะแนน รวม	
		๕	๑๐	๑๕	๒๐	๒๕	๓๐	๓๕	๔๐	๔๕	๕๐	๕๕	๖๐	๖๕	๗๐	๗๕	๘๐	๘๕	๙๐	๙๕		๑๐๐
๑	เห็นชอบ																					
	ไม่เห็นชอบ																					
	ไม่แสดง ความคิดเห็น																					
		รวม																				
	เสีย																					
		รวมประเด็นที่ ๑																				
๒	เห็นชอบ																					
	ไม่เห็นชอบ																					
	ไม่แสดง ความคิดเห็น																					
		รวม																				
	เสีย																					
		รวมประเด็นที่ ๒																				
บัตรเสียทั้งฉบับ																						
		รวม																				

(ลงชื่อ) ..... ประธานกรรมการประจำหน่วย/ที่ออกเสียง.....  
(.....)

(ลงชื่อ) ..... กรรมการประจำหน่วย/ที่ออกเสียง..... (ลงชื่อ) ..... กรรมการประจำหน่วย/ที่ออกเสียง.....  
(.....) (.....)

(ลงชื่อ) ..... กรรมการประจำหน่วย/ที่ออกเสียง..... (ลงชื่อ) ..... กรรมการประจำหน่วย/ที่ออกเสียง.....  
(.....) (.....)



**ประกาศคณะกรรมการประจำหน่วยออกเสียงประชามติ/ที่ออกเสียงประชามตินอกเขตจังหวัด/  
ที่ออกเสียงประชามติสำหรับคนพิการหรือทุพพลภาพ หรือผู้สูงอายุ  
เรื่อง รายงานผลการนับคะแนนออกเสียงประชามติ**

ตามที่คณะกรรมการประจำหน่วยออกเสียงประชามติที่ .... หมู่ที่ ..... ตำบล/แขวง .....  
(เทศบาล .....) อำเภอ/เขต ..... จังหวัด ..... สถานที่ออกเสียงประชามติ .....  
ได้ประกาศจำนวนบัตรออกเสียงประชามติก่อนการลงคะแนนและเปิดการลงคะแนนออกเสียงประชามติ ตั้งแต่เวลา  
๐๘.๐๐ น. ของวันนี้เป็นต้นมาแล้ว นั้น

ตามที่คณะกรรมการประจำที่ออกเสียงประชามตินอกเขตจังหวัด ชุดที่ ..... สถานที่ลงคะแนนออกเสียง  
ประชามติ ..... อำเภอ/เขต ..... จังหวัด ..... ได้ประกาศจำนวนบัตรออกเสียงประชามติ  
ก่อนการลงคะแนนและเปิดการลงคะแนนออกเสียงประชามติ ตั้งแต่เวลา ๐๘.๐๐ น. ของวันนี้เป็นต้นมาแล้ว นั้น

ตามที่คณะกรรมการประจำที่ออกเสียงประชามติสำหรับคนพิการหรือทุพพลภาพ หรือผู้สูงอายุ ชุดที่ .....  
สถานที่ลงคะแนนออกเสียงประชามติ ..... อำเภอ /เขต..... จังหวัด ..... ได้ประกาศ  
จำนวนบัตรออกเสียงประชามติก่อนการลงคะแนนและเปิดการลงคะแนนออกเสียงประชามติ ตั้งแต่เวลา ๐๘.๐๐ น. ของ  
วันนี้เป็นต้นมาแล้ว นั้น

บัดนี้ การลงคะแนนออกเสียงประชามติและการนับคะแนนออกเสียงประชามติได้ดำเนินการเรียบร้อยแล้ว  
จึงประกาศให้ทราบโดยทั่วกัน ดังนี้

**๑. รายงานจำนวนผู้มาใช้สิทธิออกเสียงประชามติ**

๑.๑ ผู้มีสิทธิออกเสียงประชามติตามบัญชีรายชื่อผู้มีสิทธิออกเสียงประชามติ ..... คน (.....)

ชาย ..... คน (.....) หญิง ..... คน (.....)

๑.๒ ผู้มีสิทธิออกเสียงประชามติที่มาแสดงตนขอรับบัตรออกเสียงประชามติเพื่อลงคะแนน  
..... คน (.....)

ชาย ..... คน (.....) หญิง ..... คน (.....)

**๒. รายการเกี่ยวกับบัตรออกเสียงประชามติ**

๒.๑ จำนวนบัตรออกเสียงประชามติที่ได้รับจัดสรร ..... บัตร (.....)

๒.๒ จำนวนบัตรออกเสียงประชามติที่ใช้ ..... บัตร (.....)

๒.๒.๑ บัตรที่นับเป็นคะแนน ..... บัตร (.....)

๒.๒.๒ บัตรเสีย ..... บัตร (.....)

๒.๓ จำนวนบัตรออกเสียงประชามติที่เหลือ ..... บัตร (.....)

๓. ผลคะแนนของการออกเสียงประชามติ ปรากฏดังนี้

การแสดงความคิดเห็นการออกเสียงประชามติ		รวมผลคะแนน
ประเด็นที่ ๑ .....	เห็นชอบ	..... (.....ตัวอักษร.....)
	ไม่เห็นชอบ	..... (.....ตัวอักษร.....)
	ไม่แสดงความคิดเห็น	..... (.....ตัวอักษร.....)
ประเด็นที่ ๒ .....	เห็นชอบ	..... (.....ตัวอักษร.....)
	ไม่เห็นชอบ	..... (.....ตัวอักษร.....)
	ไม่แสดงความคิดเห็น	..... (.....ตัวอักษร.....)

ประกาศ ณ วันที่ .. เดือน ..... พ.ศ. ....

(ลงชื่อ) ..... ประธานกรรมการประจำหน่วย/ที่ออกเสียง.....  
(.....)

(ลงชื่อ) ..... กรรมการประจำหน่วย/ที่ออกเสียง..... (ลงชื่อ) ..... กรรมการประจำหน่วย/ที่ออกเสียง.....  
(.....) (.....)

(ลงชื่อ) ..... กรรมการประจำหน่วย/ที่ออกเสียง..... (ลงชื่อ) ..... กรรมการประจำหน่วย/ที่ออกเสียง.....  
(.....) (.....)

(สำหรับระบุเหตุที่ผลการนับคะแนนออกเสียงปรากฏจำนวนผู้มาใช้สิทธิออกเสียงไม่ตรงกับจำนวนบัตรออกเสียง  
ที่ใช้ลงคะแนนออกเสียงหรือไม่ตรงกับคะแนนออกเสียงที่นับได้)

**หมายเหตุ** อ.ส. ๔/๗ จัดทำจำนวน ๓ ชุด

๑. ปิดประกาศ ณ ที่ออกเสียงประชามติ ๑ ชุด
๒. ใส่ถุงวัสดุใสซึ่งบรรจุบัตรออกเสียงประชามติที่นับเป็นคะแนนแล้ว ๑ ชุด
๓. ส่งคณะอนุกรรมการการออกเสียงประชามติประจำอำเภอ/คณะกรรมการการออกเสียงประชามติประจำเขตออกเสียงประชามติ ๑ ชุด



ประกาศคณะกรรมการการออกเสียงประชามติประจำเขตออกเสียงประชามติจังหวัด .... /  
 คณะอนุกรรมการการออกเสียงประชามติประจำอำเภอ .... /คณะกรรมการประจำหน่วยออกเสียงประชามติ/  
 ที่ออกเสียงประชามตินอกเขตจังหวัด/ที่ออกเสียงประชามติสำหรับคนพิการหรือทุพพลภาพ หรือผู้สูงอายุ  
 เรื่อง งดการลงคะแนนออกเสียงประชามติ

ตามที่ได้มีประกาศให้มีการออกเสียงประชามติ ในวันที่ .. เดือน ..... พ.ศ. ....  
 เนื่องจากได้เกิดเหตุ ..... (ระบุ เช่น ฝนตก อุทกภัย อัคคีภัย เหตุสุดวิสัย หรือเหตุจำเป็นอย่างอื่น)  
 ในหน่วยออกเสียงประชามติที่ ..... หมู่ที่ ..... ตำบล/แขวง ..... (เทศบาล .....) อำเภอ/เขต .....  
 จังหวัด ..... อันเป็นเหตุให้การลงคะแนนออกเสียงประชามติในหน่วยออกเสียงประชามตินี้ไม่สามารถกระทำได้  
 ในสถานที่ ..... (ระบุชื่อสถานที่) ..... อำเภอ/เขต ..... จังหวัด .....  
 อันเป็นเหตุให้การลงคะแนนออกเสียงประชามติที่ออกเสียงประชามตินี้ไม่สามารถกระทำได้  
 ฉะนั้น อาศัยอำนาจตามมาตรา ๔๖ แห่งพระราชบัญญัติว่าด้วยการออกเสียงประชามติ พ.ศ. ๒๕๖๔  
 จึงประกาศให้งดการลงคะแนนออกเสียงประชามติ

ประกาศ ณ วันที่ .. เดือน ..... พ.ศ. ....

(ลงชื่อ) ..... ตำแหน่ง .....  
 (.....)

(ลงชื่อ) ..... ตำแหน่ง ..... (ลงชื่อ) ..... ตำแหน่ง .....  
 (.....) (.....)

(ลงชื่อ) ..... ตำแหน่ง ..... (ลงชื่อ) ..... ตำแหน่ง .....  
 (.....) (.....)

(ลงชื่อ) ..... ผู้มีสิทธิออกเสียงประชามติ (ลงชื่อ) ..... ผู้มีสิทธิออกเสียงประชามติ  
 (.....) (.....)

- หมายเหตุ**
๑. อ.ส. ๔/๘ จัดทำจำนวน ๓ ชุด
  ๒. ปิดประกาศ ณ ที่ออกเสียงประชามติ ๑ ชุด
  ๓. ส่งคณะกรรมการการออกเสียงประชามติประจำอำเภอ/คณะกรรมการการออกเสียงประชามติประจำเขตออกเสียงประชามติ ๑ ชุด
  ๔. เก็บไว้เป็นหลักฐาน ๑ ชุด





ประกาศคณะกรรมการประจำหน่วยออกเสียงประชามติ/ที่ออกเสียงประชามตินอกเขตจังหวัด/  
ที่ออกเสียงประชามติสำหรับคนพิการหรือทุพพลภาพ หรือผู้สูงอายุ  
เรื่อง งดการนับคะแนนออกเสียงประชามติ

ตามที่ได้มีประกาศให้มีการออกเสียงประชามติ ในวันที่ .. เดือน ..... พ.ศ. ....  
เนื่องจากได้เกิดเหตุ ..... (ระบุ เช่น จลาจล อุทกภัย อัคคีภัย เหตุสุดวิสัย หรือเหตุจำเป็นอย่างอื่น).....  
 ในหน่วยออกเสียงประชามติที่ ..... หมู่ที่ ..... ตำบล/แขวง ..... (เทศบาล .....) อำเภอ/เขต .....  
จังหวัด ..... อันเป็นเหตุให้การนับคะแนนออกเสียงประชามติในหน่วยออกเสียงประชามตินี้ไม่สามารถกระทำได้  
 ในสถานที่ ..... (ระบุชื่อสถานที่) ..... อำเภอ/เขต ..... จังหวัด .....  
อันเป็นเหตุให้การนับคะแนนออกเสียงประชามติในที่ออกเสียงประชามตินี้ไม่สามารถกระทำได้  
ฉะนั้น อาศัยอำนาจตามมาตรา ๖๕ แห่งพระราชบัญญัติว่าด้วยการออกเสียงประชามติ พ.ศ. ๒๕๖๔  
จึงประกาศให้งดการนับคะแนนออกเสียงประชามติ

ประกาศ ณ วันที่ .. เดือน ..... พ.ศ. ....

(ลงชื่อ) ..... ประธานกรรมการประจำ.....  
(.....)

(ลงชื่อ) ..... กรรมการประจำ..... (.....)	(ลงชื่อ) ..... กรรมการประจำ..... (.....)
(ลงชื่อ) ..... กรรมการประจำ..... (.....)	(ลงชื่อ) ..... กรรมการประจำ..... (.....)
(ลงชื่อ) ..... ผู้มีสิทธิออกเสียง (.....)	(ลงชื่อ) ..... ผู้มีสิทธิออกเสียง (.....)

- หมายเหตุ**
๑. อ.ส. ๔/๙ จัดทำจำนวน ๓ ชุด
  ๒. ปิดประกาศ ณ ที่ออกเสียงประชามติ ๑ ชุด
  ๓. ส่งคณะกรรมการการออกเสียงประชามติประจำอำเภอ/คณะกรรมการการออกเสียงประชามติประจำเขตออกเสียงประชามติ ๑ ชุด
  ๔. เก็บไว้เป็นหลักฐาน ๑ ชุด



ป้ายสำหรับปิดช่องใส่บัตรออกเสียงประชามติ

- หน่วยออกเสียงประชามติที่ .... หมู่ที่ .... ตำบล/แขวง ..... (เทศบาล .....) อำเภอ/เขต ..... จังหวัด .....
- ที่ออกเสียงประชามตินอกเขตจังหวัด ณ สถานที่ ..... อำเภอ/เขต ..... จังหวัด .....
- ที่ออกเสียงประชามติสำหรับคนพิการหรือทุพพลภาพ หรือผู้สูงอายุ ณ สถานที่ ..... อำเภอ/เขต ..... จังหวัด .....

ในการออกเสียงประชามติ เมื่อวันที่ .. เดือน ..... พ.ศ. ....

- (ลงชื่อ) ..... ประธานกรรมการประจำหน่วย/ที่ออกเสียง.....
- (ลงชื่อ) ..... กรรมการประจำหน่วย/ที่ออกเสียง.....
- (ลงชื่อ) ..... กรรมการประจำหน่วย/ที่ออกเสียง.....
- (ลงชื่อ) ..... กรรมการประจำหน่วย/ที่ออกเสียง.....
- (ลงชื่อ) ..... กรรมการประจำหน่วย/ที่ออกเสียง.....



### ข้อมูลจำนวนบัตรออกเสียงประชามติ

หน่วยออกเสียงประชามติที่ ... หมู่ที่ ... ตำบล/แขวง..... (เทศบาล.....)  
อำเภอ/เขต..... จังหวัด..... ที่ออกเสียงประชามติ คือ.....

ที่ออกเสียงประชามตินอกเขตจังหวัด..... ชุดที่ ..... สถานที่ .....

ลำดับที่ ..... ถึงลำดับที่ .....

- จำนวนบัตรออกเสียงประชามติที่บรรจุอยู่ในถุงวัสดุใส (ถุงชั้นนอก) มีดังนี้
๑. บัตรออกเสียงประชามติที่นับเป็นคะแนน จำนวน ..... บัตร (.....)
  ๒. บัตรเสีย จำนวน ..... บัตร (.....)
  ๓. แบบขีดคะแนนออกเสียงประชามติ (อ.ส. ๔/๕ หรือ อ.ส. ๔/๖)
  ๔. รายงานผลการนับคะแนนออกเสียงประชามติ (อ.ส. ๔/๗)

(ลงชื่อ) ..... ประธานกรรมการประจำหน่วย/ที่ออกเสียง.....  
(.....)

(ลงชื่อ) ..... กรรมการประจำหน่วย/ที่ออกเสียง.....  
(.....)

(ลงชื่อ) ..... กรรมการประจำหน่วย/ที่ออกเสียง.....  
(.....)

(ลงชื่อ) ..... กรรมการประจำหน่วย/ที่ออกเสียง.....  
(.....)

(ลงชื่อ) ..... กรรมการประจำหน่วย/ที่ออกเสียง.....  
(.....)



รายงานการส่งหีบบัตรออกเสียงประชามติ ต้นข้าวบัตรออกเสียงประชามติ

เอกสารและวัสดุอุปกรณ์การออกเสียงประชามติ

ของคณะกรรมการประจำหน่วยออกเสียงประชามติ/คณะกรรมการประจำที่ออกเสียงประชามตินอกเขตจังหวัด/  
คณะกรรมการประจำที่ออกเสียงประชามติสำหรับคนพิการหรือทุพพลภาพ หรือผู้สูงอายุ

วันที่ .....

- คณะกรรมการประจำหน่วยออกเสียงประชามติที่ ..... หมู่ที่ ..... ตำบล/แขวง ..... (เทศบาล ....) อำเภอ/เขต ..... จังหวัด ..... สถานที่ออกเสียงประชามติ ..... จำนวน ..... คน (ไม่น้อยกว่า ๓ คน)
  - คณะกรรมการประจำที่ออกเสียงประชามตินอกเขตจังหวัด ชุดที่ ..... สถานที่ออกเสียงลงคะแนน ..... อำเภอ/เขต ..... จังหวัด ..... จำนวน ..... คน (ไม่น้อยกว่า ๓ คน)
  - คณะกรรมการประจำที่ออกเสียงประชามติสำหรับคนพิการหรือทุพพลภาพ หรือผู้สูงอายุ ชุดที่ ..... สถานที่ออกเสียงลงคะแนน ..... อำเภอ /เขต ..... จังหวัด ..... จำนวน ..... คน (ไม่น้อยกว่า ๓ คน)
- ได้นำหีบบัตรออกเสียงประชามติและเอกสารหลักฐานเกี่ยวกับการออกเสียงประชามติมาส่งให้
- คณะอนุกรรมการการออกเสียงประชามติประจำอำเภอ.....
  - คณะกรรมการการออกเสียงประชามติประจำเขตออกเสียงประชามติจังหวัด.....

๑. หีบบัตรออกเสียงประชามติ จำนวน ..... ใบ

๒. บัตรออกเสียงประชามติที่เหลือทั้งหมดและต้นข้าวบัตรออกเสียงประชามติ

๓. บัญชีรายชื่อผู้มีสิทธิออกเสียงประชามติใช้ในการตรวจสอบการใช้สิทธิออกเสียงประชามติ และหมายเหตุการณ์ลงคะแนนประชามติ

๔. ประกาศรายการเกี่ยวกับจำนวนบัตรออกเสียงประชามติก่อนการลงคะแนนออกเสียงประชามติ (อ.ส. ๔/๑)

๕. ประกาศรายการเกี่ยวกับจำนวนบัตรออกเสียงประชามติเมื่อเสร็จสิ้นการลงคะแนนออกเสียงประชามติ (อ.ส. ๔/๓)

๖. รายงานเหตุการณ์ประจำที่ออกเสียงประชามติ (อ.ส. ๔/๒)

๗. รายงานผลการนับคะแนนออกเสียงประชามติ (อ.ส. ๔/๗)

๘. วัสดุอุปกรณ์เกี่ยวกับการออกเสียงประชามติ

ในการนำส่งหีบบัตรออกเสียงประชามติและเอกสารหลักฐานเกี่ยวกับการออกเสียงประชามติครั้งนี้ มีกรรมการประจำ..... ที่ไม่ได้ร่วมเดินทางมาด้วย จำนวน .... คน คือ

๑. .... เนื่องจาก.....

๒. .... เนื่องจาก.....

ฯลฯ

ผู้ส่ง

(ลงชื่อ) ..... ประธานกรรมการประจำหน่วย/ที่ออกเสียง.....

(.....)

(ลงชื่อ) ..... กรรมการประจำหน่วย/ที่ออกเสียง.....

(.....)

(ลงชื่อ) ..... กรรมการประจำหน่วย/ที่ออกเสียง.....

(.....)

(ลงชื่อ) ..... กรรมการประจำหน่วย/ที่ออกเสียง.....

(.....)

(ลงชื่อ) ..... กรรมการประจำหน่วย/ที่ออกเสียง.....

(.....)

ผู้รับ

คณะอนุกรรมการการออกเสียงประชามติประจำอำเภอ..... จังหวัด...../  
หรือผู้ที่ได้รับมอบหมาย ได้ตรวจสอบและนับจำนวนเป็นที่ถูกต้องครบถ้วนแล้ว

คณะกรรมการการออกเสียงประชามติประจำเขตออกเสียงประชามติจังหวัด...../  
หรือผู้ที่ได้รับมอบหมาย ได้ตรวจสอบและนับจำนวนเป็นที่ถูกต้องครบถ้วนแล้ว

(ลงชื่อ) .....

(.....)

ตำแหน่ง.....

บันทึกข้อมูลบัตรออกเสียงประชามติและต้นฉบับบัตรออกเสียงประชามติที่บรรจุในหีบบัตรออกเสียงประชามติ

วันที่ .. เดือน ..... พ.ศ. ....

๑. คณะอนุกรรมการการออกเสียงประชามติประจำอำเภอ ..... ได้จัดทำบัญชีข้อมูลบัตรออกเสียงประชามติที่บรรจุในหีบบัตรออกเสียงประชามติแต่ละใบ ดังนี้

หีบบัตรออกเสียงประชามติใบที่	บรรจุบัตรออกเสียงประชามติหน่วยออกเสียงประชามติที่	จำนวนถุงวัสดุใส่	ตำบล/แขวง (เทศบาล)	อำเภอ/เขต	หมายเหตุ
.....					
.....					
.....					
ฯลฯ					

และได้กำหนดให้เก็บรักษาหีบบัตรออกเสียงประชามติที่ยุบรวมบัตรออกเสียงประชามติแล้ว ณ .....

๒. คณะอนุกรรมการการออกเสียงประชามติประจำอำเภอ ..... ได้จัดทำบัญชีข้อมูลต้นฉบับบัตรออกเสียงประชามติที่บรรจุในหีบบัตรออกเสียงประชามติแต่ละใบ ดังนี้

หีบบัตรออกเสียงประชามติใบที่	บรรจุต้นฉบับบัตรออกเสียงประชามติหน่วยออกเสียงประชามติที่	จำนวนถุงวัสดุใส่	ตำบล/แขวง (เทศบาล)	อำเภอ/เขต	หมายเหตุ
.....					
.....					
.....					
ฯลฯ					

และได้กำหนดให้เก็บรักษาหีบบัตรออกเสียงประชามติที่ยุบรวมต้นฉบับบัตรออกเสียงประชามติแล้ว ณ .....

(ลงชื่อ) ..... ประธานอนุกรรมการฯประจำอำเภอ.....  
(.....) /ผู้ที่ได้รับมอบหมาย

(ลงชื่อ) ..... อนุกรรมการฯประจำอำเภอ..... (ลงชื่อ) ..... อนุกรรมการฯประจำอำเภอ.....  
(.....) /ผู้ที่ได้รับมอบหมาย (.....) /ผู้ที่ได้รับมอบหมาย

(ลงชื่อ) ..... อนุกรรมการฯประจำอำเภอ..... (ลงชื่อ) ..... อนุกรรมการฯประจำอำเภอ.....  
(.....) /ผู้ที่ได้รับมอบหมาย (.....) /ผู้ที่ได้รับมอบหมาย

คำขอลงทะเบียนหรือเปลี่ยนแปลงหรือยกเลิกการลงทะเบียนใช้สิทธิออกเสียงประชามตินอกเขตจังหวัด

- ขอลงทะเบียนใช้สิทธิออกเสียงประชามตินอกเขตจังหวัด
- ขอเปลี่ยนแปลงการลงทะเบียนใช้สิทธิออกเสียงประชามตินอกเขตจังหวัด
- ขอยกเลิกการลงทะเบียนใช้สิทธิออกเสียงประชามตินอกเขตจังหวัด

เขียนที่.....

วันที่.....

เรียน นายทะเบียน .....

**รายบุคคล**

ด้วยข้าพเจ้า..... เลขประจำตัวประชาชน..... ที่อยู่  
ตามทะเบียนบ้าน เลขที่..... หมู่ที่..... ตรอก/ซอย..... ถนน.....  
ตำบล/แขวง..... (เทศบาล.....) อำเภอ/เขต ..... จังหวัด.....  
ข้าพเจ้ามีชื่ออยู่ในทะเบียนบ้านครั้งสุดท้ายเป็นเวลาไม่น้อยกว่า ๙๐ วัน คือ จังหวัด .....

มีความประสงค์

ขอลงทะเบียนเป็นผู้มีสิทธิออกเสียงประชามตินอกเขตจังหวัด เพื่อลงคะแนนออกเสียง  
ประชามติ ณ ที่ออกเสียงประชามตินอกเขตจังหวัด..... ณ (ระบุชื่อสถานที่) อำเภอ/เขต..... จังหวัด.....

ขอเปลี่ยนแปลงการลงทะเบียนใช้สิทธิออกเสียงประชามตินอกเขตจังหวัด จากเดิมจังหวัด.....  
เป็นจังหวัด..... ณ (ระบุชื่อสถานที่) อำเภอ/เขต .....

ขอยกเลิกการลงทะเบียนการใช้สิทธิออกเสียงประชามตินอกเขตจังหวัด เพื่อไปใช้สิทธิออกเสียง  
ประชามติ ณ ที่ออกเสียงประชามติที่ข้าพเจ้ามีชื่ออยู่ในทะเบียนบ้านครั้งสุดท้ายในจังหวัด .... เป็นเวลาไม่น้อยกว่า ๙๐ วัน

**รายกลุ่ม**

ด้วยผู้มีรายชื่อตามบัญชีแนบท้ายนี้ จำนวน ..... คน มีความประสงค์ขอลงทะเบียนเป็นผู้มีสิทธิออกเสียง  
ประชามตินอกเขตจังหวัด เพื่อลงคะแนนออกเสียงประชามติ ณ ที่ออกเสียงประชามตินอกเขตจังหวัด โดยได้แนบเอกสาร  
สำเนาบัตรประจำตัวประชาชนประกอบการพิจารณาพร้อมคำขอนี้แล้ว

ข้าพเจ้าขอรับรองว่าข้อความดังกล่าวข้างต้นเป็นความจริงทุกประการ จึงลงลายมือชื่อไว้เป็นหลักฐาน  
(ลงชื่อ).....

(.....)

ผู้ยื่นคำขอ/ผู้ที่ได้รับมอบหมาย

คำสั่งนายทะเบียนอำเภอ/นายทะเบียนท้องถิ่น .....

ตรวจสอบเบื้องต้นแล้วเป็นผู้มีสิทธิออกเสียงประชามติ และให้บันทึกลงในระบบฐานข้อมูลผู้  
ลงทะเบียน ขอใช้สิทธิออกเสียงประชามตินอกเขตจังหวัด และแจ้งให้ผู้ยื่นคำขอทราบ

ตรวจสอบเบื้องต้นแล้วไม่เป็นผู้มีสิทธิออกเสียงประชามติ และแจ้งให้ผู้ยื่นคำขอทราบ

ตรวจสอบเบื้องต้นแล้วเป็นผู้เคยลงทะเบียนไว้แล้ว และให้บันทึกปรับปรุงระบบฐานข้อมูล  
ผู้ลงทะเบียนขอใช้สิทธิออกเสียงประชามตินอกเขตจังหวัด และแจ้งให้ผู้ยื่นคำขอทราบ

ตรวจสอบเบื้องต้นแล้วไม่เป็นผู้เคยลงทะเบียน และแจ้งให้ผู้ยื่นคำขอทราบ

(ลงชื่อ) .....

(.....)

นายทะเบียนอำเภอ/ท้องถิ่น.....

## แบบตอบรับ

เลขที่...../.....

 รายบุคคล

หนังสือฉบับนี้ให้ไว้เพื่อแสดงว่า นาย/นาง/นางสาว.....  
 เลขประจำตัวประชาชน □-□□□□-□□□□-□□-□ มีชื่ออยู่ในทะเบียนบ้านเลขที่.....  
 หมู่ที่ ..... ถนน ..... ตรอก/ซอย ..... ตำบล/แขวง .....  
 (เทศบาล .....) อำเภอ/เขต ..... จังหวัด ..... นายทะเบียนได้พิจารณาอนุญาตให้

ลงทะเบียนเป็นผู้มีสิทธิออกเสียงประชามตินอกเขตจังหวัด เพื่อลงคะแนนออกเสียงประชามติ  
 ณ ที่ออกเสียงประชามตินอกเขตจังหวัด ..... ณ (ระบุชื่อสถานที่) อำเภอ/เขต ..... จังหวัด .....

เปลี่ยนแปลงการลงทะเบียนใช้สิทธิออกเสียงประชามตินอกเขตจังหวัด จากเดิม  
 จังหวัด ..... เปลี่ยนเป็นจังหวัด ณ (ระบุชื่อสถานที่) อำเภอ/เขต .....

ยกเลิกการลงทะเบียนใช้สิทธิออกเสียงประชามตินอกเขตจังหวัด เพื่อไปใช้สิทธิออกเสียง  
 ประชามติ ณ หน่วยออกเสียงประชามติที่มีชื่ออยู่ในทะเบียนบ้านครั้งสุดท้ายเป็นเวลาไม่น้อยกว่า ๙๐ วัน

เป็นผู้ไม่มีสิทธิออกเสียงประชามติ

 รายกลุ่ม

หนังสือฉบับนี้ให้ไว้เพื่อแสดงว่าบุคคลตามที่ได้ยื่นคำขอลงทะเบียนไว้ นายทะเบียนได้พิจารณาและเห็นว่า

ลำดับที่ ..... เป็นผู้ที่มีสิทธิออกเสียงประชามตินอกเขตจังหวัด

ลำดับที่ ..... เป็นผู้ไม่มีสิทธิออกเสียงประชามติ เนื่องจาก.....

(ลงชื่อ) .....

(.....)

นายทะเบียนอำเภอ/ท้องถิ่น.....



กรุณาส่ง ชื่อ.....สกุล.....  
เลขที่..... ตรอก/ซอย..... ถนน.....  
ตำบล/เทศบาล..... อำเภอ.....  
จังหวัด.....  
รหัสไปรษณีย์ □□□□□

## บัญชีรายชื่อผู้ลงทะเบียนขอใช้สิทธิออกเสียงประชามตินอกเขตจังหวัด

ที่	ชื่อ-สกุล	เลขประจำตัวประชาชน	เป็นผู้มีชื่ออยู่ในทะเบียนบ้านครั้งสุดท้าย ติดต่อกัน ไม่น้อยกว่า ๙๐ วันนับถึงวันออกเสียงประชามติ	สถานที่ออกเสียงประชามตินอกเขตจังหวัด ที่จะไปใช้สิทธิลงคะแนนออกเสียงประชามติ	ลายมือชื่อผู้ลงทะเบียน
			จังหวัด .....	สถานที่ .....	
			จังหวัด .....	เขตจังหวัด .....	
			จังหวัด .....	สถานที่ .....	
			จังหวัด .....	เขตจังหวัด .....	
			จังหวัด .....	สถานที่ .....	
			จังหวัด .....	เขตจังหวัด .....	
			จังหวัด .....	สถานที่ .....	
			จังหวัด .....	เขตจังหวัด .....	

คำขอลงทะเบียนขอใช้สิทธิออกเสียงประชามติ ณ ที่ออกเสียงประชามติสำหรับคนพิการหรือทุพพลภาพ หรือผู้สูงอายุ  
เขียนที่.....  
วันที่.....

เรียน ผู้อำนวยการการออกเสียงประชามติประจำเขตออกเสียงประชามติจังหวัด.....

**รายบุคคล**

ด้วย ..... เลขประจำตัวประชาชน ..... ที่อยู่ตามทะเบียนบ้าน  
เลขที่ .... หมู่ที่ .... ตรอก/ซอย ..... ถนน ..... ตำบล/แขวง ..... อำเภอ/เขต .....  
จังหวัด ..... ที่มีชื่ออยู่ในทะเบียนบ้านครั้งสุดท้ายเป็นเวลาไม่น้อยกว่า ๙๐ วัน ในหน่วยออกเสียงประชามติ  
ที่ ..... อำเภอ/เขต ..... จังหวัด ..... มีความประสงค์ขอ  
ลงทะเบียนเป็นผู้มีสิทธิออกเสียงประชามติ ณ ที่ออกเสียงประชามติสำหรับคนพิการหรือทุพพลภาพ หรือผู้สูงอายุ  
ณ ..... อำเภอ/เขต ..... จังหวัด ..... เนื่องจาก

- มีความพิการ  ทางสายตา  ทางการเคลื่อนไหว  ทางการได้ยิน  อื่นๆ .....
- เป็นผู้ทุพพลภาพ
- เป็นผู้สูงอายุ
- เป็นผู้ดูแลคนพิการหรือทุพพลภาพ หรือผู้สูงอายุ

**รายกลุ่ม**

ด้วยผู้มีรายชื่อตามบัญชีแนบท้ายนี้ จำนวน .... คน มีความประสงค์ขอลงทะเบียนเพื่อลงคะแนนออกเสียง  
ประชามติ ณ ที่ออกเสียงประชามติสำหรับคนพิการหรือทุพพลภาพ หรือผู้สูงอายุ โดยผู้มีรายชื่อตามบัญชีแนบท้ายนี้  
ได้แนบเอกสารสำเนาบัตรประจำตัวประชาชนของทุกคนมาเพื่อประกอบการพิจารณาพร้อมคำขอนี้แล้ว

ข้าพเจ้าขอรับรองว่าข้อความดังกล่าวข้างต้นเป็นความจริงทุกประการ จึงลงลายมือชื่อไว้เป็นหลักฐาน

(ลงชื่อ).....

(.....)

ผู้ยื่นคำขอ/ผู้ที่ได้รับมอบหมาย

คำสั่งผู้อำนวยการการออกเสียงประชามติประจำเขตออกเสียงประชามติจังหวัด .....

ตรวจสอบเบื้องต้นแล้วเป็นผู้มีสิทธิออกเสียงประชามติ และให้บันทึกลงในฐานข้อมูล  
ผู้ลงทะเบียนขอใช้สิทธิออกเสียงประชามติ ณ ที่ออกเสียงประชามติสำหรับคนพิการหรือทุพพลภาพ หรือผู้สูงอายุ

ตรวจสอบเบื้องต้นแล้วไม่เป็นผู้มีสิทธิออกเสียงประชามติ และแจ้งให้ผู้ยื่นคำขอทราบ

(ลงชื่อ) .....

(.....)

ผู้อำนวยการการออกเสียงประชามติประจำเขตออกเสียงประชามติจังหวัด .....

เลขที่...../.....

 รายบุคคล

หนังสือฉบับนี้ให้ไว้เพื่อแสดงว่า นาย/นาง/นางสาว .....  
 เลขประจำตัวประชาชน  -  -  -  -  มี ชื่อ อยู่ ใน  
 ทะเบียนบ้านเลขที่ ..... หมู่ที่ .... ถนน ..... ตรอก/ซอย ..... ตำบล/แขวง .....  
 อำเภอ/เขต ..... จังหวัด ..... นายทะเบียนได้พิจารณาอนุญาตให้

เป็นผู้มีสิทธิออกเสียงประชามติ เพื่อลงคะแนนออกเสียงประชามติ ณ ที่ออกเสียงประชามติ  
 สำหรับคนพิการหรือทุพพลภาพ หรือผู้สูงอายุ ณ ..... อำเภอ/เขต ..... จังหวัด .....

 รายกลุ่ม

ตามที่ (ระบุชื่อองค์กรหรือสมาคม) ได้ยื่นคำขอลงทะเบียนขอใช้สิทธิออกเสียงประชามติ ณ ที่ออกเสียง  
 ประชามติสำหรับคนพิการหรือทุพพลภาพ หรือผู้สูงอายุ จำนวนทั้งสิ้น .... คน ผู้อำนวยการการออกเสียงประชามติ  
 ประจำเขตออกเสียงประชามติจังหวัด..... ได้ตรวจสอบเบื้องต้นแล้วพบว่า

ลำดับที่ ..... เป็นผู้มีสิทธิ  
 ลงคะแนนออกเสียงประชามติ ณ ที่ออกเสียงประชามติสำหรับคนพิการหรือทุพพลภาพ หรือผู้สูงอายุ  
 ณ .....

ลำดับที่ ..... เป็นผู้ไม่มีสิทธิ  
 ลงคะแนนออกเสียงประชามติ ณ ที่ออกเสียงประชามติสำหรับคนพิการหรือทุพพลภาพ หรือผู้สูงอายุ เนื่องจาก  
 .....

จึงมอบหนังสือฉบับนี้ให้ไว้เพื่อเป็นหลักฐาน

(ลงชื่อ) .....

(.....)

ผู้อำนวยการการออกเสียงประชามติประจำเขตออกเสียงประชามติจังหวัด .....

กรุณาส่ง ชื่อ (ระบุชื่อองค์กรหรือสมาคม)  
เลขที่..... ตรอก/ซอย..... ถนน.....  
ตำบล/เทศบาล..... อำเภอ.....  
จังหวัด.....  
รหัสไปรษณีย์ □□□□□

บัญชีรายชื่อผู้ลงทะเบียนขอใช้สิทธิออกเสียงประชามติ ณ ที่ออกเสียงประชามติสำหรับคนพิการหรือทุพพลภาพ หรือผู้สูงอายุ

๑ ลำดับที่	๒ ชื่อ-สกุล	๓ เลขประจำตัว ประชาชน	๔ มีชื่ออยู่ในทะเบียนบ้าน ครั้งสุดท้าย ไม่น้อยกว่า ๙๐ วัน	๕ ขอลงทะเบียน	๖ ลายมือชื่อผู้ลงทะเบียน	๗ นายทะเบียนได้ตรวจสอบ เบื้องต้นแล้ว
			จังหวัด .....	<input type="checkbox"/> พิการทางสายตา <input type="checkbox"/> พิการทางการเคลื่อนไหว <input type="checkbox"/> พิการทางการได้ยิน <input type="checkbox"/> พิการด้านอื่น ๆ ..... <input type="checkbox"/> เป็นผู้ทุพพลภาพ <input type="checkbox"/> เป็นผู้สูงอายุ <input type="checkbox"/> เป็นผู้ดูแลฯ		<input type="checkbox"/> เป็นผู้ที่มีสิทธิออกเสียง ประชามติ <input type="checkbox"/> เป็นผู้ไม่มีสิทธิออกเสียง ประชามติ



ประกาศคณะกรรมการการออกเสียงประชามติประจำอำเภอ ..... จังหวัด.....  
เรื่อง กำหนดวัน เวลา และสถานที่นับคะแนนออกเสียงประชามติใหม่

ตามที่ได้มีประกาศให้มีการออกเสียงประชามติ ในวันที่ .. เดือน ..... พ.ศ. .... นั้น

บัดนี้ คณะกรรมการการเลือกตั้ง ได้มีคำสั่ง ที่ .. / .... เรื่อง ให้มีการนับคะแนนออกเสียง  
ประชามติใหม่ .....

อาศัยอำนาจตามความในข้อ ๑๓๘ ของระเบียบคณะกรรมการการเลือกตั้งว่าด้วย  
การออกเสียงประชามติ พ.ศ. ๒๕๖๕ คณะกรรมการการออกเสียงประชามติประจำอำเภอ .....  
จังหวัด ..... จึงประกาศเกี่ยวกับการนับคะแนนออกเสียงประชามติใหม่ ดังนี้

๑ ให้วันที่ .. เดือน ..... พ.ศ. .... เป็นวันนับคะแนนออกเสียงประชามติใหม่

๒. ให้ดำเนินการนับคะแนนออกเสียงประชามติใหม่ ตั้งแต่วันที่ .. ตั้งแต่เวลา ..

๓. สถานที่นับคะแนน ณ .....

๔. หน่วยออกเสียงประชามติที่จะทำการนับคะแนนออกเสียงประชามติใหม่ ประกอบด้วย .....

ประกาศ ณ วันที่ .. เดือน ..... พ.ศ. ....

(ลงชื่อ) .....

(.....)

ประธานอนุกรรมการการออกเสียงประชามติประจำอำเภอ .....

จังหวัด.....

บัญชีควบคุมการเบิกจ่ายบัตรออกเสียงประชามติ  
ในการนับคะแนนออกเสียงประชามติใหม่

อ.ส. ๗/๒

อำเภอ ..... จังหวัด .....

ณ สถานที่นับคะแนน.....

วันที่ .. เดือน ..... พ.ศ. ....

ลำดับที่	ข้อมูลหน่วยออกเสียง ประชามติ	จำนวนบัตรออกเสียง ประชามติที่ใช้ในการ นับคะแนนออกเสียง ประชามติ (ตาม อ.ส. ๔/๗) (บัตร)	ลายมือชื่อกรรมการนับ คะแนน ผู้เบิกบัตรออกเสียง ประชามติ (๒ คน)	ผู้จ่าย บัตรออกเสียง ประชามติ	เวลาที่เบิก/จ่าย บัตรออกเสียง ประชามติ
๑	หน่วยออกเสียง ประชามติที่ .. ตำบล/เทศบาล ..... อำเภอ .....	..... (บัตร)	กรรมการนับคะแนน ชุดที่ .. ๑. .... ๒. ....	.....	
๒	หน่วยออกเสียง ประชามติที่ .. ตำบล/เทศบาล ..... อำเภอ .....	..... (บัตร)	กรรมการนับคะแนน ชุดที่ .. ๑. .... ๒. ....	.....	
๓	หน่วยออกเสียง ประชามติที่ .. ตำบล/เทศบาล ..... อำเภอ .....	..... (บัตร)	กรรมการนับคะแนน ชุดที่ .. ๑. .... ๒. ....	.....	
๔	หน่วยออกเสียง ประชามติที่ .. ตำบล/เทศบาล ..... อำเภอ .....	..... (บัตร)	กรรมการนับคะแนน ชุดที่ .. ๑. .... ๒. ....	.....	
....	หน่วยออกเสียง ประชามติที่ .. ตำบล/เทศบาล ..... อำเภอ .....	..... (บัตร)	กรรมการนับคะแนน ชุดที่ .. ๑. .... ๒. ....	.....	
<b>รวม</b>	..... หน่วย	..... บัตร			





รายงานผลการรวมคะแนนออกเสียงประชามติ  
อำเภอ/เขต..... จังหวัด.....

ตามที่ได้มีประกาศให้มีการออกเสียงประชามติ ในวันที่ .. เดือน ..... พ.ศ. .... นั้น

บัดนี้ คณะอนุกรรมการการออกเสียงประชามติประจำอำเภอ..... ได้ดำเนินการรวมคะแนนออกเสียงประชามติของอำเภอ..... จังหวัด..... จำนวน ..... หน่วยออกเสียงประชามติ เสร็จสิ้นเป็นที่เรียบร้อยแล้ว จึงรายงานให้ทราบโดยทั่วกัน ดังนี้

๑. จำนวนผู้มีสิทธิออกเสียงประชามติ

๑.๑ จำนวนผู้มีสิทธิออกเสียงประชามติตามบัญชีรายชื่อผู้มีสิทธิออกเสียงประชามติ ..... คน  
(.....ตัวอักษร.....)

ชาย ..... คน (.....ตัวอักษร.....) หญิง ..... คน (.....ตัวอักษร.....)

๑.๒ จำนวนผู้มีสิทธิออกเสียงประชามติที่มาแสดงตน ..... คน (.....ตัวอักษร.....)

ชาย ..... คน (.....ตัวอักษร.....) หญิง ..... คน (.....ตัวอักษร.....)

๒. จำนวนบัตรออกเสียงประชามติ

๒.๑ จำนวนบัตรออกเสียงประชามติที่ได้รับจัดสรร ..... บัตร (.....ตัวอักษร.....)

๒.๒ จำนวนบัตรออกเสียงประชามติที่ใช้ ..... บัตร (.....ตัวอักษร.....)

๒.๒.๑ บัตรที่นับเป็นคะแนน ..... บัตร (.....ตัวอักษร.....)

๒.๒.๒ บัตรเสีย ..... บัตร (.....ตัวอักษร.....)

๓. ผลของการออกเสียงประชามติ ปรากฏดังนี้

การแสดงความคิดเห็นการออกเสียงประชามติ		รวมผลคะแนน
ประเด็นที่ ๑ .....	เห็นชอบ	..... (.....ตัวอักษร.....)
	ไม่เห็นชอบ	..... (.....ตัวอักษร.....)
	ไม่แสดงความคิดเห็น	..... (.....ตัวอักษร.....)
ประเด็นที่ ๒ .....	เห็นชอบ	..... (.....ตัวอักษร.....)
	ไม่เห็นชอบ	..... (.....ตัวอักษร.....)
	ไม่แสดงความคิดเห็น	..... (.....ตัวอักษร.....)

ประกาศ ณ วันที่ .. เดือน ..... พ.ศ. ....

(ลงชื่อ) ..... ประธานอนุกรรมการการออกเสียงประชามติประจำอำเภอ  
(.....)

(ลงชื่อ) ..... อนุกรรมการการออกเสียงประชามติประจำอำเภอ (ลงชื่อ) ..... อนุกรรมการการออกเสียงประชามติประจำอำเภอ  
(.....) (.....)

(ลงชื่อ) ..... อนุกรรมการการออกเสียงประชามติประจำอำเภอ (ลงชื่อ) ..... อนุกรรมการการออกเสียงประชามติประจำอำเภอ  
(.....) (.....)



ลำดับที่ (๑)	อำเภอ / เขต (๒)	ผู้มีสิทธิออกเสียงประชามติ		บัตรออกเสียงประชามติ		ประเด็นที่ ๑ .....			ประเด็นที่ ๒ .....		
		ผู้มีสิทธิออกเสียง ประชามติ ตามบัญชีรายชื่อ (๓)	ผู้มาใช้ สิทธิออกเสียง ประชามติ (๔)	บัตรที่นับเป็น คะแนน (๕)	บัตรเสีย (๖)	เห็นชอบ (๗)	ไม่เห็นชอบ (๘)	ไม่แสดง ความ คิดเห็น (๙)	เห็นชอบ (๑๐)	ไม่เห็นชอบ (๑๑)	ไม่แสดง ความ คิดเห็น (๑๒)
๑	ที่ออกเสียงประชามติสำหรับคนพิการ หรือทุพพลภาพ หรือผู้สูงอายุ.....										
ฯลฯ											
.....แห่ง	<b>รวม (๑๕)</b>										
<b>รวมทั้งสิ้น (๑๖)</b>											

หมายเหตุ การตรวจสอบผลการรวมคะแนนออกเสียงประชามติ

ประกาศ ณ วันที่ .. เดือน ..... พ.ศ. ....

๑. (๔) = (๕)+(๖)

๒. (๑๖) = (๑๓)+(๑๔) +(๑๕)

(ลงชื่อ) .....

(.....)

ประธานกรรมการการออกเสียงประชามติประจำเขตออกเสียงประชามติจังหวัด .....

(ลงชื่อ) .....

(.....)

กรรมการการออกเสียงประชามติประจำเขตออกเสียงประชามติจังหวัด ..... กรรมการการออกเสียงประชามติประจำเขตออกเสียงประชามติจังหวัด .....

(ลงชื่อ) .....

(.....)

(ลงชื่อ) .....

(.....)

กรรมการการออกเสียงประชามติประจำเขตออกเสียงประชามติจังหวัด ..... กรรมการการออกเสียงประชามติประจำเขตออกเสียงประชามติจังหวัด .....

(ลงชื่อ) .....

(.....)



ประกาศคณะกรรมการการเลือกตั้ง  
เรื่อง ผลการออกเสียงประชามติ

ตามที่ได้มีประกาศให้มีการออกเสียงประชามติ ในวันที่ .. เดือน ..... พ.ศ. .... นั้น  
บัดนี้ คณะกรรมการการเลือกตั้งได้รับรายงานผลการนับคะแนนออกเสียงประชามติและผลการรวม  
คะแนนออกเสียงประชามติเรียบร้อยแล้ว จึงประกาศผลการออกเสียงประชามติ ดังนี้

- จำนวนผู้มีสิทธิออกเสียงประชามติตามบัญชีรายชื่อผู้มีสิทธิออกเสียงประชามติ ..... คน (...ตัวอักษร...)
- จำนวนผู้มาใช้สิทธิออกเสียงประชามติ ..... คน (.....ตัวอักษร.....)
- ผลของการออกเสียงประชามติ ปรากฏดังนี้

การแสดงความเห็นการออกเสียงประชามติ		รวมผลคะแนน
ประเด็นที่ ๑ .....	เห็นชอบ	..... (.....ตัวอักษร.....)
	ไม่เห็นชอบ	..... (.....ตัวอักษร.....)
	ไม่แสดงความคิดเห็น	..... (.....ตัวอักษร.....)
ประเด็นที่ ๒ .....	เห็นชอบ	..... (.....ตัวอักษร.....)
	ไม่เห็นชอบ	..... (.....ตัวอักษร.....)
	ไม่แสดงความคิดเห็น	..... (.....ตัวอักษร.....)

ประกาศ ณ วันที่ .. เดือน ..... พ.ศ. ....

(ลงชื่อ) .....

(.....)

ประธานกรรมการการเลือกตั้ง



รายงานการส่งหีบบัตรออกเสียงประชามติ ต้นข้าวบัตรออกเสียงประชามติ  
เอกสารและวัสดุอุปกรณ์การออกเสียงประชามติ  
ของคณะกรรมการการออกเสียงประชามติประจำเขตออกเสียงประชามติจังหวัด.....

วันที่ .. เดือน ..... พ.ศ. ....

วันนี้ เวลา ..... น. คณะกรรมการการออกเสียงประชามติประจำเขตออกเสียง  
ประชามติจังหวัด ..... หรือผู้ที่ได้รับมอบหมาย จำนวน ..... คน ได้นำบัญชีข้อมูลบัตรออกเสียงประชามติ  
และต้นข้าวบัตรออกเสียงประชามติที่บรรจุในหีบบัตรออกเสียงประชามติ เอกสารและวัสดุอุปกรณ์ในการออกเสียง  
ประชามติ มามอบให้ผู้อำนวยความสะดวกสำนักงานคณะกรรมการการเลือกตั้งประจำจังหวัด.....  
ประกอบด้วย

๑. บัญชีข้อมูลบัตรออกเสียงประชามติและต้นข้าวบัตรออกเสียงประชามติ จำนวน ..... แผ่น  
ที่บรรจุในหีบบัตรออกเสียงประชามติ (อ.ส. ๔/๑๓)
๒. ถุงวัสดุใส ถุงที่ ๑ จำนวน ..... ถุง  
(บัตรออกเสียงประชามติที่เหลือและบัตรออกเสียงประชามติสำรอง พร้อมสมุดแบบพิมพ์)
๓. ถุงวัสดุใส ถุงที่ ๓ จำนวน ..... ถุง  
(วัสดุอุปกรณ์การออกเสียงประชามติ)
๔. ถุงวัสดุใส ถุงที่ ๔ จำนวน ..... ถุง  
(ป้ายต่างๆ และเอกสารอื่นๆ)
๕. คูหาลงคะแนนออกเสียงประชามติ จำนวน ..... อัน
๖. หีบบัตรออกเสียงประชามติ จำนวน ..... ใบ
๗. อื่น ๆ ระบุ ..... จำนวน .....

(ลงชื่อ) ..... ประธานกรรมการฯประจำเขตออกเสียงประชามติจังหวัด.....

(.....) /ผู้ที่ได้รับมอบหมาย

(ลงชื่อ) ..... กรรมการ..... (ลงชื่อ) ..... กรรมการ.....

(.....) /ผู้ที่ได้รับมอบหมาย

(.....) /ผู้ที่ได้รับมอบหมาย

(ลงชื่อ) ..... กรรมการ..... (ลงชื่อ) ..... กรรมการ.....

(.....) /ผู้ที่ได้รับมอบหมาย

(.....) /ผู้ที่ได้รับมอบหมาย

ผู้อำนวยความสะดวกสำนักงานคณะกรรมการการเลือกตั้งประจำจังหวัด .....  
หรือผู้ที่ได้รับมอบหมาย ได้ตรวจสอบและนับจำนวนตามรายงานการส่งหีบบัตรออกเสียงประชามติ  
ต้นข้าวบัตรออกเสียงประชามติ เอกสารและวัสดุอุปกรณ์การออกเสียงประชามติดังกล่าวข้างต้นแล้ว พบว่า

ครบถ้วน ถูกต้อง

ไม่ครบถ้วน/ไม่ถูกต้อง

เนื่องจาก .....

.....

การดำเนินการ .....

.....

(ลงชื่อ) ..... ผู้อำนวยการสำนักงานคณะกรรมการการเลือกตั้ง

(.....) ประจำจังหวัด...../ผู้ที่ได้รับมอบหมาย



**รายงานการส่งหีบบัตรออกเสียงประชามติ ต้นข้าวบัตรออกเสียงประชามติ  
เอกสารและวัสดุอุปกรณ์การออกเสียงประชามติ  
ของคณะกรรมการการออกเสียงประชามติประจำอำเภอ..... จังหวัด.....**

วันที่ .. เดือน ..... พ.ศ. ....

วันนี้ เวลา ..... น. คณะกรรมการการออกเสียงประชามติประจำอำเภอ.....  
จังหวัด..... หรือผู้ที่ได้รับมอบหมาย จำนวน ..... คน ได้นำบัญชีข้อมูลบัตรออกเสียงประชามติและต้นข้าว  
บัตรออกเสียงประชามติที่บรรจุในหีบบัตรออกเสียงประชามติ เอกสารและวัสดุอุปกรณ์ในการออกเสียงประชามติ  
มามอบให้ผู้อำนวยการสำนักงานคณะกรรมการการเลือกตั้งประจำจังหวัด..... ประกอบด้วย

๑. บัญชีข้อมูลบัตรออกเสียงประชามติและต้นข้าวบัตรออกเสียงประชามติ จำนวน ..... แผ่น  
ที่บรรจุในหีบบัตรออกเสียงประชามติ (อ.ส. ๔/๑๓)
๒. วัสดุใส่ หุ้บที่ ๑ จำนวน ..... หุ้บ  
(บัตรออกเสียงประชามติที่เหลือและบัตรออกเสียงประชามติสำรอง พร้อมสมุดแบบพิมพ์)
๓. วัสดุใส่ หุ้บที่ ๓ จำนวน ..... หุ้บ  
(วัสดุอุปกรณ์การออกเสียงประชามติ)
๔. วัสดุใส่ หุ้บที่ ๔ จำนวน ..... หุ้บ  
(ป้ายต่างๆ และเอกสารอื่นๆ)
๕. คูหาลงคะแนนออกเสียงประชามติ จำนวน ..... อัน
๖. หีบบัตรออกเสียงประชามติ จำนวน ..... ใบ
๗. อื่น ๆ ระบุ ..... จำนวน .....

(ลงชื่อ) ..... ประธานอนุกรรมการฯประจำอำเภอ.....  
(.....) /ผู้ที่ได้รับมอบหมาย

(ลงชื่อ) ..... อนุกรรมการ..... (ลงชื่อ) ..... อนุกรรมการ.....  
(.....) /ผู้ที่ได้รับมอบหมาย (.....) /ผู้ที่ได้รับมอบหมาย

ผู้อำนวยการสำนักงานคณะกรรมการการเลือกตั้งประจำจังหวัด .....  
หรือผู้ที่ได้รับมอบหมาย ได้ตรวจสอบและนับจำนวนตามรายงานการส่งหีบบัตรออกเสียงประชามติ  
ต้นข้าวบัตรออกเสียงประชามติ เอกสารและวัสดุอุปกรณ์การออกเสียงประชามติดังกล่าวข้างต้นแล้ว พบว่า

ครบถ้วน ถูกต้อง



ไม่ครบถ้วน/ไม่ถูกต้อง

เนื่องจาก .....

.....

การดำเนินการ .....

.....

(ลงชื่อ) ..... ผู้อำนวยการสำนักงานคณะกรรมการการเลือกตั้ง

(.....) ประจำจังหวัด...../ผู้ที่ได้รับมอบหมาย